

polaris

since 1995



Мультиварка Polaris

PMC 0517 AD

Руководство по эксплуатации / Гарантия
Manual Instruction / Guarantee



ОТСКАНИРУЙТЕ QR-КОД,
ЧТОБЫ ОТКРЫТЬ
ВИДЕОИНСТРУКЦИЮ



Уважаемый покупатель!

Благодарим Вас за выбор продукции, выпускаемой под торговой маркой **POLARIS**.

Наши изделия разработаны в соответствии с высокими требованиями качества, функциональности и дизайна. Мы уверены, что Вы будете довольны приобретением нового изделия от нашей фирмы.

Внимание! Перед началом эксплуатации прибора внимательно прочитайте данное руководство, в котором содержится важная информация, касающаяся Вашей безопасности, а также рекомендации по правильному использованию прибора и уходу за ним.

Сохраните руководство вместе с гарантийным талоном, кассовым чеком, по возможности, картонной коробкой и упаковочным материалом.

Обратите внимание! Вследствие постоянного процесса внесения изменений и улучшений, между руководством и изделием могут наблюдаться некоторые различия. Производитель надеется, что пользователь обратит на это внимание.

СОДЕРЖАНИЕ

1	Общая информация	4
2	Сфера использования	4
3	Описание прибора	4
	3.1. Устройство прибора	5
	3.2. Панель управления	6
	3.3. Дисплей	8
4	Подготовка к работе	8
5	Эксплуатация прибора	9
	5.1. Порядок работы	10
6	Описание программ	14
	6.1. Отложенный старт	33
	6.2. Краткая таблица программ приготовления	34
7	Чистка и уход за прибором	37
8	Транспортировка и хранение	38
9	Реализация	38
10	Требования по утилизации	38
11	Общие указания по безопасности при работе с электрической бытовой техникой	39
12	Меры предосторожности при использовании мультиварки	40
13	Поиск и устранение неисправностей	42
14	Комплектация	43
15	Технические характеристики	43
16	Информация о сертификации	44
17	Гарантийные обязательства	45

1. ОБЩАЯ ИНФОРМАЦИЯ

Настоящее руководство по эксплуатации предназначено для ознакомления с техническими данными, устройством, правилами эксплуатации и хранения мультиварки бытовой электрической, модель **POLARIS PMC 0517AD** (далее по тексту – мультиварка, прибор).

2. СФЕРА ИСПОЛЬЗОВАНИЯ

1. Прибор предназначен для бытового и аналогичного применения при температуре и влажности жилого помещения в соответствии с данным Руководством:
 - в пунктах питания сотрудников магазинов, офисов, фермерских хозяйств и других подразделений;
 - в местах, предназначенных для постоянного проживания, а также в гостиницах и отелях;
 - в местах, предназначенных для ночлега и завтрака.
2. Прибор не предназначен для промышленного и коммерческого использования, а также для обработки непищевых продуктов.
3. Производитель не несет ответственности за ущерб, возникший в результате неправильного или непредусмотренного настоящим Руководством использования.

3. ОПИСАНИЕ ПРИБОРА

Мультиварка **PMC 0517AD** – это современный многофункциональный прибор нового поколения для приготовления пищи. Сочетая в себе функции плиты, духового шкафа, пароварки, мультиварка поможет Вам сэкономить место на кухне. С мультиваркой вы сможете легко и быстро приготовить свои любимые блюда.



3.1. УСТРОЙСТВО ПРИБОРА



АКСЕССУАРЫ



Внутренняя чаша



Контейнер-пароварка



Мерная чашка

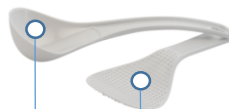

Плоская ложка





Столовая ложка для супа



Стаканчики для йогурта

3.2. ПАНЕЛЬ УПРАВЛЕНИЯ



Сенсор	Значение
 СТАРТ	<ul style="list-style-type: none"> Сенсор активации режимов приготовления. В режиме ожидания в поле сенсора «Старт» постоянно мигает красный световой индикатор. Выберите программу при помощи сенсора «Меню» (см. ниже). Для запуска программы коснитесь и удерживайте сенсор «Старт» в течение двух секунд. После запуска программы прозвучит однократный звуковой сигнал, на дисплее появится значок  и загорятся, не мигая, световые индикаторы сенсоров «Старт» и «Подогрев/Отмена».
 ПОДОГРЕВ ОТМЕНА	<ul style="list-style-type: none"> При помощи данного сенсора можно контролировать процесс приготовления в любом режиме, т.е. при необходимости отключить мультиварку. Для отмены активной программы нажмите и удерживайте кнопку в течение 2-х секунд. После этого прибор перейдет в режим ожидания. Если прибор находится в режиме ожидания (программы не запущены), удержание сенсора «ПОДОГРЕВ/ОТМЕНА» запускает режим подогрева с прямым отсчетом времени. В режиме выбора программ касание сенсора «ПОДОГРЕВ/ОТМЕНА» сбрасывает настройки и переводит прибор в режим ожидания.
 МЕНЮ	<ul style="list-style-type: none"> Данный сенсор служит для выбора одной из 16-ти автопрограмм приготовления. Каждое последующее касание переключает программы в списке меню вперед на одну, при этом название выбранной программы мигает.
 ТАЙМЕР	<ul style="list-style-type: none"> Функция предназначена для установки времени отложенного старта и доступна во всех режимах. Выберите программу приготовления при помощи сенсора «МЕНЮ», установите параметры программы, затем коснитесь сенсора «ТАЙМЕР», на экране появится надпись «Отложенный старт». С помощью сенсоров «ЧАСЫ» и «МИНУТЫ» установите необходимый период времени, на который откладывается приготовление. В режиме ожидания 2-х секундным удержанием сенсора «ТАЙМЕР» возможно отключение/включение звукового оповещения, при этом звучит однократный звуковой сигнал.

Сенсор	Значение
 <p>ТЕМПЕРАТУРА</p>	<ul style="list-style-type: none"> С помощью данного сенсора можно задать необходимую температуру приготовления в автопрограмме «ЖАРКА» и режиме «МОЙ РЕЦЕПТ». Если изменение температуры в программе недоступно – сенсор неактивен.
 <p>ЧАСЫ МИНУТЫ</p>	<ul style="list-style-type: none"> Данные сенсоры позволяют регулировать время приготовления в автоматических программах, а также время и температуру в режимах «Мой рецепт» и «Жарка»
 <p>МОЙ РЕЦЕПТ</p>	<ul style="list-style-type: none"> Универсальная программа с ручной установкой температуры и времени для приготовления любых блюд. Позволяет самостоятельно задать необходимые время и температуру готовки. Для активации программы, в режиме ожидания коснитесь сенсора. В режиме активной программы удержанием сенсора «МОЙ РЕЦЕПТ» возможна предварительная отмена перехода выполняемой автопрограммы в режим подогрева по ее завершении. При этом желтый индикатор в поле сенсора «ПОДОГРЕВ/ОТМЕНА» гаснет. При повторном удержании сенсора, желтый индикатор загорается, сигнализируя о переходе выполняемой программы в режим подогрева после завершения обратного отсчета.
	<ul style="list-style-type: none"> Мультиварка 0517AD имеет функцию «замок безопасности», которая реализована, главным образом, для предотвращения несанкционированного доступа со стороны маленьких детей. Рабочие режимы «СТАРТ» и «ПОДОГРЕВ/ОТМЕНА» активируются с помощью длительного 2-х секундного удержания сенсора.

На заметку!



В иллюстрациях, приведенных в данном Руководстве по эксплуатации, использованы лишь общие, схематичные изображения.

Для получения идеального кулинарного результата, пожалуйста, всегда соблюдайте рекомендованное соотношение ингредиентов, последовательность их добавления в чашу согласно рецептуре блюда, указанных в книге рецептов, а также придерживайтесь температурным рекомендациям продуктов, их свежести и сроков годности.

3.3. ДИСПЛЕЙ

Мультиварка PMC 0517AD имеет 16 автоматических программ и многофункциональный режим “Мой рецепт”.

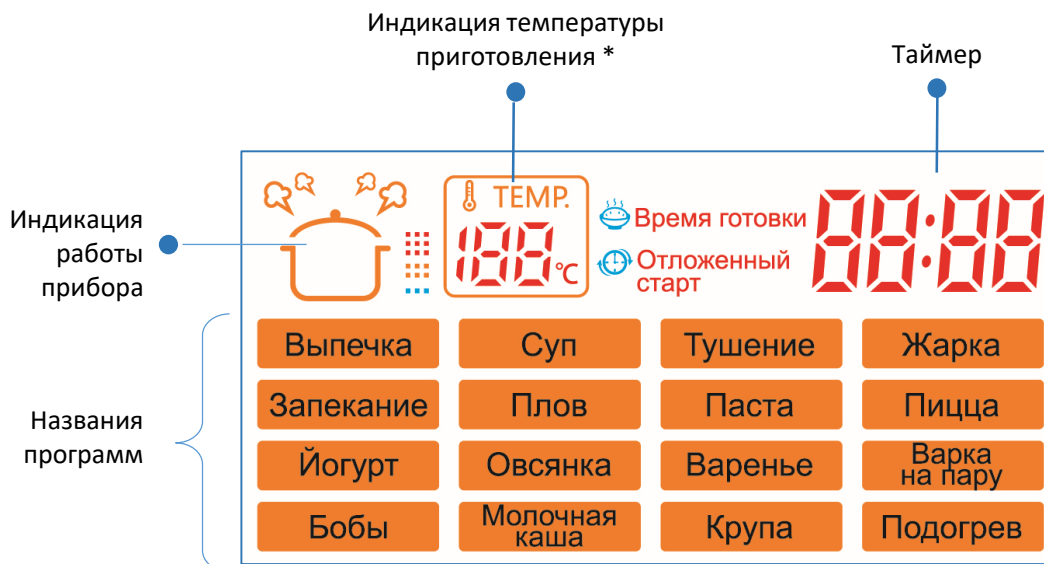

* Значение заданной температуры отображается только в программах с возможностью ее изменения.

4. ПОДГОТОВКА К РАБОТЕ

- Откройте упаковку, аккуратно извлеките прибор, удалите все упаковочные и рекламные материалы.



Не позволяйте детям играть с упаковочными материалами, храните их в недоступном для детей месте.

- Извлеките все аксессуары и руководство по эксплуатации.
- Проверьте комплект поставки (см. раздел Комплектация).
- Снимите все рекламные наклейки. Протрите корпус прибора влажной тканью.
- Промойте чашу и аксессуары тёплой мыльной водой без использования агрессивных и абразивных моющих средств. Тщательно просушите.

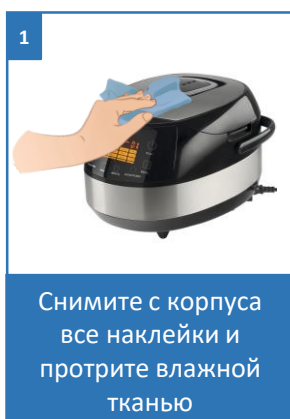

5. ЭКСПЛУАТАЦИЯ ПРИБОРА

Перед началом эксплуатации прибора внимательно прочитайте Руководство и следуйте его указаниям.

- При первоначальном включении прибора возможно появление дыма, связанного с обгоранием остатков масла, используемого при производстве.
- Чтобы устранить посторонние запахи, перед первым использованием рекомендуется прокипятить воду в мультиварке в температурном режиме («Варка на пару») в течение 30 минут при заполнении чаши не более, чем на одну треть.
- После окончания обработки отключите прибор от сети, дайте прибору остыть с открытой крышкой, слейте воду из чаши, протрите прибор насухо и оставьте его сушиться с открытой крышкой.
- Протрите уплотнительное кольцо крышки с двух сторон салфеткой, смоченной растительным маслом, а затем – салфеткой, смоченной лимонным соком.



Внимание: уплотнительное кольцо не снимается.

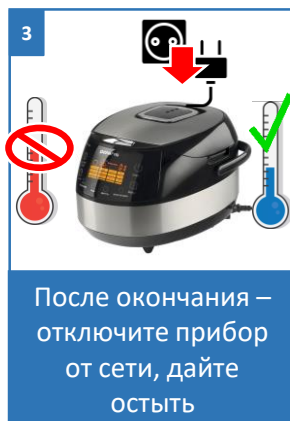
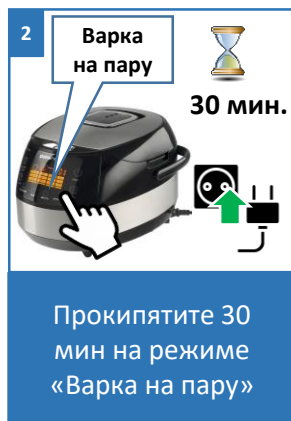

Внимание!

При работе прибора возможно возникновение «щелчков», связанных с работой реле. Наличие данного эффекта является нормальной работой прибора и не свидетельствует о его неисправности

5.1. ПОРЯДОК РАБОТЫ

1. Откройте крышку прибора, нажав на кнопку.

- Придерживайте крышку при открывании.
- Перед началом приготовления убедитесь, что внутренние и внешние части прибора освобождены от упаковки и не имеют загрязнений. Убедитесь также, что между внутренней кастрюлей и нагревательной поверхностью нет посторонних предметов.
- Извлеките чашу из мультиварки.



Внимание: Используйте только оригинальную чашу данной модели, не имеющую вмятин и деформаций, не заменяйте ее чашей от другой мультиварки либо другой емкостью. Это может послужить причиной неисправности прибора

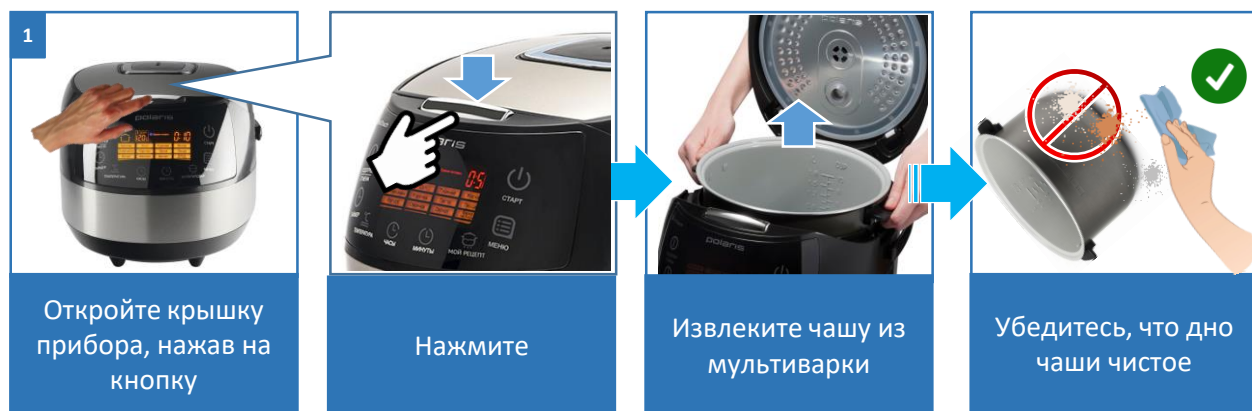

2. Поместите необходимые продукты в чашу.

- Следуйте рецепту приготовления блюда и указаниям в описании программ приготовления.



Внимание! При использовании программы «Жарка» установите пустую чашу, продукты поместите после прогрева чаши и начала обратного отсчета



3. Установите чашу в мультиварку

- Следите, чтобы чаша была правильно установлена на нагревательном элементе.
- Слегка поворачивайте внутреннюю чашу в мультиварке из стороны в сторону, пока она не установится в нужном положении плотно на нагревательной поверхности.

4. Крышка мультиварки может оставаться открытой или закрытой в зависимости от программы приготовления и рекомендаций рецепта

- Рекомендации касательно корректного положения крышки указаны в описании каждой из программ приготовления. При работе прибора в режиме «Жарка» необходимо использовать мультиварку с открытой крышкой, следить за качеством тепловой обработки и периодически помешивать продукт во избежание его подгорания.



Внимание! При неправильном положении крышки результат может не отвечать требованиям

5. Включите мультиварку в сеть

- Не подключайте прибор к розетке, если не выполнены вышеуказанные рекомендации.
- Загорится подсветка дисплея, индикатор сенсора «СТАРТ» начнет мигать.



Внимание!

Параметры сети должны соответствовать техническим характеристикам прибора (см. раздел «Технические характеристики»)

6. Выберите соответствующий режим приготовления, нажимая сенсор «МЕНЮ», при необходимости настройте температуру и время.



Установите чашу в мультиварку, Слегка поворачивайте внутреннюю чашу из стороны в сторону



Следуйте рекомендациям в рецепте



Включите мультиварку в сеть



Выберите режим приготовления, нажимая «МЕНЮ»

- Каждое касание сенсора «МЕНЮ» переключает программу приготовления вперед на одну.
- На дисплее отображаются названия программ приготовления.
- Название выбранной программы и таймер, показывающий время ее выполнения по умолчанию, будут мигать.
- Температура приготовления по умолчанию отображается только для тех программ, где можно изменить ее значение.

7. Установите время приготовления согласно рецепту блюда

При необходимости, измените время приготовления согласно рецепту блюда. Если в рецепте нет четкого указания либо время указано неверно – используйте время по умолчанию, либо определите необходимое время опытным путем, исходя из собственного опыта.

- Касанием сенсоров « ЧАСЫ » и « МИНУТЫ » установите время приготовления, если оно отличается от значения, установленного по умолчанию.
- Диапазон изменения времени - согласно программе приготовления.

8. Установите температуру приготовления согласно рецепту блюда

- Коснитесь сенсора «ТЕМПЕРАТУРА», чтобы от установки времени перейти к установке температуры.
- С помощью данного сенсора можно задать необходимую температуру приготовления в автопрограмме «ЖАРКА» и режиме «МОЙ РЕЦЕПТ». Если изменение температуры в программе недоступно – сенсор неактивен

9. Запустите программу приготовления

- Коснитесь сенсора «СТАРТ» и удержите его более 2 секунд.
- Загорится световой индикатор «СТАРТ» и световой индикатор сенсора «ПОДОГРЕВ/ОТМЕНА» с однократным звуковым сигналом.
- При необходимости отмены перехода программы по окончании в режим подогрева, удержите сенсор «Мой рецепт» более 2-х секунд, световой индикатор сенсора «ПОДОГРЕВ/ОТМЕНА» погаснет.
- Для обратного включения функции подогрева повторно удержите сенсор «Мой рецепт».

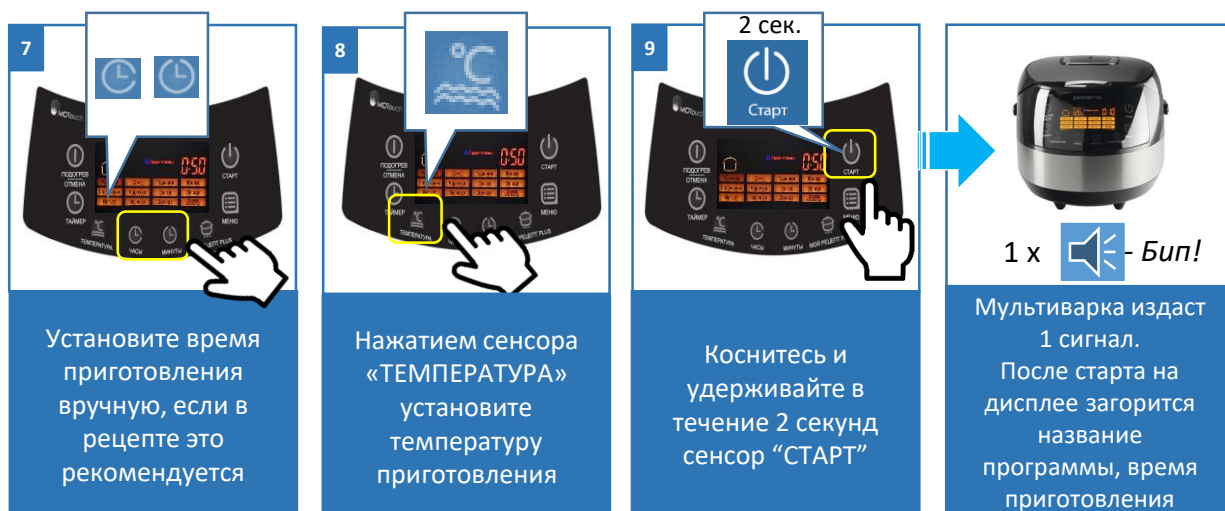

10. Окончание программы

- По истечении времени приготовления прибор автоматически перейдет в режим подогрева (за исключением программы «ЙОГУРТ»), если он не был отключен ранее.
- Световой индикатор сенсора «ПОДОГРЕВ/ОТМЕНА» при этом будет светиться и на дисплее отобразится прямой отсчет времени.

11. Отключите устройство

- Отключите прибор от сети.
- Откройте крышку и извлеките чашу с продуктом, соблюдая осторожность – продукт в чаше может быть горячим.
- Прежде чем приступить к чистке прибора, дайте ему остыть.

10



1 x  - Бип!

По окончании - мультиварка издает звуковой сигнал и перейдет в режим ПОДОГРЕВ

11



Отключите подогрев (если включен), отключите устройство от сети, дайте ему остыть

Отключение звукового сигнала

Включите прибор. На панели начнет мигать индикация сенсора «СТАРТ».

1. Для отключения звукового оповещения коснитесь и удерживайте сенсор «ТАЙМЕР» в течении 2-х секунд.
2. После однократного звукового сигнала, звук при касании сенсоров, в процессе и при окончании программы будет отключен.
3. Включение звука производится в режиме ожидания удержанием сенсора «ТАЙМЕР».
4. При отключении прибора из сети и последующем его включении, функция звукового сигнала включена по умолчанию.

9

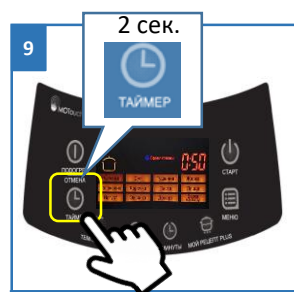

2 сек.
ТАЙМЕР

Коснитесь и удерживайте сенсор «ТАЙМЕР» в течении 2-х секунд

ЗВУКИ ВЫКЛ.

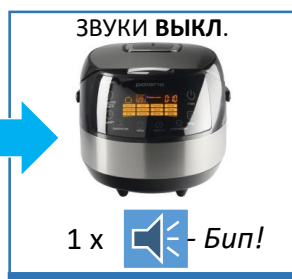

1 x  - Бип!

Мультиварка издает 1 сигнал – звуки будут отключены

10



ЗВУКИ ВКЛ.
2 сек.
ТАЙМЕР

Чтобы включить звуки - коснитесь и удерживайте сенсор «ТАЙМЕР» в течении 2-х секунд

11



СБРОС

При ВКЛ./ВЫКЛ. Из сети – сброс настроек, сигнал будет включен по умолчанию

6. ОПИСАНИЕ ПРОГРАММ

«Мой рецепт»

Программа «МОЙ РЕЦЕПТ» является многофункциональным режимом, который позволит Вам приготовить множество различных блюд.

Для работы в данном режиме необходимо вручную установить желаемое время и температуру приготовления.

- Поместите все необходимые ингредиенты, согласно рецептуре, в чашу. Следуйте указаниям раздела «Эксплуатация прибора».
- Включите прибор, при включении индикатор сенсора «СТАРТ» начнет мигать.
- Коснитесь сенсора «МОЙ РЕЦЕПТ», на дисплее начнут мигать индикация температуры и таймер.
- На мигающем таймере будет указано время по умолчанию для данного режима приготовления – 5 минут. Диапазон времени может варьироваться от 5 минут до 12 часов в зависимости от рецепта приготовления блюда.
- При помощи сенсоров «ЧАСЫ» и «МИНУТЫ» необходимо изменить время приготовления в соответствии с рецептурой блюда: последовательным касанием сенсора «ЧАСЫ» установите часы с шагом в 1 час, касанием сенсора «МИНУТЫ» - минуты с шагом в 5 минут.
- Во время установки времени приготовления таймер на дисплее мигает.

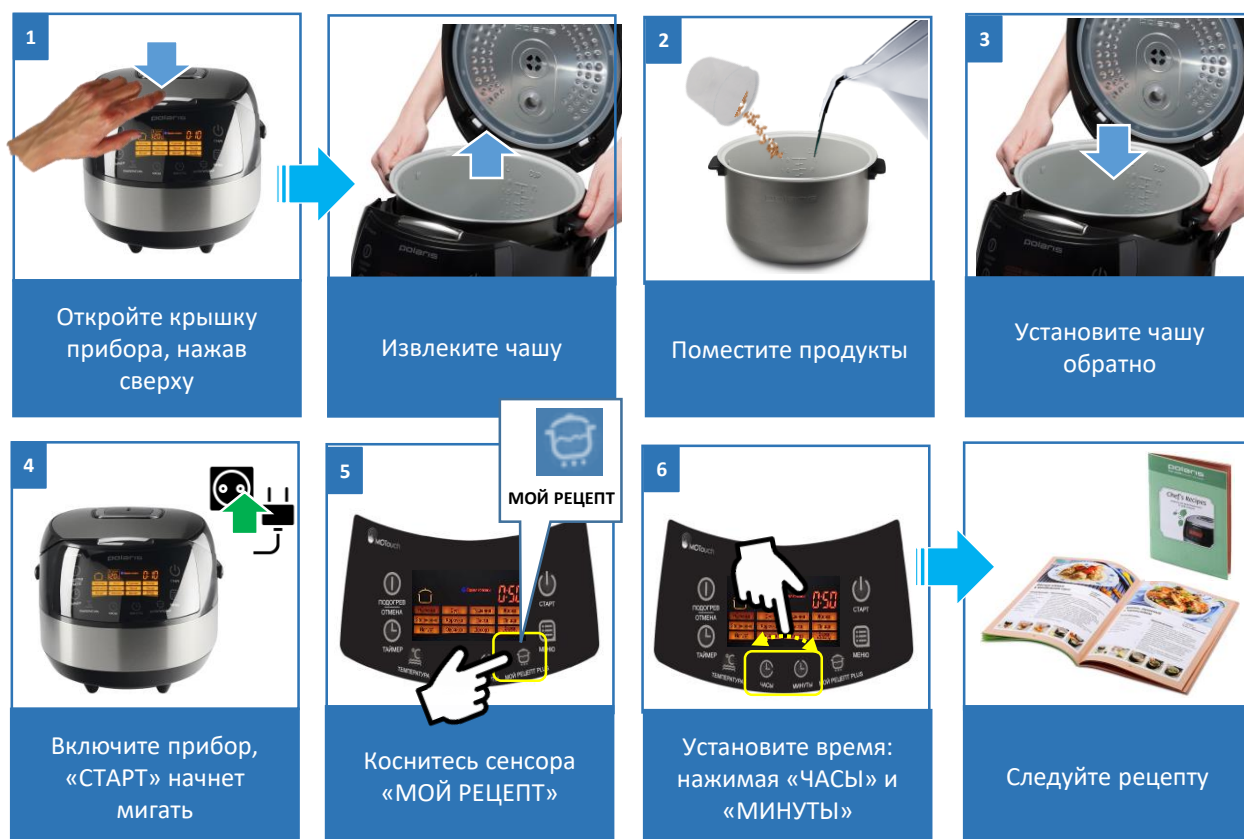

- В данном режиме также возможен выбор температуры приготовления. Температура приготовления по умолчанию - 120°C. Для изменения температуры приготовления коснитесь сенсора «ТЕМПЕРАТУРА», при этом индикатор температуры на дисплее начнет мигать. Последовательным нажатием сенсора «ТЕМПЕРАТУРА» установите температуру приготовления в соответствии с рецептурой блюда. Диапазон температуры может варьироваться от 35°C до 160°C, шаг до 110°C составляет 5°C, после - 10°C.
- Изменение температуры и времени возможно также во время прохождения программы. Для этого удерживайте в течение 2-х секунд сенсоры «ЧАСЫ» или «МИНУТЫ» для изменения времени приготовления либо сенсор «ТЕМПЕРАТУРА» для изменения температуры приготовления. В зависимости от выбранного параметра, на дисплее будет мигать показание температуры либо таймер. Касаниями соответствующих сенсоров измените параметры. Через 30 секунд после касания сенсоров программа продолжит работу с новыми установками.
- Для запуска программы удерживайте в течение 2-х секунд сенсор «СТАРТ», на дисплее появится индикация , мультиварка начнет приготовление в заданном режиме.
- Также загорится индикатор сенсора «ПОДОГРЕВ / ОТМЕНА», это означает, что по окончании работы программы прибор автоматически перейдет в режим «ПОДОГРЕВ». Для отключения автоматического перехода в режим «ПОДОГРЕВ» коснитесь и удерживайте сенсор «МОЙ РЕЦЕПТ», и индикатор сенсора «ПОДОГРЕВ / ОТМЕНА» погаснет. При желании Вы можете повторно активировать автоматический переход в режим «ПОДОГРЕВ», снова коснувшись сенсора «МОЙ РЕЦЕПТ».
- После прогрева на дисплее отобразится обратный отсчет времени приготовления.
- При необходимости можно прервать прохождение программы сенсором «ПОДОГРЕВ / ОТМЕНА», при этом прибор перейдет в режим ожидания.
- По окончании времени работы мультиварка издаст звуковой сигнал, если он не был отключен ранее. Устройство автоматически перейдет в режим подогрева, если он не был отменен ранее. В режиме автоматического подогрева на дисплее отобразится прямой отсчет времени, показывающий, сколько времени подогревается блюдо.
- Для отключения режима подогрева удерживайте сенсор «ПОДОГРЕВ / ОТМЕНА» в течение 2-х секунд, прибор перейдет в режим ожидания. Отключите устройство.

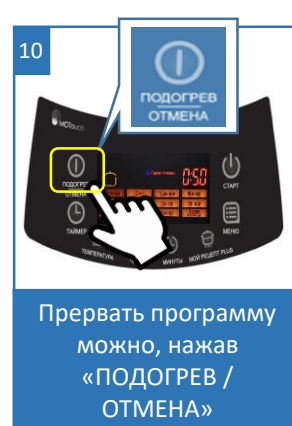
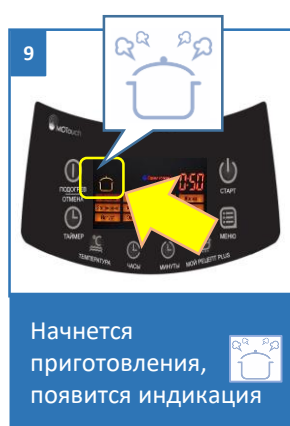
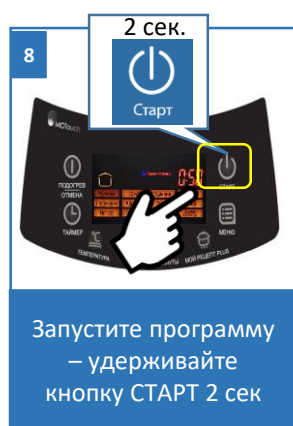
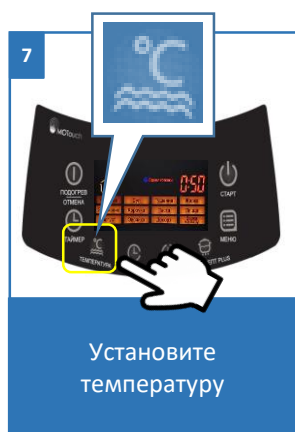

Примечание:

Пожалуйста, контролируйте положение крышки в соответствии с природой приготавливаемых продуктов. Так, например, во время приготовления макаронных изделий рекомендуется оставлять крышку мультиварки открытой, т.к. в процессе приготовления образуется много пены.

«ВЫПЕЧКА»

Программа «Выпечка» служит для выпекания коржей, кексов, пирогов, запеканок и приготовления прочих блюд.

1. Извлеките чашу, поместите все необходимые ингредиенты, согласно рецептуре, в чашу. Следуйте указаниям раздела «Эксплуатация прибора».
2. Установите чашу обратно. Во время приготовления в данном режиме рекомендуется оставлять крышку закрытой. При неправильном положении крышки результат может не отвечать требованиям.
3. Включите прибор, при включении индикатор сенсора «СТАРТ» начнет мигать.
4. Касанием сенсора «МЕНЮ» выберите программу «ВЫПЕЧКА», при этом надпись «ВЫПЕЧКА» на дисплее и таймер будут мигать.
 - На мигающем таймере будет указано время по умолчанию для данного режима приготовления – 1 час. Диапазон времени может варьироваться от 30 минут до 3 часов 30 минут в зависимости от рецепта приготовления блюда.
5. При помощи сенсоров «ЧАСЫ» и «МИНУТЫ» необходимо изменить время приготовления в соответствии с рецептурой блюда: последовательным касанием сенсора «ЧАСЫ» установите часы с шагом в 1 час, касанием сенсора «МИНУТЫ» - минуты с шагом в 10 минут.
 - Во время установки времени приготовления таймер на дисплее мигает.
 - Изменение времени возможно также во время прохождения программы. Для этого удерживайте в течение 2-х секунд сенсоры «ЧАСЫ» или «МИНУТЫ» для изменения времени приготовления, на дисплее будет мигать таймер. Касаниями соответствующих сенсоров измените параметры. Через 30 секунд после касания сенсоров программа продолжит работу с новыми установками.
6. Для запуска программы удерживайте в течение 2-х секунд сенсор «СТАРТ», на дисплее появится индикация , мультиварка начнет приготовление в заданном режиме.
7. Также загорится индикатор сенсора «ПОДОГРЕВ / ОТМЕНА», это означает, что по окончании работы программы прибор автоматически перейдет в режим «ПОДОГРЕВ». Для отключения автоматического перехода в режим «ПОДОГРЕВ» коснитесь и удерживайте сенсор «МОЙ РЕЦЕПТ», и индикатор сенсора «ПОДОГРЕВ / ОТМЕНА» погаснет. При желании Вы можете повторно активировать автоматический переход в режим «ПОДОГРЕВ», снова коснувшись сенсора «МОЙ РЕЦЕПТ».
8. На дисплее отобразится обратный отсчет времени приготовления.
9. При необходимости можно прервать прохождение программы сенсором «ПОДОГРЕВ / ОТМЕНА», при этом прибор перейдет в режим ожидания.
10. По окончании времени работы мультиварка издаст звуковой сигнал, если он не был отключен ранее. Устройство автоматически перейдет в режим подогрева, если он не был отменен ранее. В режиме автоматического подогрева на дисплее отобразится прямой отсчет времени, показывающий, сколько времени подогревается блюдо.
11. Для отключения режима подогрева удерживайте сенсор «ПОДОГРЕВ / ОТМЕНА» в течение 2-х секунд, прибор перейдет в режим ожидания. Отключите устройство.



1

Извлеките чашу



Поместите продукты в чашу



2

Установите чашу обратно



Включите прибор, «СТАРТ» начнет мигать



3

Рекомендуется оставлять крышку закрытой

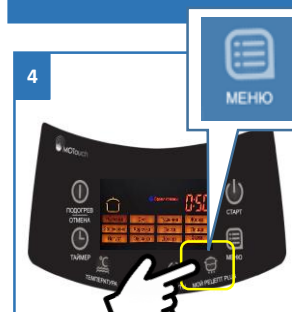

4

Выберите программу «ВЫПЕЧКА» касаясь сенсора «МЕНЮ»

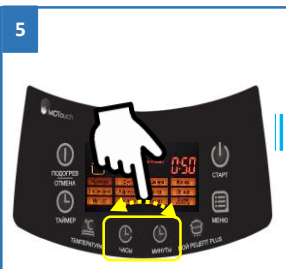

5

Установите время: нажимая «ЧАСЫ» и «МИНУТЫ»



Следуйте рецепту



6

Запустите программу – удерживайте кнопку СТАРТ 2 сек

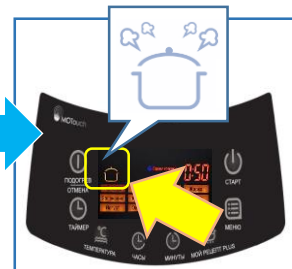

7

Начнется приготовление, появится индикация



8

Загорится индикатор сенсора «ПОДОГРЕВ / ОТМЕНА»

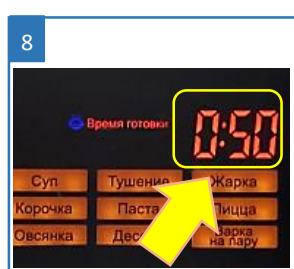

9

На дисплее отобразится обратный отсчёт времени приготовления



10

Прервать программу можно, нажав «ПОДОГРЕВ / ОТМЕНА»

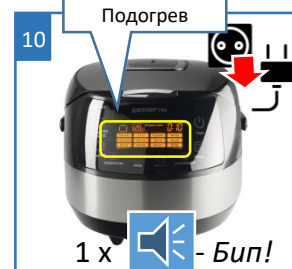

11

По окончании работы, мультиварка издаст звуковой сигнал и перейдет в «Подогрев»

Программа «Суп» предназначена для приготовления супов, бульонов и прочих блюд.

1. Включите прибор, при включении индикатор сенсора «СТАРТ» начнет мигать.
2. Поместите все необходимые ингредиенты, согласно рецептуре, в чашу. Следуйте указаниям раздела «Эксплуатация прибора».
3. Во время приготовления в данном режиме рекомендуется оставлять крышку закрытой. При неправильном положении крышки результат может не отвечать требованиям.
4. Последовательным касанием сенсора «МЕНЮ» выберите программу «СУП», при этом надпись «СУП» на дисплее и таймер будут мигать.
 - На мигающем таймере будет указано время по умолчанию для данного режима приготовления – 1 час. Диапазон времени может варьироваться от 1 до 4 часов в зависимости от рецепта приготовления блюда.
5. При помощи сенсоров «ЧАСЫ» и «МИНУТЫ» необходимо изменить время приготовления в соответствии с рецептурой блюда: последовательным касанием сенсора «ЧАСЫ» установите часы с шагом в 1 час, касанием сенсора «МИНУТЫ» - минуты с шагом в 10 минут.
 - Во время установки времени приготовления таймер на дисплее мигает.
 - Изменение времени возможно также во время прохождения программы. Для этого удерживайте в течение 2-х секунд сенсоры «ЧАСЫ» или «МИНУТЫ» для изменения времени приготовления, на дисплее будет мигать таймер. Касаниями соответствующих сенсоров измените параметры. Через 30 секунд после касания сенсоров программа продолжит работу с новыми установками.
6. Для запуска программы удерживайте в течение 2-х секунд сенсор «СТАРТ», на дисплее появится индикация , мультиварка начнет приготовление в заданном режиме.
7. Также загорится индикатор сенсора «ПОДОГРЕВ / ОТМЕНА», это означает, что по окончании работы программы прибор автоматически перейдет в режим «ПОДОГРЕВ». Для отключения автоматического перехода в режим «ПОДОГРЕВ» коснитесь и удерживайте сенсор «МОЙ РЕЦЕПТ», и индикатор сенсора «ПОДОГРЕВ / ОТМЕНА» погаснет. При желании Вы можете повторно активировать автоматический переход в режим «ПОДОГРЕВ», снова коснувшись сенсора «МОЙ РЕЦЕПТ».
8. На дисплее отобразится обратный отсчет времени приготовления.
9. При необходимости можно прервать прохождение программы сенсором «ПОДОГРЕВ / ОТМЕНА», при этом прибор перейдет в режим ожидания.
10. По окончании времени работы мультиварка издаст звуковой сигнал, если он не был отключен ранее. Устройство автоматически перейдет в режим подогрева, если он не был отменен ранее. В режиме автоматического подогрева на дисплее отобразится прямой отсчет времени, показывающий, сколько времени подогревается блюдо.
11. Для отключения режима подогрева удерживайте сенсор «ПОДОГРЕВ / ОТМЕНА» в течение 2-х секунд, прибор перейдет в режим ожидания. Отключите устройство.

«ТУШЕНИЕ»

Данный режим предназначен для приготовления рагу, мясных и овощных блюд.

1. Поддерживаемая температура позволяет сохранить полезные свойства продуктов.
2. Включите прибор, при включении индикатор сенсора «СТАРТ» начнет мигать.
3. Поместите все необходимые ингредиенты, согласно рецептуре, в чашу. Добавьте немного воды, если это не указано в рецепте. Следуйте указаниям раздела «Эксплуатация прибора». Наличие жидкости в чаше обязательно.
4. Во время приготовления в данном режиме рекомендуется оставлять крышку закрытой. При неправильном положении крышки результат может не отвечать требованиям.
 - Последовательным касанием сенсора «МЕНЮ» выберите программу «ТУШЕНИЕ», при этом надпись «ТУШЕНИЕ» на дисплее и таймер будут мигать.
5. На мигающем таймере будет указано время по умолчанию для данного режима приготовления – 2 часа. Диапазон времени может варьироваться от 1 до 8 часов в зависимости от рецепта приготовления блюда.
6. При помощи сенсоров «ЧАСЫ» и «МИНУТЫ» необходимо изменить время приготовления в соответствии с рецептурой блюда: последовательным касанием сенсора «ЧАСЫ» установите часы с шагом в 1 час, касанием сенсора «МИНУТЫ» - минуты с шагом в 30 минут.
 - Во время установки времени приготовления таймер на дисплее мигает.
 - Изменение времени возможно также во время прохождения программы. Для этого удерживайте в течение 2-х секунд сенсоры «ЧАСЫ» или «МИНУТЫ» для изменения времени приготовления, на дисплее будет мигать таймер. Касаниями соответствующих сенсоров измените параметры. Через 30 секунд после касания сенсоров программа продолжит работу с новыми установками.
7. Для запуска программы удерживайте в течение 2-х секунд сенсор «СТАРТ», на дисплее появится индикация , мультиварка начнет приготовление в заданном режиме.
8. Также загорится индикатор сенсора «ПОДОГРЕВ / ОТМЕНА», это означает, что по окончании работы программы прибор автоматически перейдет в режим «ПОДОГРЕВ». Для отключения автоматического перехода в режим «ПОДОГРЕВ» коснитесь и удерживайте сенсор «МОЙ РЕЦЕПТ», и индикатор сенсора «ПОДОГРЕВ / ОТМЕНА» погаснет. При желании Вы можете повторно активировать автоматический переход в режим «ПОДОГРЕВ», снова коснувшись сенсора «МОЙ РЕЦЕПТ».
9. На дисплее отобразится обратный отсчёт времени приготовления.
10. При необходимости можно прерватьхождение программы сенсором «ПОДОГРЕВ / ОТМЕНА», при этом прибор перейдет в режим ожидания.
11. По окончании времени работы мультиварка издаст звуковой сигнал, если он не был отключен ранее. Устройство автоматически перейдет в режим подогрева, если он не был отменен ранее. В режиме автоматического подогрева на дисплее отобразится прямой отсчет времени, показывающий, сколько времени подогревается блюдо.
12. Для отключения режима подогрева удерживайте сенсор «ПОДОГРЕВ / ОТМЕНА» в течение 2-х секунд, прибор перейдет в режим ожидания. Отключите устройство.

«ЖАРКА»

Режим «Жарка» служит для обжаривания продуктов. В зависимости от рецептуры и природы продуктов можно выбирать необходимые временные и температурные режимы.

1. Включите прибор, при включении индикатор сенсора «СТАРТ» начнет мигать.
2. Налейте масло, согласно рецептуре, в чашу. Следуйте указаниям раздела «Эксплуатация прибора».
3. Во время приготовления в данном режиме рекомендуется оставлять крышку открытой. При неправильном положении крышки результат может не отвечать требованиям.
4. Последовательным касанием сенсора «МЕНЮ» выберите программу «ЖАРКА», при этом надпись «ЖАРКА» на дисплее и таймер будут мигать.
5. На мигающем таймере будет указано время по умолчанию для данного режима приготовления – 15 минут. Диапазон времени может варьироваться от 10 минут до 1 часа в зависимости от рецепта приготовления блюда.
6. При помощи сенсоров «ЧАСЫ» и «МИНУТЫ» необходимо изменить время приготовления в соответствии с рецептурой блюда: последовательным касанием сенсора «ЧАСЫ» установите часы с шагом в 1 час, касанием сенсора «МИНУТЫ» - минуты с шагом в 5 минут.
7. Во время установки времени приготовления таймер на дисплее мигает.
8. В данном режиме также возможен выбор температуры приготовления. Температура приготовления по умолчанию 160°C. Для изменения температуры приготовления коснитесь сенсора «ТЕМПЕРАТУРА», индикатор температуры на экране будет мигать. Последовательным касанием сенсора «ТЕМПЕРАТУРА» установите температуру приготовления в соответствии с рецептурой блюда. Диапазон температуры может варьироваться от 100°C до 160°C, шаг 10°C.
9. Изменение температуры и времени возможно также во время прохождения программы. Для этого удерживайте в течение 2-х секунд сенсоры «ЧАСЫ» или «МИНУТЫ» для изменения времени приготовления либо сенсор «ТЕМПЕРАТУРА» для изменения температуры приготовления.
10. Для запуска программы удерживайте в течение 2-х секунд сенсор «СТАРТ», на дисплее появится индикация  мультиварка начнет приготовление в заданном режиме.
11. Также загорится индикатор сенсора «ПОДОГРЕВ / ОТМЕНА», это означает, что по окончании работы программы прибор автоматически перейдет в режим «ПОДОГРЕВ». Для отключения автоматического перехода в режим «ПОДОГРЕВ» коснитесь и удерживайте сенсор «МОЙ РЕЦЕПТ», и индикатор сенсора «ПОДОГРЕВ / ОТМЕНА» погаснет. При желании Вы можете повторно активировать автоматический переход в режим «ПОДОГРЕВ», снова коснувшись сенсора «МОЙ РЕЦЕПТ».
12. После прогрева раздастся звуковой сигнал, если он не был отключен ранее, и на дисплее отобразится обратный отсчёт времени приготовления. Поместите все ингредиенты в чашу.
13. В процессе жарки продукт необходимо помешивать и контролировать его готовность.
14. При необходимости можно прервать прохождение программы сенсором «ПОДОГРЕВ / ОТМЕНА», при этом прибор перейдет в режим ожидания.
15. По окончании времени работы мультиварка издаст звуковой сигнал, если он не был отключен ранее. Устройство автоматически перейдет в режим подогрева, если он не был отменен ранее. В режиме автоматического подогрева на дисплее отобразится прямой отсчет времени, показывающий, сколько времени подогревается блюдо.
16. Для отключения режима подогрева удерживайте сенсор «ПОДОГРЕВ / ОТМЕНА» в течение 2-х секунд, прибор перейдет в режим ожидания. Отключите устройство.

«ЗАПЕКАНИЕ»

Режим «Запекание» служит для запекания овощей, мяса, рыбы, приготовления сложных многокомпонентных запеканок и прочих блюд.

1. Включите прибор, при включении индикатор сенсора «СТАРТ» начнет мигать.
2. Поместите все необходимые ингредиенты, согласно рецептуре, в чашу. Следуйте указаниям раздела «Эксплуатация прибора».
3. Во время приготовления в данном режиме рекомендуется оставлять крышку закрытой. При неправильном положении крышки результат может не отвечать требованиям.
4. Последовательным касанием сенсора «МЕНЮ» выберите программу «ЗАПЕКАНИЕ», при этом надпись «ЗАПЕКАНИЕ» на дисплее и таймер будут мигать.
5. На мигающем таймере будет указано время по умолчанию для данного режима приготовления – 45 минут. Диапазон времени может варьироваться от 20 минут до 2 часов 30 минут в зависимости от рецепта приготовления блюда.
6. При помощи сенсоров «ЧАСЫ» и «МИНУТЫ» необходимо изменить время приготовления в соответствии с рецептурой блюда: последовательным касанием сенсора «ЧАСЫ» установите часы с шагом в 1 час, касанием сенсора «МИНУТЫ» - минуты с шагом в 5 минут.
7. Во время установки времени приготовления таймер на дисплее мигает.
8. Изменение времени возможно также во время прохождения программы. Для этого удерживайте в течение 2-х секунд сенсоры «ЧАСЫ» или «МИНУТЫ» для изменения времени приготовления, на дисплее будет мигать таймер. Касаниями соответствующих сенсоров измените параметры. Через 30 секунд после касания сенсоров программа продолжит работу с новыми установками.
9. Для запуска программы удерживайте в течение 2-х секунд сенсор «СТАРТ», на дисплее появится индикация , мультиварка начнет приготовление в заданном режиме.
10. Также загорится индикатор сенсора «ПОДОГРЕВ / ОТМЕНА», это означает, что по окончании работы программы прибор автоматически перейдет в режим «ПОДОГРЕВ». Для отключения автоматического перехода в режим «ПОДОГРЕВ» коснитесь и удерживайте сенсор «МОЙ РЕЦЕПТ», и индикатор сенсора «ПОДОГРЕВ / ОТМЕНА» погаснет. При желании Вы можете повторно активировать автоматический переход в режим «ПОДОГРЕВ», снова коснувшись сенсора «МОЙ РЕЦЕПТ».
11. На дисплее отобразится обратный отсчет времени приготовления.
12. При необходимости можно прервать прохождение программы сенсором «ПОДОГРЕВ / ОТМЕНА», при этом прибор перейдет в режим ожидания.
13. По окончании времени работы мультиварка издаст звуковой сигнал, если он не был отключен ранее. Устройство автоматически перейдет в режим подогрева, если он не был отменен ранее. В режиме автоматического подогрева на дисплее отобразится прямой отсчет времени, показывающий, сколько времени подогревается блюдо.
14. Для отключения режима подогрева удерживайте сенсор «ПОДОГРЕВ / ОТМЕНА» в течение 2-х секунд, прибор перейдет в режим ожидания. Отключите устройство.

«ПЛОВ»

Данный режим предназначен для приготовления плова.

1. Включите прибор, при включении индикатор сенсора «СТАРТ» начнет мигать.
2. Поместите все необходимые ингредиенты, согласно рецептуре, в чашу. Следуйте указаниям раздела «Эксплуатация прибора».
3. Предварительная обжарка ингредиентов производится на программе «Жарка» в соответствии с рецептом.
4. Во время приготовления в данном режиме рекомендуется оставлять крышку закрытой. При неправильном положении крышки результат может не отвечать требованиям.
5. Последовательным касанием сенсора «МЕНЮ» выберите программу «ПЛОВ», при этом надпись «ПЛОВ» на дисплее и таймер будут мигать.
6. На мигающем таймере будет указано время по умолчанию для данного режима приготовления – 40 минут. Диапазон времени может варьироваться от 20 минут до 2 часов в зависимости от рецепта приготовления блюда.
7. При помощи сенсоров «ЧАСЫ» и «МИНУТЫ» необходимо изменить время приготовления в соответствии с рецептурой блюда: последовательным касанием сенсора «ЧАСЫ» установите часы с шагом в 1 час, касанием сенсора «МИНУТЫ» - минуты с шагом в 5 минут.
8. Во время установки времени приготовления таймер на дисплее мигает.
9. Изменение времени возможно также во время прохождения программы. Для этого удерживайте в течение 2-х секунд сенсоры «ЧАСЫ» или «МИНУТЫ» для изменения времени приготовления, на дисплее будет мигать таймер. Касаниями соответствующих сенсоров измените параметры. Через 30 секунд после касания сенсоров программа продолжит работу с новыми установками.
10. Для запуска программы удерживайте в течение 2-х секунд сенсор «СТАРТ», на дисплее появится индикация , мультиварка начнет приготовление в заданном режиме.
11. Также загорится индикатор сенсора «ПОДОГРЕВ / ОТМЕНА», это означает, что по окончании работы программы прибор автоматически перейдет в режим «ПОДОГРЕВ». Для отключения автоматического перехода в режим «ПОДОГРЕВ» коснитесь и удерживайте сенсор «МОЙ РЕЦЕПТ», и индикатор сенсора «ПОДОГРЕВ / ОТМЕНА» погаснет. При желании Вы можете повторно активировать автоматический переход в режим «ПОДОГРЕВ», снова коснувшись сенсора «МОЙ РЕЦЕПТ».
12. На дисплее отобразится обратный отсчет времени приготовления.
13. При необходимости можно прервать прохождение программы сенсором «ПОДОГРЕВ / ОТМЕНА», при этом прибор перейдет в режим ожидания.
14. Данная программа является автоматической. Если готовность продукта наступит раньше установленного времени (что контролируется по наличию воды в чаше), мультиварка самостоятельно прервет процесс приготовления.
15. По окончании времени работы мультиварка издаст звуковой сигнал, если он не был отключен ранее. Устройство автоматически перейдет в режим подогрева, если он не был отменен ранее. В режиме автоматического подогрева на дисплее отобразится прямой отсчет времени, показывающий, сколько времени подогревается блюдо.
16. Для отключения режима подогрева удерживайте сенсор «ПОДОГРЕВ / ОТМЕНА» в течение 2-х секунд, прибор перейдет в режим ожидания. Отключите устройство.

«ПАСТА»

Данный режим предназначен для приготовления макаронных изделий.

1. Включите прибор, при включении индикатор сенсора «СТАРТ» начнет мигать.
2. Налейте воду, согласно рецептуре, в чашу. Рекомендуется наливать воду до половины чаши, Максимальное количество воды – 2/3 объема чаши. Следуйте указаниям раздела «Эксплуатация прибора».
3. Во время приготовления в данном режиме рекомендуется до закипания воды держать крышку закрытой, после добавления макаронных изделий в чашу - открытой, так как при варке образуется много пены. При неправильном положении крышки результат может не отвечать требованиям.
4. Последовательным касанием сенсора «МЕНЮ» выберите программу «ПАСТА», при этом надпись «ПАСТА» на дисплее и таймер будут мигать.
5. На мигающем таймере будет указано время по умолчанию для данного режима приготовления – 8 минут. Диапазон времени может варьироваться от 8 до 20 минут в зависимости от рецепта приготовления блюда либо указаний на упаковке макаронных изделий.
6. Последовательным касанием сенсора «МИНУТЫ» установите время с шагом в 1 минуту.
7. Во время установки времени приготовления таймер на дисплее мигает.
8. Изменение времени возможно также во время прохождения программы. Для этого удерживайте в течение 2-х секунд сенсоры «ЧАСЫ» или «МИНУТЫ» для изменения времени приготовления, на дисплее будет мигать таймер. Касаниями соответствующих сенсоров измените параметры. Через 30 секунд после касания сенсоров программа продолжит работу с новыми установками.
9. Для запуска программы удерживайте в течение 2-х секунд сенсор «СТАРТ», на дисплее появится индикация , мультиварка начнет приготовление в заданном режиме.
10. Также загорится индикатор сенсора «ПОДОГРЕВ / ОТМЕНА», это означает, что по окончании работы программы прибор автоматически перейдет в режим «ПОДОГРЕВ». Для отключения автоматического перехода в режим «ПОДОГРЕВ» коснитесь и удерживайте сенсор «МОЙ РЕЦЕПТ», и индикатор сенсора «ПОДОГРЕВ / ОТМЕНА» погаснет. При желании Вы можете повторно активировать автоматический переход в режим «ПОДОГРЕВ», снова коснувшись сенсора «МОЙ РЕЦЕПТ».



Внимание: До момента закипания воды необходимо держать крышку прибора закрытой.

11. После закипания воды раздастся звуковой сигнал, если он не был отключен ранее. На дисплее начнёт отображаться обратный отсчёт времени приготовления.
12. Откройте крышку и загрузите продукт в кипящую воду. Не закрывайте крышку прибора
13. При необходимости можно прервать прохождение программы сенсором «ПОДОГРЕВ / ОТМЕНА», при этом прибор перейдет в режим ожидания.
14. По окончании времени работы мультиварка издаст звуковой сигнал, если он не был отключен ранее. Устройство автоматически перейдет в режим подогрева, если он не был отменен ранее. В режиме автоматического подогрева на дисплее отобразится прямой отсчет времени, показывающий, сколько времени подогревается блюдо.
15. Для отключения режима подогрева удерживайте сенсор «ПОДОГРЕВ / ОТМЕНА» в течение 2-х секунд, прибор перейдет в режим ожидания. Отключите устройство..

«ПИЦЦА»

Данный режим предназначен для приготовления популярного итальянского блюда - пиццы.

1. Включите прибор, при включении индикатор сенсора «СТАРТ» начнет мигать.
2. Поместите все необходимые ингредиенты, согласно рецептуре, в чашу. Следуйте указаниям раздела «Эксплуатация прибора».
3. Во время приготовления в данном режиме рекомендуется оставлять крышку закрытой. При неправильном положении крышки результат может не отвечать требованиям.
4. Последовательным касанием сенсора «МЕНЮ» выберите программу «ПИЦЦА», при этом надпись «ПИЦЦА» на дисплее и таймер будут мигать.
5. На мигающем таймере будет указано время по умолчанию для данного режима приготовления – 30 минут. Диапазон времени может варьироваться от 20 минут до 1 часа в зависимости от рецепта приготовления блюда.
6. При помощи сенсоров «ЧАСЫ» и «МИНУТЫ» необходимо изменить время приготовления в соответствии с рецептурой блюда: последовательным касанием сенсора «ЧАСЫ» установите часы с шагом в 1 час, касанием сенсора «МИНУТЫ» - минуты с шагом в 5 минут.
7. Во время установки времени приготовления таймер на дисплее мигает.
8. Изменение времени возможно также во время прохождения программы. Для этого удерживайте в течение 2-х секунд сенсоры «ЧАСЫ» или «МИНУТЫ» для изменения времени приготовления, на дисплее будет мигать таймер. Касаниями соответствующих сенсоров измените параметры. Через 30 секунд после касания сенсоров программа продолжит работу с новыми установками.
9. Для запуска программы удерживайте в течение 2-х секунд сенсор «СТАРТ», на дисплее появится индикация  мультиварка начнет приготовление в заданном режиме.
10. Также загорится индикатор сенсора «ПОДОГРЕВ / ОТМЕНА», это означает, что по окончании работы программы прибор автоматически перейдет в режим «ПОДОГРЕВ». Для отключения автоматического перехода в режим «ПОДОГРЕВ» коснитесь и удерживайте сенсор «МОЙ РЕЦЕПТ», и индикатор сенсора «ПОДОГРЕВ / ОТМЕНА» погаснет. При желании Вы можете повторно активировать автоматический переход в режим «ПОДОГРЕВ», снова коснувшись сенсора «МОЙ РЕЦЕПТ».
11. После прогрева на дисплее отобразится обратный отсчет времени приготовления.
12. При необходимости можно прервать прохождение программы сенсором «ПОДОГРЕВ / ОТМЕНА», при этом прибор перейдет в режим ожидания.
13. По окончании времени работы мультиварка издаст звуковой сигнал, если он не был отключен ранее. Устройство автоматически перейдет в режим подогрева, если он не был отменен ранее. В режиме автоматического подогрева на дисплее отобразится прямой отсчет времени, показывающий, сколько времени подогревается блюдо.
14. Для отключения режима подогрева удерживайте сенсор «ПОДОГРЕВ / ОТМЕНА» в течение 2-х секунд, прибор перейдет в режим ожидания. Отключите устройство.

«ЙОГУРТ»

Мультиварка 0517AD является полноценным заменителем устройства для приготовления йогурта.

В режиме “Йогурт” поддерживается постоянная температура (+38 - +40°C), необходимая для роста бифидобактерий и получения прекрасного йогурта из закваски и молока.

1. Включите прибор, при включении индикатор сенсора «СТАРТ» начнет мигать.
2. Поместите все необходимые ингредиенты, согласно рецептуре, в чашу. Следуйте указаниям раздела «Эксплуатация прибора».
3. Во время приготовления в данном режиме рекомендуется оставлять крышку закрытой. При неправильном положении крышки результат может не отвечать требованиям.
4. Последовательным касанием сенсора «МЕНЮ» выберите программу «ЙОГУРТ», при этом надпись «ЙОГУРТ» на дисплее и таймер будут мигать.
5. На мигающем таймере будет указано время по умолчанию для данного режима приготовления – 8 часов. Диапазон времени может варьироваться от 6 до 12 часов в зависимости от рецепта приготовления блюда.
6. При помощи сенсоров «ЧАСЫ» и «МИНУТЫ» необходимо изменить время приготовления в соответствии с рецептурой блюда: последовательным касанием сенсора «ЧАСЫ» установите часы с шагом в 1 час, касанием сенсора «МИНУТЫ» - минуты с шагом в 30 минут.
7. Во время установки времени приготовления таймер на дисплее мигает.
8. Изменение времени возможно также во время прохождения программы. Для этого удерживайте в течение 2-х секунд сенсоры «ЧАСЫ» или «МИНУТЫ» для изменения времени приготовления, на дисплее будет мигать таймер. Касаниями соответствующих сенсоров измените параметры. Через 30 секунд после касания сенсоров программа продолжит работу с новыми установками.
9. Для запуска программы удерживайте в течение 2-х секунд сенсор «СТАРТ», на дисплее появится индикация , мультиварка начнет приготовление в заданном режиме.
10. На дисплее отобразится обратный отсчет времени приготовления.
11. При необходимости можно прервать выполнение программы сенсором «ПОДОГРЕВ / ОТМЕНА», при этом прибор перейдет в режим ожидания.
12. По окончании времени работы мультиварка издаст звуковой сигнал, если он не был отключен ранее. После окончания программы «ЙОГУРТ» устройство НЕ переходит в автоматический режим поддержания температуры. Мультиварка перейдет в режим ожидания.



«ОВСЯНКА»

Специальный режим предназначен для быстрого приготовления здорового и полезного завтрака из овсяной крупы. Благодаря оптимальным температурным режимам каша не подгорит и сохранит все свои полезные свойства.

1. Включите прибор, при включении индикатор сенсора «СТАРТ» начнет мигать.
2. Поместите все необходимые ингредиенты, согласно рецептуре, в чашу. Следуйте указаниям раздела «Эксплуатация прибора».
3. Во время приготовления в данном режиме рекомендуется оставлять крышку закрытой. При неправильном положении крышки результат может не отвечать требованиям.
4. Последовательным касанием сенсора «МЕНЮ» выберите программу «ОВСЯНКА», при этом надпись «ОВСЯНКА» на дисплее и таймер будут мигать.
5. На мигающем таймере будет указано время по умолчанию для данного режима приготовления – 30 минут. Диапазон времени может варьироваться от 15 минут до 1 часа в зависимости от рецепта приготовления блюда.
6. При помощи сенсоров «ЧАСЫ» и «МИНУТЫ» необходимо изменить время приготовления в соответствии с рецептурой блюда: последовательным касанием сенсора «ЧАСЫ» установите часы с шагом в 1 час, касанием сенсора «МИНУТЫ» - минуты с шагом в 5 минут.
7. Во время установки времени приготовления таймер на дисплее мигает.
8. Изменение времени возможно также во время прохождения программы. Для этого удерживайте в течение 2-х секунд сенсоры «ЧАСЫ» или «МИНУТЫ» для изменения времени приготовления, на дисплее будет мигать таймер. Касаниями соответствующих сенсоров измените параметры. Через 30 секунд после касания сенсоров программа продолжит работу с новыми установками.
9. Для запуска программы удерживайте в течение 2-х секунд сенсор «СТАРТ», на дисплее появится индикация , мультиварка начнет приготовление в заданном режиме.
10. Также загорится индикатор сенсора «ПОДОГРЕВ / ОТМЕНА», это означает, что по окончании работы программы прибор автоматически перейдет в режим «ПОДОГРЕВ». Для отключения автоматического перехода в режим «ПОДОГРЕВ» коснитесь и удерживайте сенсор «МОЙ РЕЦЕПТ», и индикатор сенсора «ПОДОГРЕВ / ОТМЕНА» погаснет. При желании Вы можете повторно активировать автоматический переход в режим «ПОДОГРЕВ», снова коснувшись сенсора «МОЙ РЕЦЕПТ».
11. На дисплее отобразится обратный отсчет времени приготовления.
12. При необходимости можно прервать прохождение программы сенсором «ПОДОГРЕВ / ОТМЕНА», при этом прибор перейдет в режим ожидания.
13. По окончании времени работы мультиварка издаст звуковой сигнал, если он не был отключен ранее. Устройство автоматически перейдет в режим подогрева, если он не был отменен ранее. В режиме автоматического подогрева на дисплее отобразится прямой отсчет времени, показывающий, сколько времени подогревается блюдо.
14. Для отключения режима подогрева удерживайте сенсор «ПОДОГРЕВ / ОТМЕНА» в течение 2-х секунд, прибор перейдет в режим ожидания. Отключите устройство.

«ВАРЕНЬЕ»

Режим предназначен для приготовления варенья.

1. Включите прибор, при включении индикатор сенсора «СТАРТ» начнет мигать.
2. Поместите все необходимые ингредиенты, согласно рецептуре, в чашу. Следуйте указаниям раздела «Эксплуатация прибора». Наличие жидкости в чаше обязательно.
3. Во время приготовления в данном режиме после закипания рекомендуется держать крышку открытой и периодически помешивать продукт, так как возможно пенообразование. При неправильном положении крышки результат может не отвечать требованиям.
4. Последовательным касанием сенсора «МЕНЮ» выберите программу «ВАРЕНЬЕ», при этом надпись «ВАРЕНЬЕ» на дисплее и таймер будут мигать.
5. На мигающем таймере будет указано время по умолчанию для данного режима приготовления – 1 час. Диапазон времени может варьироваться от 1 до 4 часов в зависимости от рецепта приготовления блюда.
6. При помощи сенсоров «ЧАСЫ» и «МИНУТЫ» необходимо изменить время приготовления в соответствии с рецептурой блюда: последовательным касанием сенсора «ЧАСЫ» установите часы с шагом в 1 час, касанием сенсора «МИНУТЫ» - минуты с шагом в 5 минут.
7. Во время установки времени приготовления таймер на дисплее мигает.
8. Изменение времени возможно также во время прохождения программы. Для этого удерживайте в течение 2-х секунд сенсоры «ЧАСЫ» или «МИНУТЫ» для изменения времени приготовления, на дисплее будет мигать таймер. Касаниями соответствующих сенсоров измените параметры. Через 30 секунд после касания сенсоров программа продолжит работу с новыми установками.
9. Для запуска программы удерживайте в течение 2-х секунд сенсор «СТАРТ», на дисплее появится индикация , мультиварка начнет приготовление в заданном режиме.
10. Также загорится индикатор сенсора «ПОДОГРЕВ / ОТМЕНА», это означает, что по окончании работы программы прибор автоматически перейдет в режим «ПОДОГРЕВ». Для отключения автоматического перехода в режим «ПОДОГРЕВ» коснитесь и удерживайте сенсор «МОЙ РЕЦЕПТ», и индикатор сенсора «ПОДОГРЕВ / ОТМЕНА» погаснет. При желании Вы можете повторно активировать автоматический переход в режим «ПОДОГРЕВ», снова коснувшись сенсора «МОЙ РЕЦЕПТ».
11. На дисплее отобразится обратный отсчет времени приготовления.
12. При необходимости можно прервать прохождение программы сенсором «ПОДОГРЕВ / ОТМЕНА», при этом прибор перейдет в режим ожидания.
13. По окончании времени работы мультиварка издаст звуковой сигнал, если он не был отключен ранее. Устройство автоматически перейдет в режим подогрева, если он не был отменен ранее. В режиме автоматического подогрева на дисплее отобразится прямой отсчет времени, показывающий, сколько времени подогревается блюдо.
14. Для отключения режима подогрева удерживайте сенсор «ПОДОГРЕВ / ОТМЕНА» в течение 2-х секунд, прибор перейдет в режим ожидания. Отключите устройство.

«ВАРКА НА ПАРУ»

Мультиварка 0517AD может заменить традиционные пароварки на Вашей кухне. **Программа “Варка на пару” позволяет приготовить пищу на пару, сохраняя витамины и полезные свойства продуктов.** Специальный поддон-пароварка поставляется в комплекте с устройством.

1. Включите прибор, при включении индикатор сенсора «СТАРТ» начнет мигать.
2. Налейте воду в чашу не более, чем на 1/3 объема. Поместите все необходимые ингредиенты в контейнер для варки на пару, согласно рецептуре, поместите контейнер в чашу. Следуйте указаниям раздела «Эксплуатация прибора». Наличие воды в чаше обязательно.
3. Во время приготовления в данном режиме рекомендуется оставлять крышку закрытой. При неправильном положении крышки результат может не отвечать требованиям.
4. Последовательным касанием сенсора «МЕНЮ» выберите программу «ВАРКА НА ПАРУ», при этом надпись «ВАРКА НА ПАРУ» на дисплее и таймер будут мигать.
5. На мигающем таймере будет указано время по умолчанию для данного режима приготовления – 5 минут. Диапазон времени может варьироваться от 5 минут до 1 часа в зависимости от рецепта приготовления блюда.
6. При помощи сенсоров «ЧАСЫ» и «МИНУТЫ» необходимо изменить время приготовления в соответствии с рецептурой блюда: последовательным касанием сенсора «ЧАСЫ» установите часы с шагом в 1 час, касанием сенсора «МИНУТЫ» - минуты с шагом в 1 минуту.
7. Во время установки времени приготовления таймер на дисплее мигает.
8. Изменение времени возможно также во время прохождения программы. Для этого удерживайте в течение 2-х секунд сенсоры «ЧАСЫ» или «МИНУТЫ» для изменения времени приготовления, на дисплее будет мигать таймер. Касаниями соответствующих сенсоров измените параметры. Через 30 секунд после касания сенсоров программа продолжит работу с новыми установками.
9. Для запуска программы удерживайте в течение 2-х секунд сенсор «СТАРТ», на дисплее появится индикация , мультиварка начнет приготовление в заданном режиме.
10. Также загорится индикатор сенсора «ПОДОГРЕВ / ОТМЕНА», это означает, что по окончании работы программы прибор автоматически перейдет в режим «ПОДОГРЕВ». Для отключения автоматического перехода в режим «ПОДОГРЕВ» коснитесь и удерживайте сенсор «МОЙ РЕЦЕПТ», и индикатор сенсора «ПОДОГРЕВ / ОТМЕНА» погаснет. При желании Вы можете повторно активировать автоматический переход в режим «ПОДОГРЕВ», снова коснувшись сенсора «МОЙ РЕЦЕПТ».
11. После прогрева и закипания воды на дисплее отобразится обратный отсчет времени приготовления.
12. При необходимости можно прервать прохождение программы сенсором «ПОДОГРЕВ / ОТМЕНА», при этом прибор перейдет в режим ожидания.
13. По окончании времени работы мультиварка издаст звуковой сигнал, если он не был отключен ранее. Устройство автоматически перейдет в режим подогрева, если он не был отменен ранее. В режиме автоматического подогрева на дисплее отобразится прямой отсчет времени, показывающий, сколько времени подогревается блюдо.
14. Для отключения режима подогрева удерживайте сенсор «ПОДОГРЕВ / ОТМЕНА» в течение 2-х секунд, прибор перейдет в режим ожидания. Отключите устройство.

«БОБЫ»

Режим предназначен для приготовления наваристых супов и гарниров из бобов, которые требуют длительной тепловой обработки.

1. Включите прибор, при включении индикатор сенсора «СТАРТ» начнет мигать.
2. Поместите все необходимые ингредиенты, согласно рецептуре, в чашу. Следуйте указаниям раздела «Эксплуатация прибора». Наличие жидкости в чаше обязательно.
3. Во время приготовления в данном режиме рекомендуется оставлять крышку закрытой. При неправильном положении крышки результат может не отвечать требованиям.
4. Последовательным касанием сенсора «МЕНЮ» выберите программу «БОБЫ», при этом надпись «БОБЫ» на дисплее и таймер будут мигать.
5. На мигающем таймере будет указано время по умолчанию для данного режима приготовления – 1 час. Диапазон времени может варьироваться от 1 до 4 часов в зависимости от рецепта приготовления блюда.
6. При помощи сенсоров «ЧАСЫ» и «МИНУТЫ» необходимо изменить время приготовления в соответствии с рецептурой блюда: последовательным касанием сенсора «ЧАСЫ» установите часы с шагом в 1 час, касанием сенсора «МИНУТЫ» - минуты с шагом в 10 минут.
7. Во время установки времени приготовления таймер на дисплее мигает.
8. Изменение времени возможно также во время прохождения программы. Для этого удерживайте в течение 2-х секунд сенсоры «ЧАСЫ» или «МИНУТЫ» для изменения времени приготовления, на дисплее будет мигать таймер. Касаниями соответствующих сенсоров измените параметры. Через 30 секунд после касания сенсоров программа продолжит работу с новыми установками.
9. Для запуска программы удерживайте в течение 2-х секунд сенсор «СТАРТ», на дисплее появится индикация  , мультиварка начнет приготовление в заданном режиме.
10. Также загорится индикатор сенсора «ПОДОГРЕВ / ОТМЕНА», это означает, что по окончании работы программы прибор автоматически перейдет в режим «ПОДОГРЕВ». Для отключения автоматического перехода в режим «ПОДОГРЕВ» коснитесь и удерживайте сенсор «МОЙ РЕЦЕПТ», и индикатор сенсора «ПОДОГРЕВ / ОТМЕНА» погаснет. При желании Вы можете повторно активировать автоматический переход в режим «ПОДОГРЕВ», снова коснувшись сенсора «МОЙ РЕЦЕПТ».
11. На дисплее отобразится обратный отсчет времени приготовления.
12. При необходимости можно прервать прохождение программы сенсором «ПОДОГРЕВ / ОТМЕНА», при этом прибор перейдет в режим ожидания.
13. По окончании времени работы мультиварка издаст звуковой сигнал, если он не был отключен ранее. Устройство автоматически перейдет в режим подогрева, если он не был отменен ранее. В режиме автоматического подогрева на дисплее отобразится прямой отсчет времени, показывающий, сколько времени подогревается блюдо.
14. Для отключения режима подогрева удерживайте сенсор «ПОДОГРЕВ / ОТМЕНА» в течение 2-х секунд, прибор перейдет в режим ожидания. Отключите устройство.

«МОЛОЧНАЯ КАША»

Режим предназначен для приготовления молочных супов и каш.

1. Включите прибор, при включении индикатор сенсора «СТАРТ» начнет мигать.
2. Поместите все необходимые ингредиенты, согласно рецептуре, в чашу. Следуйте указаниям раздела «Эксплуатация прибора».
3. Во время приготовления в данном режиме рекомендуется оставлять крышку закрытой. При неправильном положении крышки результат может не отвечать требованиям.
4. Последовательным касанием сенсора «МЕНЮ» выберите программу «МОЛОЧНАЯ КАША», при этом надпись «МОЛОЧНАЯ КАША» на дисплее и таймер будут мигать.
5. На мигающем таймере будет указано время по умолчанию для данного режима приготовления – 1 час. Диапазон времени может варьироваться от 10 минут до 1 часа 30 минут в зависимости от рецепта приготовления блюда и исходной температуры ингредиентов. При использовании охлажденного молока необходимо увеличить рекомендованное рецептом время.
6. При помощи сенсоров «ЧАСЫ» и «МИНУТЫ» необходимо изменить время приготовления в соответствии с рецептурой блюда: последовательным касанием сенсора «ЧАСЫ» установите часы с шагом в 1 час, касанием сенсора «МИНУТЫ» - минуты с шагом в 5 минут.
7. Во время установки времени приготовления таймер на дисплее мигает.
8. Изменение времени возможно также во время прохождения программы. Для этого удерживайте в течение 2-х секунд сенсоры «ЧАСЫ» или «МИНУТЫ» для изменения времени приготовления, на дисплее будет мигать таймер. Касаниями соответствующих сенсоров измените параметры. Через 30 секунд после касания сенсоров программа продолжит работу с новыми установками.
9. Для запуска программы удерживайте в течение 2-х секунд сенсор «СТАРТ», на дисплее появится индикация , мультиварка начнет приготовление в заданном режиме.
10. Также загорится индикатор сенсора «ПОДОГРЕВ / ОТМЕНА», это означает, что по окончании работы программы прибор автоматически перейдет в режим «ПОДОГРЕВ». Для отключения автоматического перехода в режим «ПОДОГРЕВ» коснитесь и удерживайте сенсор «МОЙ РЕЦЕПТ», и индикатор сенсора «ПОДОГРЕВ / ОТМЕНА» погаснет. При желании Вы можете повторно активировать автоматический переход в режим «ПОДОГРЕВ», снова коснувшись сенсора «МОЙ РЕЦЕПТ».
11. На дисплее отобразится обратный отсчет времени приготовления.
12. При необходимости можно прервать прохождение программы сенсором «ПОДОГРЕВ / ОТМЕНА», при этом прибор перейдет в режим ожидания.
13. По окончании времени работы мультиварка издаст звуковой сигнал, если он не был отключен ранее. Устройство автоматически перейдет в режим подогрева, если он не был отменен ранее. В режиме автоматического подогрева на дисплее отобразится прямой отсчет времени, показывающий, сколько времени подогревается блюдо.
14. Для режима «Молочная каша» рекомендуется оставлять блюдо в режиме «Подогрев» на 15-20 минут после завершения работы основной программы.
15. Для отключения режима подогрева удерживайте сенсор «ПОДОГРЕВ / ОТМЕНА» в течение 2-х секунд, прибор перейдет в режим ожидания. Отключите устройство.

«КРУПА»

Режим предназначен для приготовления полезных гарниров из круп. Оптимальные температурные параметры и равномерный нагрев чаши со всех сторон позволяют приготовить великолепные рассыпчатые гарниры.

1. Включите прибор, при включении индикатор сенсора «СТАРТ» начнет мигать.
2. Поместите все необходимые ингредиенты, согласно рецептуре, в чашу. Следуйте указаниям раздела «Эксплуатация прибора».
3. Во время приготовления в данном режиме рекомендуется оставлять крышку закрытой. При неправильном положении крышки результат может не отвечать требованиям.
4. Последовательным касанием сенсора «МЕНЮ» выберите программу «КРУПА», при этом надпись «КРУПА» на дисплее и таймер будут мигать.
5. На мигающем таймере будет указано время по умолчанию для данного режима приготовления – 40 минут. Диапазон времени может варьироваться от 20 минут до 1 часа в зависимости от рецепта приготовления блюда.
6. При помощи сенсоров «ЧАСЫ» и «МИНУТЫ» необходимо изменить время приготовления в соответствии с рецептурой блюда: последовательным касанием сенсора «ЧАСЫ» установите часы с шагом в 1 час, касанием сенсора «МИНУТЫ» - минуты с шагом в 5 минут.
7. Во время установки времени приготовления таймер на дисплее мигает.
8. Изменение времени возможно также во время прохождения программы. Для этого удерживайте в течение 2-х секунд сенсоры «ЧАСЫ» или «МИНУТЫ» для изменения времени приготовления, на дисплее будет мигать таймер. Касаниями соответствующих сенсоров измените параметры. Через 30 секунд после касания сенсоров программа продолжит работу с новыми установками.
9. Для запуска программы удерживайте в течение 2-х секунд сенсор «СТАРТ», на дисплее появится индикация , мультиварка начнет приготовление в заданном режиме.
10. Также загорится индикатор сенсора «ПОДОГРЕВ / ОТМЕНА», это означает, что по окончании работы программы прибор автоматически перейдет в режим «ПОДОГРЕВ». Для отключения автоматического перехода в режим «ПОДОГРЕВ» коснитесь и удерживайте сенсор «МОЙ РЕЦЕПТ», и индикатор сенсора «ПОДОГРЕВ / ОТМЕНА» погаснет. При желании Вы можете повторно активировать автоматический переход в режим «ПОДОГРЕВ», снова коснувшись сенсора «МОЙ РЕЦЕПТ».
11. На дисплее отобразится обратный отсчет времени приготовления.
12. При необходимости можно прервать прохождение программы сенсором «ПОДОГРЕВ / ОТМЕНА», при этом прибор перейдет в режим ожидания.
13. Данная программа является автоматической. Если готовность продукта наступит раньше установленного времени (что контролируется по наличию воды в чаше), мультиварка самостоятельно прервет процесс приготовления.
14. По окончании времени работы мультиварка издаст звуковой сигнал, если он не был отключен ранее. Устройство автоматически перейдет в режим подогрева, если он не был отменен ранее. В режиме автоматического подогрева на дисплее отобразится прямой отсчет времени, показывающий, сколько времени подогревается блюдо.
15. Для режима «Крупа» рекомендуется оставлять блюдо в режиме «Подогрев» на 10-15 минут после завершения работы основной программы.
16. Для отключения режима подогрева удерживайте сенсор «ПОДОГРЕВ / ОТМЕНА» в течение 2-х секунд, прибор перейдет в режим ожидания. Отключите устройство.

«ПОДОГРЕВ»

Режим используется для разогрева готовых блюд.

1. Включите прибор, при включении индикатор сенсора «СТАРТ» начнет мигать.
2. Поместите все необходимые ингредиенты, согласно рецептуре, в чашу. Следуйте указаниям раздела «Эксплуатация прибора».
3. Во время приготовления в данном режиме рекомендуется оставлять крышку закрытой. При неправильном положении крышки результат может не отвечать требованиям.
4. Последовательным касанием сенсора «МЕНЮ» выберите программу «ПОДОГРЕВ», при этом надпись «ПОДОГРЕВ» на дисплее и таймер будут мигать.
5. На мигающем таймере будет указано время по умолчанию для данного режима приготовления – 20 минут. Диапазон времени может варьироваться от 10 минут до 1 часа в зависимости от рецепта приготовления блюда.
6. При помощи сенсоров «ЧАСЫ» и «МИНУТЫ» необходимо установить достаточное время разогрева, исходя из объема и начальной температуры блюда: последовательным касанием сенсора «ЧАСЫ» установите часы с шагом в 1 час, касанием сенсора «МИНУТЫ» - минуты с шагом в 5 минут.
7. Во время установки времени приготовления таймер на дисплее мигает.
8. Изменение времени возможно также во время прохождения программы. Для этого удерживайте в течение 2-х секунд сенсоры «ЧАСЫ» или «МИНУТЫ» для изменения времени приготовления, на дисплее будет мигать таймер. Касаниями соответствующих сенсоров измените параметры. Через 30 секунд после касания сенсоров программа продолжит работу с новыми установками.
9. Для запуска программы удерживайте в течение 2-х секунд сенсор «СТАРТ», на дисплее появится индикация , мультиварка начнет разогрев в заданном режиме.
10. Также загорится индикатор сенсора «ПОДОГРЕВ / ОТМЕНА», это означает, что по окончании работы программы прибор автоматически перейдет в режим «ПОДОГРЕВ». Для отключения автоматического перехода в режим «ПОДОГРЕВ» коснитесь и удерживайте сенсор «МОЙ РЕЦЕПТ», и индикатор сенсора «ПОДОГРЕВ / ОТМЕНА» погаснет. При желании Вы можете повторно активировать автоматический переход в режим «ПОДОГРЕВ», снова коснувшись сенсора «МОЙ РЕЦЕПТ».
11. На дисплее отобразится обратный отсчет времени.
12. При необходимости можно прервать прохождение программы сенсором «ПОДОГРЕВ / ОТМЕНА», при этом прибор перейдет в режим ожидания.
13. По окончании времени работы мультиварка издаст звуковой сигнал, если он не был отключен ранее. Устройство автоматически перейдет в режим подогрева, если он не был отменен ранее. В режиме автоматического подогрева на дисплее отобразится прямой отсчет времени, показывающий, сколько времени подогревается блюдо.
14. Для отключения режима подогрева удерживайте сенсор «ПОДОГРЕВ / ОТМЕНА» в течение 2-х секунд, прибор перейдет в режим ожидания.
15. Отключите устройство.



На заметку!

Рецепты для приготовления в мультиварке РМС 0517AD Вы можете найти в разделе «Рецепты для мультиварок» на сайте www.polar.ru

6.1. ОТЛОЖЕННЫЙ СТАРТ

Функция «Отложенный старт» позволяет приготовить пищу к необходимому времени. Однако, пожалуйста, не откладывайте старт на длительное время, если в ингредиентах блюда есть скоропортящиеся продукты.

Функция «Отложенный старт» доступна для всех программ.

1. Для активации режима выберите программу приготовления, используя сенсор «МЕНЮ», установите параметры программы, затем коснитесь сенсора «ТАЙМЕР», на экране появится надпись «Отложенный старт».
2. С помощью сенсоров «ЧАСЫ» и «МИНУТЫ» установите необходимый период времени, на который откладывается старт.
3. Нажмите и удерживайте в течение 2-х секунд сенсор «Старт», загорится световой индикатор кнопки, мультиварка начнет отсчет времени до старта программы.

Примечание. В режимах «Пароварка», «Паста», «Жарка» обратный отсчет времени включается по достижению рабочей температуры, поэтому окончание приготовления может наступить несколько раньше или позже установленного для «Отложенного старта» времени (в зависимости от наполнения чаши).



На заметку! Для автоматических режимов «Плов» и «Крупы» процесс приготовления может закончиться раньше (см. описание соответствующих режимов), при этом до истечения установленного времени мультиварка будет находиться в режиме «Подогрев».

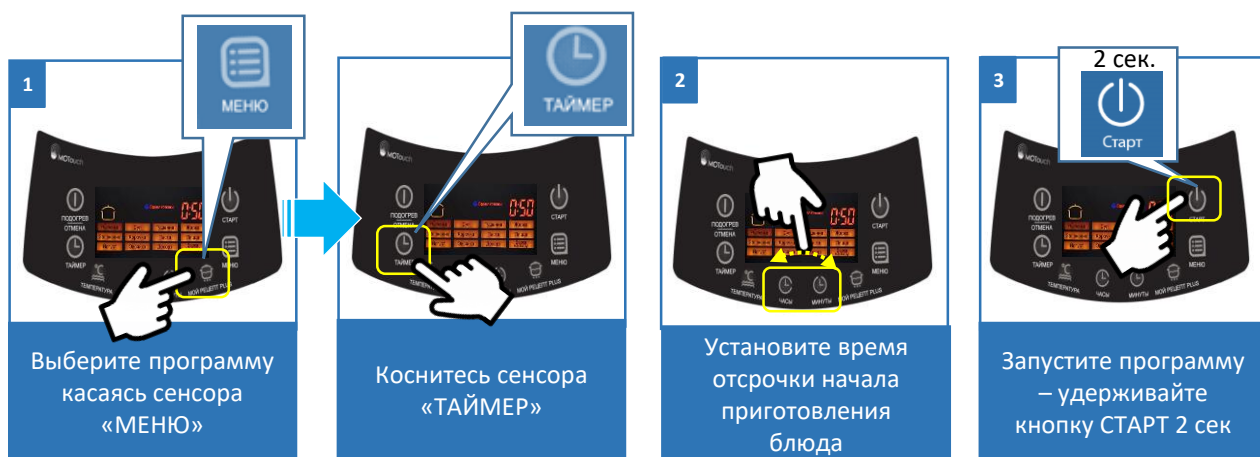

6.2. КРАТКАЯ ТАБЛИЦА ПРОГРАММ ПРИГОТОВЛЕНИЯ

Программа приготовления	Время и температура приготовления	Возможность использовать функцию «Отложенный старт»	Рекомендации по положению крышки
Мой рецепт	Время по умолчанию: 5 минут Регулировка времени: от 5 минут до 12 часов, шаг 5 минут Регулировка температуры: 35°C -110°C - шаг 5°C; 110°C - 160°C - шаг 10°C.	Да	Открыта или закрыта, в зависимости от блюда
Выпечка	Время по умолчанию: 1 час Регулировка времени: от 30 минут до 3,5 часов, шаг 10 минут Температура 118 - 122°C	Да	Закрыта
Суп	Время по умолчанию: 1 час Регулировка времени: от 1 до 4 часов, шаг 10 минут Температура 97°C	Да	Закрыта
Тушение	Время по умолчанию: 2 часа Регулировка времени: от 1 до 8 часов, шаг 30 минут Температура 93°C	Да	Закрыта
Жарка	Время по умолчанию: 15 минут Регулировка времени: от 10 минут до 1 часа, шаг 5 минут Температура приготовления: 100-160°C, шаг 10°C	Да	Открыта
Запекание	Время по умолчанию: 45 минут Регулировка времени: от 20 минут до 2 часов 30 минут, шаг 5 минут Температура 145°C	Да	Закрыта
Плов	Время по умолчанию: 40 минут Регулировка времени: от 20 минут до 2 часов, шаг 5 минут Температура 100 - 150°C авто	Да	Закрыта
Паста	Время по умолчанию: 8 минут Регулировка времени: от 8 до 20 минут, шаг 1 минута Температура 118-120°C	Да	До момента закипания воды закрыта, затем открыта

Овсянка	Время по умолчанию 30 минут Регулировка времени: от 15 минут до 1 часа, шаг 5 минут Температура 90-100°C авто	Да	Закрыта
Варенье	Время по умолчанию: 1 час Регулировка времени: от 1 до 4 часов, шаг 5 минут Температура 100-108°C	Да	До момента закипания закрыта, затем открыта
Варка на пару	Время по умолчанию: 5 минут Регулировка времени: от 5 минут до 1 часа, шаг 1 минута Температура 115-120°C	Да	Закрыта
Бобы	Время по умолчанию: 1 час Регулировка времени: от 1 до 4 часов, шаг 10 минут Температура 93°C	Да	Закрыта
Молочная каша	Время по умолчанию: 1 час Регулировка времени: от 10 минут до 1 часа 30 минут, шаг 5 минут Температура 96°C	Да	Закрыта
Крупа	Время по умолчанию: 40 минут Регулировка времени: от 20 минут до 1 часа, шаг 5 минут Температура 100-135°C авто	Да	Закрыта
Пицца	Время по умолчанию: 30 минут Регулировка времени: от 20 минут до 1 часа, шаг 5 минут Температура 120-160°C	Да	Закрыта
Подогрев	Время по умолчанию: 20 минут Регулировка времени: от 10 минут до 1 часа, шаг 5 минут Температура 115°C	Да	Закрыта



В программах с возможностью ручной настройки температуры пользователь устанавливает необходимую температуру вручную, при этом готовность продукта напрямую зависит от правильности выбора температуры и времени приготовления.

Температуры настройки автоматических программ указаны для справки, их изменение в процессе приготовления происходит автоматически без участия пользователя.

При этом в разные моменты работы программы (в зависимости от содержимого чаши) температура может отличаться от справочного значения, которое является установочным.

Например: при установленной температуре в 115 °С и наличии в чаше жидкости при замере температура в чаше не превысит значения в 100 °С (точка кипения воды), при этом кипение воды в чаше будет интенсивным. При этом разница между установленным и реальным значениями температуры не является признаком неисправности прибора.

Если программа рассчитана на варку (работа с водой), то при выкипании либо отсутствии воды в чаше программа автоматически сбрасывается, так как температура дна чаши превышает значение порога безопасности для данной программы. Сбрасывание программы без воды является нормальной реакцией системы защиты.

При проведении измерений следует учитывать следующее:

- Точка замера температуры находится в центре дна чаши, установленной в прибор, измерение производится закрепленным датчиком (термопарой) при закрытой крышке прибора.
- Для правильной оценки значения следует производить измерения в течение всего времени прохождения программы с интервалом времени 30 сек. между измерениями.
- На основе полученных значений составляется диаграмма температурно–временной зависимости, выявляется участок, на котором температура циклически изменяется при относительно неизменных максимальных и минимальных значениях (участок термостатирования)
- Справочное значение температуры будет находиться между минимальным и максимальным измеренным значением на участке термостатирования.

При измерениях следует учитывать особенности автоматических программ:

- Если программа рассчитана на работу с жидкостью (водой), то при измерениях следует налить в чашу 1 л воды.
- Если программа рассчитана на работу без воды, измерения следует производить с пустой чашей.

При наличии в чаше продукта измеренные значения могут отличаться от справочных из-за наличия в продуктах разного содержания жидкости (воды), кипение которой не позволяет температуре в точке замера подняться выше 100 °С по законам физики.

Для получения значений, близких к реально настроенным, следует использовать жидкость с температурой кипения, превышающей заданное справочное значение (например, растительное масло), с массой, эквивалентной массе продукта.

7. ЧИСТКА И УХОД ЗА ПРИБОРОМ

- По окончании приготовления всегда очищайте мультиварку от остатков пищи и загрязнений.
- Внутренняя крышка мультиварки имеет съемную конструкцию. Для ее снятия необходимо пальцами надавить на фиксаторы крышки и потянуть крышку на себя, держа ее за фиксаторы и выведя ее из верхнего паза крышки. После каждого приготовления съемную крышку рекомендуется промывать в нейтральном мыльном растворе, используя губку.

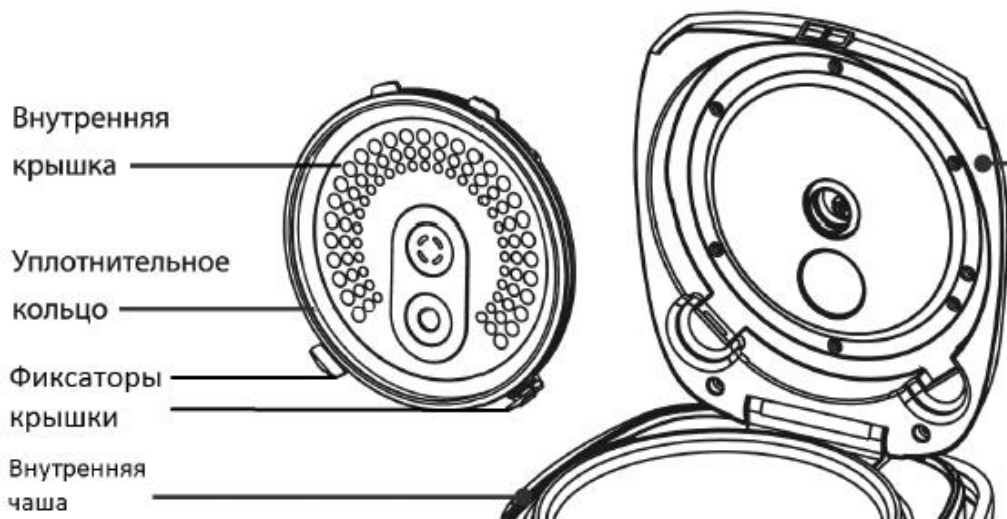

- Не пользуйтесь щетками с металлической проволокой и растворителем для очистки загрязненных частей мультиварки.
- Если остатки блюда прикипели к внутренней чаше, замочите ее перед мытьем. После мытья протрите внутреннюю чашу.
- Не опускайте корпус в воду. Для очистки корпуса используйте влажную мягкую губку или ткань.
- Внутреннюю чашу с керамическим покрытием и поддон-пароварку можно мыть в посудомоечной машине. При мытье в посудомоечной машине следите, чтобы внутренняя кастрюля не повредилась о составные части машины.
- После каждого приготовления необходимо снять и опустошить контейнер для сбора конденсата, находящийся на задней стенке прибора, затем просушить и установить его на место.
- На крышке прибора расположен съемный клапан – пароотделитель. При необходимости снятия для промывки, потяните его вверх за заднюю сторону. После снятия переверните его нижней стороной к себе, затем, держа наружную часть одной рукой, поверните внутреннюю часть другой рукой на небольшой угол против часовой стрелки для разборки. Промыв и просушив детали клапана, соберите его в обратном порядке и установите на место.

Меры предосторожности при использовании внутренней чаши мультиварки

- Для помешивания используйте только деревянную лопатку или специальную пластмассовую ложку, поставляемую в комплекте с прибором.
- Не наливайте в чашу уксус, это может повредить покрытие.
- Спустя некоторое время чаша может поменять цвет из-за того, что контактирует с водой и моющими средствами. Это нормальное явление, и мультиварка может без опасений эксплуатироваться дальше.
- Для очистки НЕ используйте абразивные вещества.

8. ТРАНСПОРТИРОВКА И ХРАНЕНИЕ

- Транспортировка приборов проводится всеми видами транспорта в соответствии с правилами перевозки грузов, действующими на транспорте конкретного вида.
- При перевозке прибора используйте оригинальную заводскую упаковку.
- Транспортировка приборов должна исключать возможность непосредственного воздействия на них атмосферных осадков и агрессивных сред.
- Приборы хранятся в закрытом сухом и чистом помещении при температуре окружающего воздуха не ниже плюс 5°C и не выше плюс 40°C с относительной влажностью не выше 70% и отсутствии в окружающей среде кислотных и других паров, отрицательно влияющих на материалы приборов.

9. РЕАЛИЗАЦИЯ

Правила реализации не установлены.

10. ТРЕБОВАНИЯ ПО УТИЛИЗАЦИИ

Отходы, образующиеся при утилизации изделий, подлежат обязательному сбору с последующей утилизацией в установленном порядке и в соответствии с действующими требованиями и нормами отраслевой нормативной документации, в том числе в соответствии с СанПиН 2.1.7.1322-03 «Гигиенические требования к размещению и обезвреживанию отходов производства и потребления.»



Внимание! После окончания срока службы не выбрасывайте прибор вместе с бытовыми отходами. Передайте его в специализированный пункт для дальнейшей утилизации. Этим Вы поможете защитить окружающую среду.



Во избежание риска пожара, поражения электрическим током или получения травмы при использовании вашего прибора, а также его поломки, строго соблюдайте основные меры предосторожности при работе с данным прибором, а также общие указания по безопасности при работе с электроприборами.

11. ОБЩИЕ УКАЗАНИЯ ПО БЕЗОПАСНОСТИ ПРИ РАБОТЕ С ЭЛЕКТРОПРИБОРАМИ

- Эксплуатация прибора должна производиться в соответствии с «Правилами технической эксплуатации электроустановок потребителей».
- Прибор предназначен исключительно для использования в быту.
- Прибор должен быть использован только по назначению.
- Данный прибор не предназначен для использования людьми (включая детей), у которых есть физические, нервные или психические отклонения, или недостаток опыта и знаний, за исключением случаев, когда за такими лицами осуществляется надзор или проводится их инструктирование относительно использования данного прибора лицом, отвечающим за их безопасность. Необходимо осуществлять надзор за детьми с целью недопущения их игр с прибором.
- Перед вводом в эксплуатацию этого прибора тщательно прочитайте настоящее руководство по эксплуатации.
- Каждый раз перед включением прибора осмотрите его. При наличии повреждений прибора и сетевого шнура ни в коем случае не включайте прибор в розетку.
- Не следует использовать прибор после падения, если имеются видимые признаки повреждения. Перед использованием прибор должен быть проверен квалифицированным специалистом.
- Прибор и сетевой шнур должны храниться так, чтобы они не попадали под воздействие жары, прямых солнечных лучей и влаги.



Внимание! Не используйте прибор вблизи ванн, раковин или других емкостей, заполненных водой.

- Ни в коем случае не погружайте прибор в воду или другие жидкости. Не прикасайтесь к прибору влажными руками. При намокании прибора сразу отключите его от сети.
- В случае падения прибора в воду немедленно отключите его от сети. При этом ни в коем случае не опускайте руки в воду. Перед повторным использованием прибор должен быть проверен квалифицированным специалистом.
- Включайте прибор только в источник переменного тока (~). Перед включением убедитесь, что прибор рассчитан на напряжение, используемое в сети.
- **Любое ошибочное включение лишает Вас права на гарантийное обслуживание.**
- Прибор может быть включен только в сеть с заземлением. Для обеспечения Вашей безопасности заземление должно соответствовать установленным электротехническим нормам. Не пользуйтесь нестандартными источниками питания или устройствами подключения.
- Не используйте прибор вне помещений. Предохраняйте прибор от ударов об острые углы. По окончании эксплуатации, чистке или поломке прибора всегда отключайте его от сети.
- Запрещается отключать прибор от сети, держа его за сетевой провод. При отключении прибора от сети держитесь за штепсельную вилку.
- Использование дополнительных аксессуаров, не входящих в комплектацию, лишает Вас права на гарантийное обслуживание.
- После использования никогда не обматывайте провод электропитания вокруг прибора, так как со временем это может привести к излому провода. Всегда расправляйте провод на время хранения.
- Не производите ремонт прибора самостоятельно. Ремонт должен производиться только квалифицированными специалистами сервисного центра.
- Для ремонта прибора могут быть использованы только оригинальные запасные части.

12. МЕРЫ ПРЕДОСТОРОЖНОСТИ ПРИ РАБОТЕ С МУЛЬТИВАРКОЙ

- При использовании прибора убедитесь в том, что вокруг него имеется достаточно свободного места. Прибор должен находиться на расстоянии не менее 15см от огнеопасных объектов, таких как мебель, шторы и пр.
- Не размещайте прибор в непосредственной близости к стенам и мебели, т.к. при работе из прибора выходит пар, что может вызвать изменение цвета и деформацию предметов мебели и покрытия стен.
- Не накрывайте мультиварку полотенцем и другими предметами в процессе работы, пар должен выходить свободно.
- При использовании прибора устанавливайте его на сухой ровной термостойкой поверхности, не допускайте закрытия посторонними предметами, скатертями, матерчатыми покрытиями или чем-либо еще вентиляционных отверстий в дне прибора, так как это может привести к перегреву.
- Перед первым использованием рекомендуется прокипятить воду в мультиварке в температурном режиме («Варка на пару») в течение 30 минут при заполнении чаши до одной трети для устранения посторонних запахов.
- Не включайте выполнение программ на мультиварке без установленной внутренней чаши, не вынимайте чашу из мультиварки во время работы программы.
- Не используйте мультиварку рядом с источниками тепла (газовыми или электрическими плитами).
- Во избежание ожогов не касайтесь работающего прибора. По окончании эксплуатации дайте мультиварке остыть.
- Проверьте напряжение, прежде чем включить прибор в сеть.
- Не оставляйте электроприбор включенным в сеть, если не готовите еду.
- Перед тем, как отсоединить прибор от сети, убедитесь, что он находится в режиме ожидания и программа не запущена.
- Никогда не поднимайте/не передвигайте прибор, пока он подключен к электросети.
- Не переносите прибор с заполненной продуктами внутренней чашей.
- Не прикасайтесь к внутренней чаше во время работы мультиварки.
- Не стучите по внутренней поверхности чаши, не оттирайте ее силой и не используйте для чистки прибора абразивные очистители и агрессивные моющие вещества.
- Не используйте для перемешивания или извлечения продуктов из чаши металлические кухонные принадлежности, они могут повредить антипригарное покрытие. Используйте деревянные, пластиковые или силиконовые принадлежности.
- Не оставляйте кухонные принадлежности в чаше в процессе приготовления.
- Не используйте мультиварку без уплотнительного кольца или если оно повреждено. Для замены уплотнительного кольца обращайтесь в авторизованный сервисный центр.
- Не оставляйте продукты или воду в мультиварке на длительное время.
- Не заполняйте чашу продуктами выше отметки максимального уровня.
- Не наливайте в чашу уксус, это может повредить покрытие.
- Не используйте чашу мультиварки для приготовления пищи вне мультиварки, не нагревайте ее на плите и других источниках тепла.

- Не используйте чашу в качестве емкости для смешивания и контейнера для хранения продуктов.
- Используйте в приборе только штатную исправную чашу.
- Не заменяйте чашу мультиварки другой емкостью либо чашей от другой мультиварки. Не используйте в приборе деформированную чашу или чашу с повреждением внутреннего покрытия.
- Между съемной чашей и внутренним корпусом, а также между дном чаши и нагревательным элементом не должно быть никаких посторонних предметов, наслоений и остатков продукта.
- При приготовлении крупы соблюдайте рекомендованное соотношение крупы и воды в чаше.
- Спустя некоторое время, чаша может поменять цвет из-за контакта с водой и моющими средствами. Это нормальное явление, и мультиварка может без опасений эксплуатироваться дальше.
- Производитель не несет ответственности за ущерб, возникший в результате неправильного или непредусмотренного настоящим Руководством использования



1
Не ставьте на мягкую поверхность. Ставьте прибор только на твердую



2
Не подвергайте прибор экстремальным внешним воздействиям



3
Не используйте прибор рядом с источниками тепла (газовыми или электрическими плитами)



4
Во время работы не закрывайте вентиляционные отверстия в корпусе



5
Не оставляйте прибор без присмотра во время работы



6
НИКОГДА не используйте деформированную чашу



7
Не используйте прибор вблизи бассейна, ванны, раковины или других емкостей, заполненных водой



8
Защищайте прибор от любых ударов

13. ПОИСК И УСТРАНЕНИЕ НЕИСПРАВНОСТЕЙ

Проблема	Причина	Способ устранения
Индикатор работы не горит, нагревательный элемент не работает	<ol style="list-style-type: none"> 1. Проблема с электропитанием. 2. Отказ термopедохранителя из-за перегрева (перекрыты посторонним предметом или покровом вентиляционные отверстия корпуса – нарушение требований эксплуатации). 3. Неисправность электроники. 	<ul style="list-style-type: none"> • Проверьте, включен ли прибор в сеть • Проверьте надежность соединения сетевого шнура с разъемом на корпусе прибора. • Обратитесь за помощью в авторизованный сервисный центр
Индикатор горит, нагревательный элемент не работает	Неисправность электроники, неисправность нагревательного элемента.	Обратитесь за помощью в авторизованный сервисный центр
Блюдо слишком долго готовится	1. Питание от сети отсутствует	Проверьте, включен ли прибор в сеть
	2. Нагревательный элемент неисправен	Обратитесь за помощью в авторизованный сервисный центр
	3. Внутренняя чаша мультиварки установлена с перекосом, либо деформирована, либо не соответствует модели.	Проверьте внутреннюю чашу, убедитесь, что она установлена правильно. Деформированную чашу замените на исправную, соответствующую модели.
	4. Посторонний предмет(загрязнение) между нагревательной пластиной и кастрюлей	Удалите посторонний предмет (загрязнение)
На дисплее отображаются коды ошибок E1, E2, E3, E4	Неисправность цепи термодатчика или перегрев	<ol style="list-style-type: none"> 1. Остудите мультиварку. 2. Если проблема проявляется на холодном приборе -обратитесь за помощью в авторизованный сервисный центр
Прибор не реагирует на нажатие кнопок на панели прибора	Включена функция защиты от случайного нажатия	Выключите защиту с панели прибора кнопками «СТАРТ» + «ПОДОГРЕВ/ОТМЕНА»

Внимание! Если с помощью описанных выше шагов Вы не можете устранить проблему своими силами, обратитесь, пожалуйста, в Авторизованный сервисный центр POLARIS.

14. КОМПЛЕКТАЦИЯ

Прибор	1 шт.
Внутренняя чаша с антибактериальным керамическим покрытием	1 шт.
Контейнер для варки на пару	1 шт.
Плоская ложка	1 шт.
Столовая ложка для супа	1 шт.
Мерная чашка	1 шт.
Стаканчики для приготовления йогурта	6 шт.
Шнур питания	1 шт.
Съемный контейнер для сбора конденсата	1 шт.
Книга рецептов	
Руководство пользователя	
Гарантийный талон	
Упаковка (полиэтиленовый пакет + коробка)	

15. ТЕХНИЧЕСКИЕ ХАРАКТЕРИСТИКИ

PMC 0517AD - Мультиварка бытовая электрическая торговой марки Polaris

Напряжение: 220 - 240 В

Частота: ~50 Гц

Мощность: 860 Вт

Общий объем чаши: 5 л

Объем чаши до верхней отметки- 3,5 л

Дополнительно можно купить чашу Polaris PIP 0503K, которая соответствует мультиварке.

Примечание: Вследствие постоянного процесса внесения изменений и улучшений, между инструкцией и изделием могут наблюдаться некоторые различия. Производитель надеется, что пользователь обратит на это внимание. Последнюю версию инструкции Вы можете найти на сайте www.polar.ru.

Производитель имеет право без предварительного уведомления вносить изменения в конструкцию и комплектацию изделия, которые являются результатом работ по усовершенствованию конструкции или технологии производства. В случае необходимости, покупатель может обратиться к производителю или уполномоченному производителем лицу за актуальной версией Руководства по эксплуатации.

16. ИНФОРМАЦИЯ О СЕРТИФИКАЦИИ

Продукция прошла процедуру подтверждения соответствия требованиям ТР ТС 004/2011 «О безопасности низковольтного оборудования», а также ТР ТС 020/2011 «Электромагнитная совместимость технических средств», ТР ЕАЭС 037/2016 «Об ограничении применения опасных веществ в изделиях электротехники и радиоэлектроники» и маркируется единым знаком обращения продукции на рынке государств-членов Таможенного Союза.

Информацию о номере сертификата/декларации соответствия и сроке его действия Вы можете получить в месте приобретения изделия POLARIS или у Уполномоченного представителя изготовителя.



Срок службы изделия: 7 лет
Гарантийный срок: 5 лет со дня покупки
Гарантийный срок на внутреннюю чашу (кастрюлю): 6 месяцев со дня покупки
Дата производства указана на приборе.

Изготовитель:

POLARIS CORPORATION LIMITED - ПОЛАРИС КОРПОРЕЙШН ЛИМИТЕД
Блок 1801, 18/Ф, Джубили Сентр, 46 Глостер Роуд, Ванчай, Гонконг
Unit 1801, 18/F, Jubilee Centre, 46 Gloucester Road, Wanchai, Hong Kong

Импортер и Уполномоченный представитель изготовителя в РФ и государствах-членах Таможенного Союза :

ООО "Континент", Россия, 115419, г.Москва, улица Орджоникидзе , д. 11, строение 3, этаж 4 помещение | комната 13.

Телефон единой справочной службы: 8-800-700-11-78

На заводе: GUANGDONG ENAITER ELECTRICAL APPLIANCES CO., LTD- ГУАНДУН ИНЕЙТЕР ЭЛЕКТРИКАЛ АППЛАЙАНСЕС КО., ЛТД

No.5, Donghai Road, Dongfeng Town, Zhongshan City, Guangdong, China - №.5, Донгхай Роуд, Дунфен таун, город Чжуншан, Гуандун, Китай

Произведено в Китае

17. ГАРАНТИЙНЫЕ ОБЯЗАТЕЛЬСТВА

Изделие: Мультиварка бытовая электрическая

Модель: PMC 0517AD

Настоящая гарантия действует в течение 60 месяцев с подтвержденной даты приобретения изделия и подразумевает гарантийное обслуживание изделия в соответствии с Законами Государств – членов Таможенного Союза «О защите прав потребителей».

1. Гарантийные обязательства изготовителя распространяются на все модели, выпускаемые под торговой маркой «POLARIS» и приобретенные у уполномоченных изготовителем продавцов в странах, где предоставляется гарантийное обслуживание (независимо от места покупки).
2. Изделие приобретается исключительно для личных бытовых нужд. Изделие должно использоваться в строгом соответствии с Руководством по эксплуатации с соблюдением правил и требований по безопасности.
3. Обязанности изготовителя по настоящей гарантии исполняются продавцами – уполномоченными дилерами изготовителя и официальными обслуживающими (сервис) центрами. Настоящая гарантия не распространяется на изделия, приобретенные у не уполномоченных изготовителем продавцов, которые самостоятельно отвечают перед потребителем в соответствии с Российским законодательством.
4. Настоящая гарантия не распространяется на дефекты и внешние изменения изделия, возникшие после передачи товара потребителю вследствие:
 - Химического, механического или иного воздействия, попадания посторонних предметов, жидкостей, насекомых и продуктов их жизнедеятельности внутрь изделия;
 - Неправильной эксплуатации, заключающейся в использовании изделия не по его прямому назначению, а также установки и эксплуатации изделия с нарушением требований Руководства по эксплуатации и правил техники безопасности;
 - Нормальной эксплуатации, а также естественного износа, не влияющие на функциональные свойства: механические повреждения внешней или внутренней поверхности (вмятины, царапины, потертости), естественные изменения цвета металла, в т.ч. появление радужных и темных пятен, а также - коррозии на металле в местах повреждения покрытия и непокрытых участках металла;
 - Отложения известкового осадка, водного камня и накипи из-за использования воды с высоким содержанием минеральных веществ;
 - Использования изделия в целях, для которых оно не предназначено;
 - Износа деталей отделки, насадок и аксессуаров, ламп, батарей, защитных экранов, фильтров, накопителей мусора, уплотнительных элементов, ремней, щеток и иных деталей с ограниченным сроком использования и подверженных естественному износу в процессе эксплуатации;
 - Ремонта изделия, произведенного лицами или организациями, не являющимися Авторизованными сервисными центрами*;
 - Повреждений изделия при транспортировке, некорректного его использования, а также в связи с непредусмотренными конструкцией изделия модификациями или самостоятельным ремонтом.

5. Изготовитель не несет гарантийные обязательства, если на изделии отсутствует паспортная идентификационная табличка, либо данные в ней стерты или исправлены.
6. Настоящая гарантия действительна только для изделий, используемых для личных бытовых нужд, и не распространяется на изделия, которые используются для коммерческих, промышленных или профессиональных целей.

Внимание!! Изготовитель не несет ответственности за возможный вред, прямо или косвенно причиненный изделием POLARIS людям, домашним животным, окружающей среде, или ущерб имуществу в случае, если это произошло в результате несоблюдения правил или условий эксплуатации и установки изделия, умышленных или неосторожных действий потребителя или третьих лиц.

По всем вопросам, связанным с техническим обслуживанием, проверкой качества, гарантийным и постгарантийным ремонтом изделий POLARIS обращайтесь в ближайший Авторизованный сервисный центр POLARIS или к продавцу – уполномоченному дилеру POLARIS.

Гарантийный ремонт изделий POLARIS осуществляют только Авторизованные сервисные центры POLARIS.

*Адреса Авторизованных сервисных центров на сайте Компании: www.polar.ru.

Для подтверждения даты приобретения изделия при гарантийном ремонте или предъявления иных предусмотренных законом требований просим Вас сохранять документы о покупке.

Таковыми документами могут являться заполненный гарантийный талон POLARIS, кассовый чек или квитанция Продавца, иные документы, подтверждающие дату и место покупки.

При не предоставлении документа, подтверждающего дату приобретения изделия, срок гарантии исчисляется с даты изготовления изделия.

Дата изготовления указана на паспортной идентификационной табличке, находящейся на задней стенке изделия.

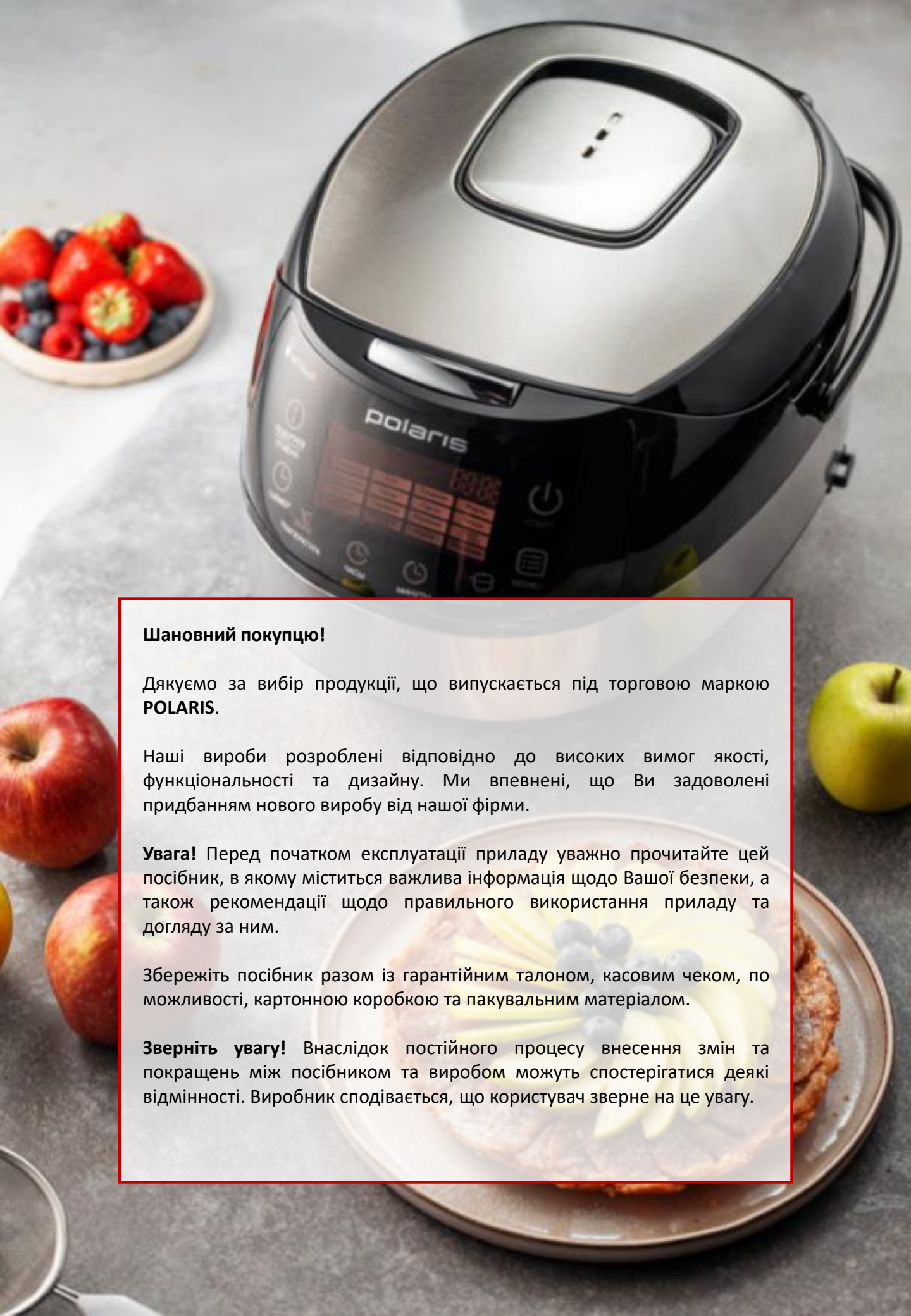

Шановний покупцю!

Дякуємо за вибір продукції, що випускається під торговою маркою **POLARIS**.

Наші вироби розроблені відповідно до високих вимог якості, функціональності та дизайну. Ми впевнені, що Ви задоволені придбанням нового виробу від нашої фірми.

Увага! Перед початком експлуатації приладу уважно прочитайте цей посібник, в якому міститься важлива інформація щодо Вашої безпеки, а також рекомендації щодо правильного використання приладу та догляду за ним.

Збережіть посібник разом із гарантійним талоном, касовим чеком, по можливості, картонною коробкою та пакувальним матеріалом.

Зверніть увагу! Внаслідок постійного процесу внесення змін та покращень між посібником та виробом можуть спостерігатися деякі відмінності. Виробник сподівається, що користувач зверне на це увагу.

ЗМІСТ

1	Загальна інформація	49
2	Сфера використання	49
3	Опис приладу	49
	3.1. Влаштування приладу	50
	3.2. Панель управління	51
	3.3. Дисплей	53
4	Підготовка до роботи	53
5	Експлуатація приладу	54
	5.1. Порядок роботи	55
6	Опис програм	59
	6.1. Відкладений старт	78
	6.2. Коротка таблиця програм приготування	79
7	Чищення та догляд за приладом	82
8	Транспортування та зберігання	83
9	Реалізація	83
10	Вимоги щодо утилізації	83
11	Загальні вказівки з безпеки при роботі з електричною побутовою технікою	84
12	Запобіжні заходи при використанні мультиварки	85
13	Пошук та усунення несправностей	87
14	Комплектація	88
15	Технічні характеристики	88
16	Інформація про сертифікацію	89
17	Гарантійні зобов'язання	90

1. ЗАГАЛЬНА ІНФОРМАЦІЯ

Цей посібник з використання призначений для ознайомлення з технічними даними, пристроєм, правилами експлуатації та зберігання мультиварки побутової електричної, модель **POLARIS PMC 0517AD** (далі за текстом – мультиварка, прилад).

2. СФЕРА ВИКОРИСТАННЯ

1. Прилад призначений для побутового та аналогічного застосування за температури та вологості житлового приміщення відповідно до цього Посібника:
 - у пунктах харчування працівників магазинів, офісів, фермерських господарств та інших підрозділів;
 - у місцях, призначених для постійного проживання, а також у готелях;
 - у місцях, призначених для ночівлі та снідання.
2. Прилад не призначений для промислового та комерційного використання, а також обробки нехарчових продуктів.
3. Виробник не несе відповідальності за збитки, що виникли внаслідок неправильного або непередбаченого цим Посібником з використання.

3. ОПИС ПРИЛАДУ

Мультиварка **PMC 0517AD** – це сучасний багатофункціональний пристрій нового покоління для приготування їжі. Поєднуючи функції плити, духової шафи, пароварки, мультиварка допоможе Вам заощадити місце на кухні. З мультиваркою ви зможете легко та швидко приготувати свої улюблені страви.



3.1. ВЛАШТУВАННЯ ПРИЛАДУ



АКСЕСУАРИ



Внутрішня чаша



Контейнер-пароварка



Мірна чашка

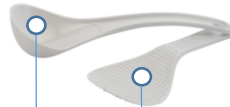

Плоска ложка





Столова ложка для супу



Скляночки для йогурту

3.2. ПАНЕЛЬ УПРАВЛІННЯ



Сенсор	Значення
 СТАРТ	<ul style="list-style-type: none"> Сенсор активації режимів приготування. У режимі очікування в полі сенсора «Старт» блимає червоний світловий індикатор. Виберіть програму за допомогою сенсора «Меню» (див. нижче). Щоб запустити програму, торкніться до сенсор «Старт» та утримуйте його протягом двох секунд. Після запуску програми пролунає одноразовий звуковий сигнал, на дисплеї з'явиться значок і загорять  світлові індикатори сенсорів «Старт» та «Підігрів/Скасувати».
 ПОДОГРЕВ ОТМЕНА	<ul style="list-style-type: none"> За допомогою цього сенсора можна контролювати процес приготування у режимі, тобто за необхідності вимкнути мультиварку. Щоб скасувати активну програму, натисніть і утримуйте кнопку протягом 2 секунд. Після цього пристрій перейде в режим очікування. Якщо прилад перебуває в режимі очікування (програми не запущені), утримання сенсора «ПІДІГРІВ/СКАСУВАННЯ» запускає режим підігріву з прямим відліком часу. У режимі вибору програм приготування дотик до сенсора «ПІДІГРІВ/СКАСУВАННЯ» скидає налаштування та переводить прилад у режим очікування.
 МЕНЮ	<ul style="list-style-type: none"> Цей сенсор служить для вибору однієї з 16 автопрограм приготування. Кожне подальше торкання перемикає програми в списку меню вперед на одну, назва вибраної програми блимає.
 ТАЙМЕР	<ul style="list-style-type: none"> Функція призначена для встановлення часу відкладеного старту та доступна у всіх режимах. Оберіть програму приготування за допомогою сенсора «МЕНЮ», встановіть параметри програми, потім торкніться сенсора «ТАЙМЕР», на екрані з'явиться напис «Відкладений старт». За допомогою сенсорів «ГОДИНИ» та «ХВИЛИНИ» встановіть необхідний період часу, на який відкладається приготування. У режимі очікування 2-секундним утриманням сенсора «ТАЙМЕР» можливе вимкнення/ввімкнення звукового сповіщення, при цьому звучить одноразовий звуковий сигнал.

Сенсор	Значення
 <p>ТЕМПЕРАТУРА</p>	<ul style="list-style-type: none"> За допомогою даного сенсора можна задати необхідну температуру приготування в автопрограмі «Смаження» та режимі «МІЙ РЕЦЕПТ». Якщо зміна температури в програмі недоступна, то сенсор стає неактивним.
 <p>ГОДИНИ ХВИЛИНИ</p>	<ul style="list-style-type: none"> Дані рецептори дозволяють регулювати час приготування в автоматичних програмах, а також час і температуру в режимах «Мій рецепт» та «Смаження»
 <p>МІЙ РЕЦЕПТ</p>	<ul style="list-style-type: none"> Універсальна програма з ручним встановленням температури та часу для приготування будь-яких страв. Дозволяє самостійно задати необхідний час та температуру готування. Щоб активувати програму, торкніться сенсора в режимі очікування. У режимі активної програми утриманням сенсора «МІЙ РЕЦЕПТ» можливе попереднє скасування переходу автопрограми, що виконується, в режим підігріву після її завершення. При цьому жовтий індикатор у полі сенсора «ПІДІГРІВ/СКАСУВАННЯ» гасне. При повторному утриманні сенсора, жовтий індикатор загоряється, сигналізуючи про перехід програми в режим підігріву після завершення зворотного відліку.
 <p>СТАРТ</p>	<ul style="list-style-type: none"> Мультиварка 0517AD має функцію «замок безпеки», яка реалізована головним чином для запобігання несанкціонованому доступу з боку маленьких дітей. Робочі режими «СТАРТ» та «ПІДІГРІВ/СКАСУВАННЯ» активуються за допомогою тривалого 2-х секундного утримання сенсора.
 <p>ПОДОГРЕВ ОТМЕНА</p>	

На замітку!



У ілюстраціях, наведених у цьому Посібнику з експлуатації, використані лише загальні, схематичні зображення.

Для отримання ідеального кулінарного результату, будь ласка, завжди дотримуйтесь рекомендованого співвідношення інгредієнтів, послідовності їх додавання в чашу згідно з рецептурою страв, зазначених у книзі рецептів, а також дотримуйтесь температурних рекомендацій продуктів, їх свіжості та термінів придатності.

3.3. ДИСПЛЕЙ

Мультиварка PMC 0517AD має 16 автоматичних програм та багатофункціональний режим «Мій рецепт».

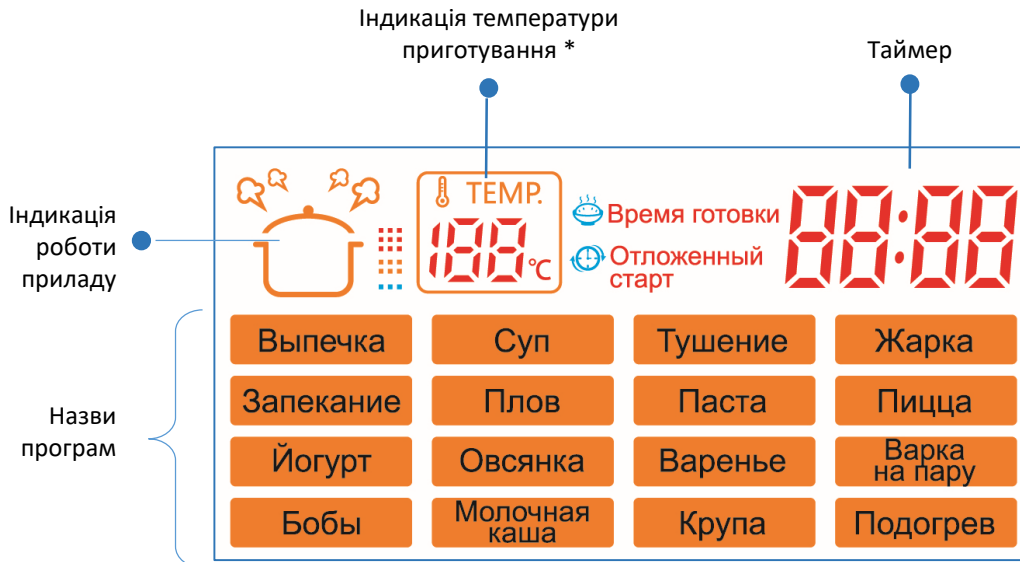

* Значення заданої температури відображається лише у програмах із можливістю її зміни.

4. ПІДГОТОВКА ДО РОБОТИ

- Відкрийте упаковку, акуратно вийміть прилад, видаліть усі пакувальні та рекламні матеріали.

⚠ Не дозволяйте дітям гратися з пакувальними матеріалами, зберігайте їх у недоступному для дітей місці.

- Вийміть всі аксесуари та посібник користувача.
- Перевірте комплект поставки (див. розділ «Комплектація»).
- Зніміть усі рекламні наклейки. Протріть корпус приладу вологою тканиною.
- Промийте чашу та аксесуари теплою мильною водою без використання агресивних та абразивних засобів для миття. Ретельно просушіть.

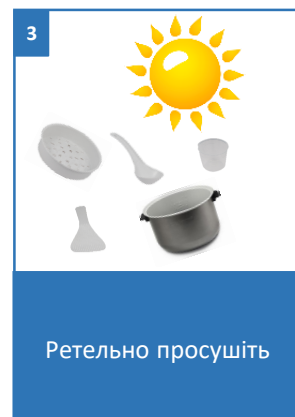
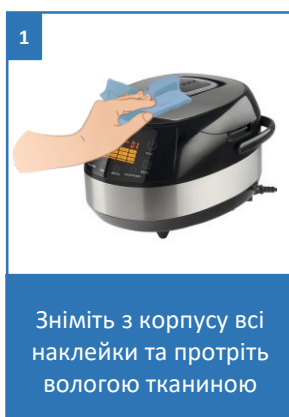

5. ЕКСПЛУАТАЦІЯ ПРИЛАДУ

Перед початком експлуатації приладу уважно прочитайте Посібник та дотримуйтеся його вказівок.

- При початковому ввімкненні приладу можлива поява диму, пов'язаного з обгоранням залишків мастила, що використовується під час виробництва.
- Щоб усунути сторонні запахи, перед першим використанням рекомендується прокип'ятити воду в мультиварці в температурному режимі з кипінням («Варіння на парі») протягом 30 хвилин при заповненні чаші не більше ніж на одну третину.
- Після закінчення обробки від'єднайте прилад від мережі, дайте приладу охолонути з відкритою кришкою, злийте воду з чаші, протріть прилад досуха і залиште його сушитися з відкритою кришкою.
- Протріть кільце ущільнювача кришки з двох сторін серветкою, змоченою рослинною олією, а потім – серветкою, змоченою лимонним соком.



Увага: кільце ущільнювача не знімається.

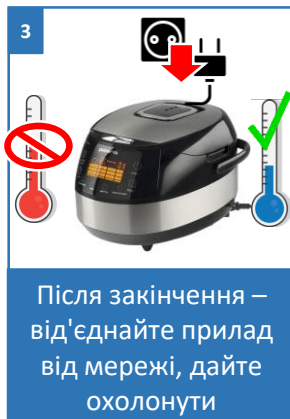
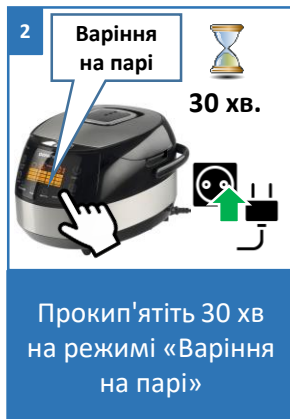

Увага!

Під час роботи приладу можливе виникнення «кляцань», пов'язаних із роботою реле. Наявність даного ефекту є нормальною роботою приладу та не свідчить про його несправність

5.1. ПОРЯДОК РОБОТИ

1. Відчиніть кришку приладу, натиснувши кнопку.

- Притримуйте кришку під час відкривання.
- Перед початком приготування переконайтеся, що внутрішні та зовнішні частини приладу звільнені від упаковки та не мають забруднень. Переконайтеся, що між внутрішньою каструлею та нагрівальною поверхнею немає сторонніх предметів.
- Вийміть чашу з мультиварки.

Увага: Використовуйте тільки оригінальну чашу цієї моделі, що не має вм'ятин та деформацій, не замінійте її чашею від іншої мультиварки або іншої ємності. Це може спричинити несправність приладу

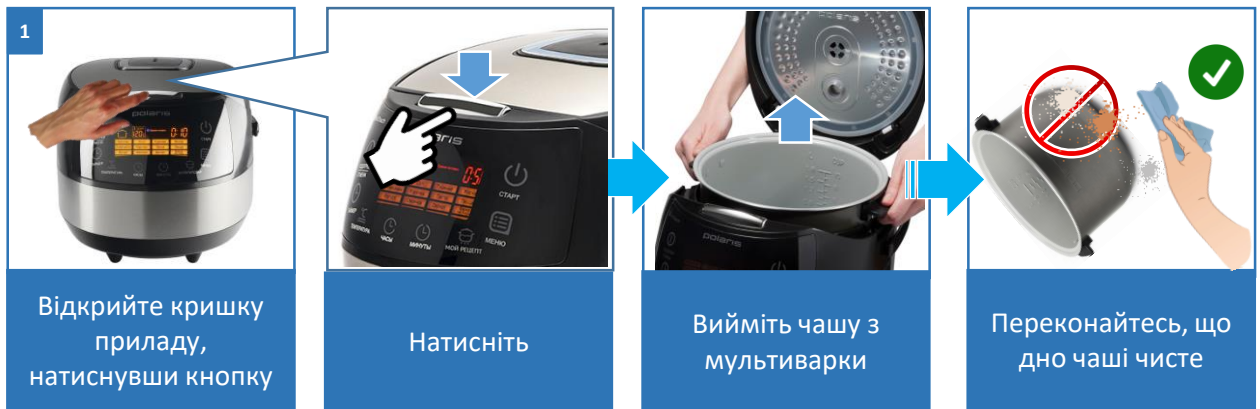

2. Помістіть потрібні продукти в чашу

- Виконуйте рецепт приготування страви та вказівки в описі програм приготування.



Увага! Під час використання програми «Смаження» встановіть порожню чашу, продукти помістіть після прогрівання чаші та початку зворотного відліку



3. Встановіть чашу в мультиварку

- Слідкуйте, щоб чаша була правильно встановлена на нагрівальному елементі.
- Злегка повертайте внутрішню чашу в мультиварці з боку на бік, доки вона не встановиться в потрібному положенні щільно на нагрівальній поверхні.

4. Кришка мультиварки може залишатися відкритою або закритою залежно від програми приготування та рекомендацій рецепту

- Рекомендації щодо коректного положення кришки наведені в описі кожної з програм приготування. За роботи приладу в режимі «Смаження» необхідно використовувати мультиварку з відкритою кришкою, стежити за якістю теплової обробки та періодично помішувати продукт, щоб уникнути його підгорання.



Увага! За неправильного положення кришки результат може не відповідати вимогам

5. Приєднайте пристрій до мережі

- Не підключайте прилад до розетки, якщо не виконані вищезазначені рекомендації.
- Засвітиться підсвічування дисплея, індикатор сенсора «СТАРТ» почне блимати.



Увага!

Параметри мережі повинні відповідати технічним характеристикам пристрою (див. розділ «Технічні характеристики»)

6. Виберіть відповідний режим приготування, натискаючи сенсор «МЕНЮ», за необхідності налаштуйте температуру та час.



Встановіть чашу в мультиварку, трохи повертайте внутрішню чашу з боку в бік



Дотримуйтесь рекомендацій у рецепті



Приєднайте пристрій до мережі

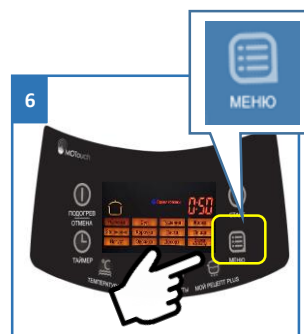

Виберіть режим приготування, натискаючи «МЕНЮ»

- Кожний дотик до сенсора «МЕНЮ» перемикає програму приготування вперед на одну.
- На дисплеї з'являються назви програм приготування.
- Назва вибраної програми та таймер, що показує час її виконання за замовчуванням, будуть блимати.
- Температура приготування за замовчуванням відображається лише для тих програм, де можна змінити її значення.

7. Встановіть час приготування згідно з рецептом страви

За потреби, змініть час приготування згідно з рецептом страви. Якщо в рецепті немає чіткої вказівки або час вказано неправильно – використовуйте час за замовчуванням, або визначте час методом спроб, виходячи з власного досвіду.

- Шляхом дотику до сенсорів «ГОДИНИ» та «ХВИЛИНИ» встановіть час приготування, якщо він відрізняється від значення, встановленого за замовчуванням.
- Діапазон зміни часу – згідно з програмою приготування.

8. Встановіть температуру приготування згідно з рецептом страви

- Натисніть сенсор «ТЕМПЕРАТУРА», щоб від встановлення часу перейти до встановлення температури
- За допомогою даного сенсора можна задати необхідну температуру приготування в автопрограмі «Смаження» та режимі «МІЙ РЕЦЕПТ». Якщо зміна температури в програмі недоступна, то сенсор стає неактивним.

9. Запустіть програму приготування

- Натисніть сенсор «СТАРТ» і утримуйте його більше 2 секунд.
- Засвітиться світловий індикатор «СТАРТ» та світловий індикатор сенсора «ПІДІГРІВ/СКАСУВАННЯ» з одноразовим звуковим сигналом.
- За необхідності скасування переходу програми після закінчення в режим підігріву, утримуйте сенсор «Мій рецепт» більше 2 секунд, світловий індикатор сенсора «ПІДІГРІВ/СКАСУВАННЯ» згасне.
- Щоб знову увімкнути функцію підігріву, повторно утримуйте сенсор «Мій рецепт».

7

Встановіть час приготування вручну, якщо це рекомендується в рецепті

8

Натисніть сенсор «ТЕМПЕРАТУРА» і встановіть температуру приготування.

9

Натисніть і утримуйте сенсор «СТАРТ» протягом 2 секунд

1 x - Bin!

Мультиварка видасть 1 сигнал. Після старту на дисплеї загориться назва програми, час приготування

10. Закінчення програми

- Після закінчення часу приготування прилад автоматично перейде в режим підігріву (за винятком програми «ЙОГУРТ»), якщо він не був вимкнений раніше.
- Світловий індикатор сенсора «ПІДІГРІВ/СКАСУВАННЯ» при цьому буде світитися і на дисплеї з'явиться прямиий відлік часу.

11. Вимкніть пристрій

- Вимкніть пристрій від мережі.
- Відкрийте кришку та вийміть чашу з продуктом, дотримуючись обережності – продукт у чаші може бути гарячим.
- Перш ніж приступити до чищення приладу, дайте йому охолонути.

10



1 x  - Біп!

Після закінчення - мультиварка видасть звуковий сигнал і перейде в режим ПІДІГРІВ

11



Вимкніть підігрів (якщо увімкнено), від'єднайте пристрій від мережі, дайте йому охолонути

Вимкнення звукового сигналу

Увімкніть прилад. Індикація сенсора «СТАРТ» почне блимати на панелі.

1. Щоб вимкнути звукове сповіщення, торкніться та утримуйте сенсор «ТАЙМЕР» протягом 2 секунд.
2. Після одноразового звукового сигналу, звук за торкання до сенсорів у процесі та за закінчення програми буде вимкнений.
3. Увімкнення звуку здійснюється в режимі очікування утриманням сенсора «ТАЙМЕР».
4. За від'єднання приладу від мережі та його увімкненні, функція звукового сигналу ввімкнена за замовчуванням.

9



2 сек.
ТАЙМЕР

Торкніться та утримуйте сенсор «ТАЙМЕР» протягом 2 секунд

ЗВУКИ ВИМК.



1 x  - Біп!

Мультиварка видасть 1 сигнал – звуки будуть вимкнені

10



ЗВУКИ ВВІМК.
2 сек.
ТАЙМЕР

Щоб увімкнути звуки – торкніться та утримуйте сенсор «ТАЙМЕР» протягом 2 секунд

11



СКИДАННЯ

За ВВІМК./ВИМК. з мережі – скидання налаштувань, сигнал буде увімкнено за замовчуванням

6. ОПИС ПРОГРАМ

«Мій рецепт»

Програма "МІЙ РЕЦЕПТ" є багатофункціональним режимом, який дозволить Вам приготувати багато різних страв.

Для роботи в даному режимі необхідно вручну встановити бажаний час та температуру приготування.

- Додайте всі необхідні інгредієнти згідно з рецептурою до чаші. Виконуйте вказівки розділу «Експлуатація приладу».
- Увімкніть прилад, коли індикатор сенсора «СТАРТ» почне блимати.
- Натисніть сенсор «МІЙ РЕЦЕПТ», індикація температури та таймер почнуть блимати.
- На таймері, що блимає, буде вказано час за замовчуванням для цього режиму приготування – 5 хвилин. Діапазон часу може змінюватись від 5 хвилин до 12 годин залежно від рецепту приготування страви.
- За допомогою сенсорів «ГОДИНИ» та «ХВИЛИНИ» необхідно змінити час приготування відповідно до рецептури страви: послідовним торканням сенсора «ГОДИНИ» встановіть годинник з кроком в 1 годину, торканням сенсору «ХВИЛИНИ» – хвилини з кроком в 5 хвилин.
- Під час встановлення часу приготування таймер на дисплеї блимає.

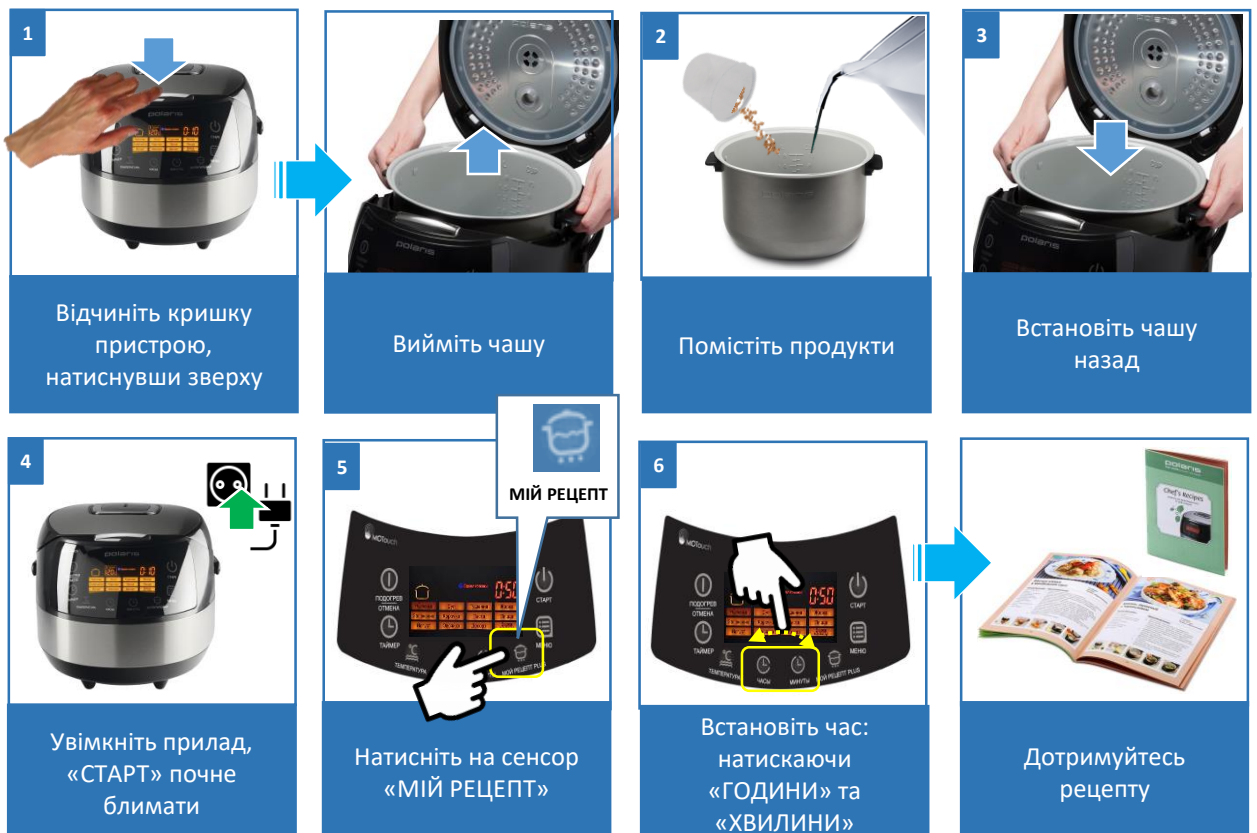

- У цьому режимі також можливий вибір температури приготування. Температура приготування за замовчуванням – 120°C. Щоб змінити температуру приготування, торкніться сенсора «ТЕМПЕРАТУРА», індикатор температури на дисплеї почне блимати. Послідовним натисканням сенсора «ТЕМПЕРАТУРА» встановить температуру приготування відповідно до рецептури страви. Діапазон температури може змінюватись від 35°C до 160°C, крок до 110°C становить 5°C, після – 10°C.
- Зміна температури та часу можлива також під час проходження програми. Для цього утримуйте сенсор «ГОДИНИ» або «ХВИЛИНИ» протягом 2 секунд для зміни часу приготування або сенсор «ТЕМПЕРАТУРА» для зміни температури приготування. Залежно від вибраного параметра, на дисплеї блиматиме показ температури або таймер. Відредагуйте параметри натисканням на відповідні сенсоры. Через 30 секунд після торкання до сенсорів програма продовжить роботу з новими налаштуваннями.
- Для запуску програми утримуйте протягом 2 секунд сенсор «СТАРТ», на дисплеї з'явиться індикація , мультиварка почне приготування в заданому режимі.
- Також загориться індикатор сенсора «ПІДІГРІВ/СКАСУВАННЯ», це означає, що після закінчення роботи програми прилад автоматично перейде в режим «ПІДІГРІВ». Для вимкнення автоматичного переходу в режим «ПІДІГРІВ» торкніться та утримуйте сенсор «МІЙ РЕЦЕПТ», і індикатор сенсора «ПІДІГРІВ/СКАСУВАННЯ» згасне. За бажанням Ви можете повторно активувати автоматичний перехід у режим «ПІДІГРІВ», знову торкнувшись сенсора «МІЙ РЕЦЕПТ».
- Після прогріву на дисплеї відображається зворотний відлік часу приготування.
- За необхідності можна перервати проходження програми сенсором «ПІДІГРІВ/СКАСУВАННЯ», при цьому прилад перейде в режим очікування.
- Після закінчення роботи мультиварка видасть звуковий сигнал, якщо він не був вимкнений раніше. Пристрій автоматично перейде в режим підігріву, якщо його не було скасовано раніше. У режимі автоматичного підігріву на дисплеї з'явиться прямий відлік часу, який показує, скільки часу підігрівається страва.
- Для відключення режиму підігріву утримуйте сенсор «ПІДІГРІВ/СКАСУВАННЯ» протягом 2-х секунд, прилад перейде в режим очікування. Вимкніть пристрій.

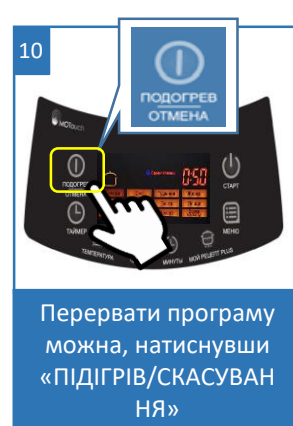
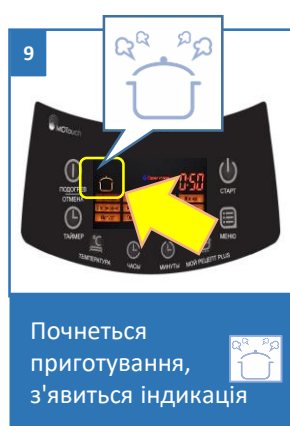
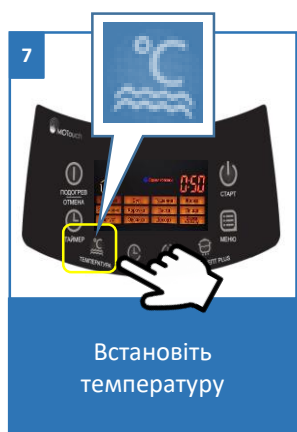

Примітка:

Будь ласка, контролюйте положення кришки відповідно до природи продуктів, що готуються. Приміром, під час приготування макаронних виробів рекомендується залишати кришку мультиварки відкритою, оскільки у процесі приготування утворюється багато піни.

Програма «Випічка» слугує для випікання коржів, кексів, пирогів, запіканок та приготування інших страв.

1. Вийміть чашу, помістіть всі необхідні інгредієнти згідно рецептури в чашу. Виконуйте вказівки розділу «Експлуатація приладу».
2. Встановіть чашу назад. Під час приготування рекомендується залишати кришку зачиненою. Якщо кришка у неправильному положенні, результат може не відповідати вимогам.
3. Увімкніть прилад, коли індикатор сенсора «СТАРТ» почне блимати.
4. Торканням сенсора «МЕНЮ» виберіть програму «ВИПІЧКА», при цьому напис «ВИПІЧКА» на дисплеї і таймер блимають.
 - На таймері, що блимає, буде вказано час за замовчуванням для цього режиму приготування – 1 година. Діапазон часу може змінюватись від 30 хвилин до 3 годин 30 хвилин залежно від рецепту приготування страви.
5. За допомогою сенсорів «ГОДИНИ» та «ХВИЛИНИ» необхідно змінити час приготування відповідно до рецептури страви: послідовним торканням сенсора «ГОДИНИ» встановіть годинник з кроком в 1 годину, торканням сенсору «ХВИЛИНИ» – хвилини з кроком в 10 хвилин.
 - Під час встановлення часу приготування таймер на дисплеї блимає.
 - Зміна часу можлива також під час проходження програми. Для цього утримуйте протягом 2-х секунд сенсори «ГОДИНИ» або «ХВИЛИНИ» для зміни часу приготування, на дисплеї блиматиме таймер. Відредагуйте параметри натисканням на відповідні сенсори. Через 30 секунд після торкання до сенсорів програма продовжить роботу з новими налаштуваннями.
6. Для запуску програми утримуйте протягом 2 секунд сенсор «СТАРТ», на дисплеї з'явиться індикація , мультиварка почне приготування в заданому режимі.
7. Також загориться індикатор сенсора «ПІДІГРІВ/СКАСУВАННЯ», це означає, що після закінчення роботи програми прилад автоматично перейде в режим «ПІДІГРІВ». Для вимкнення автоматичного переходу в режим «ПІДІГРІВ» торкніться та утримуйте сенсор «МІЙ РЕЦЕПТ», і індикатор сенсора «ПІДІГРІВ/СКАСУВАННЯ» згасне. За бажанням Ви можете повторно активувати автоматичний перехід у режим «ПІДІГРІВ», знову торкнувшись сенсора «МІЙ РЕЦЕПТ».
8. Відображається зворотний відлік часу приготування.
9. За необхідності можна перервати проходження програми сенсором «ПІДІГРІВ/СКАСУВАННЯ», при цьому прилад перейде в режим очікування.
10. Після закінчення роботи мультиварка видасть звуковий сигнал, якщо він не був вимкнений раніше. Пристрій автоматично перейде в режим підігріву, якщо його не було скасовано раніше. У режимі автоматичного підігріву на дисплеї з'явиться прямий відлік часу, який показує, скільки часу підігрівається страва.
11. Для відключення режиму підігріву утримуйте сенсор «ПІДІГРІВ/СКАСУВАННЯ» протягом 2-х секунд, прилад перейде в режим очікування. Вимкніть пристрій.



1

Вийміть чашу



Покладіть продукти в чашу



2

Встановіть чашу назад



Увімкніть прилад, «СТАРТ» почне блимати



3

Рекомендується залишати кришку відчиненою

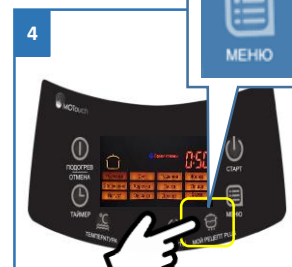

4

Виберіть програму «ВИПІЧКА», торкаючись сенсора «МЕНЮ»

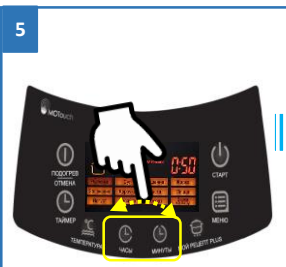

5

Встановіть час: натискаючи «ГОДИНИ» та «ХВИЛИНИ»



Дотримуйтесь рецепту

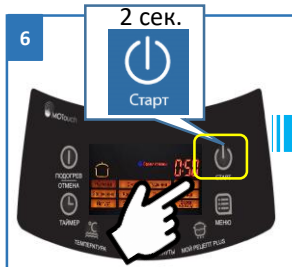

6

Запустіть програму – утримуйте кнопку СТАРТ 2 сек.

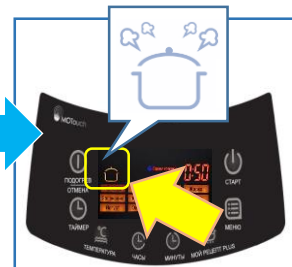

7

Почнеться приготування, з'явиться індикація



8

Загориться індикатор сенсора «ПІДГРІВ/СКАСУВАННЯ»

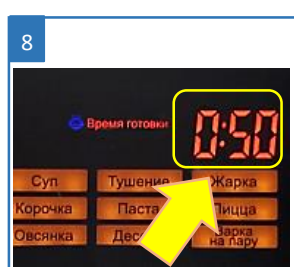

9

Відображається зворотний відлік часу приготування



10

Перервати програму можна, натиснувши «ПІДГРІВ/СКАСУВАННЯ»



11

Після закінчення роботи, мультиварка видасть звуковий сигнал і перейде в «Підігрів»

Програма «Суп» призначена для приготування супів, бульйонів та інших страв.

1. Увімкніть прилад, коли індикатор сенсора «СТАРТ» почне блимати.
2. Додайте всі необхідні інгредієнти згідно з рецептурою до чаші. Виконуйте вказівки розділу «Експлуатація приладу».
3. Під час приготування рекомендується залишати кришку зачиненою. Якщо кришка у неправильному положенні, результат може не відповідати вимогам.
4. Послідовним торканням до сенсора «МЕНЮ» виберіть програму «СУП», при цьому напис «СУП» на дисплеї і таймер блимають.
 - На таймері, що блимає, буде вказано час за замовчуванням для цього режиму приготування – 1 година. Діапазон часу може змінюватись від 1 хвилин до 4 годин залежно від рецепту приготування страви.
5. За допомогою сенсорів «ГОДИНИ» та «ХВИЛИНИ» необхідно змінити час приготування відповідно до рецептури страви: послідовним торканням сенсора «ГОДИНИ» встановіть годинник з кроком в 1 годину, торканням сенсорю «ХВИЛИНИ» – хвилини з кроком в 10 хвилин.
 - Під час встановлення часу приготування таймер на дисплеї блимає.
 - Зміна часу можлива також під час проходження програми. Для цього утримуйте протягом 2-х секунд сенсори «ГОДИНИ» або «ХВИЛИНИ» для зміни часу приготування, на дисплеї блиматиме таймер. Відредагуйте параметри натисканням на відповідні сенсори. Через 30 секунд після торкання до сенсорів програма продовжить роботу з новими налаштуваннями.
6. Для запуску програми утримуйте протягом 2 секунд сенсор «СТАРТ», на дисплеї з'явиться індикація , мультиварка почне приготування в заданому режимі.
7. Також загориться індикатор сенсора «ПІДІГРІВ/СКАСУВАННЯ», це означає, що після закінчення роботи програми прилад автоматично перейде в режим «ПІДІГРІВ». Для вимкнення автоматичного переходу в режим «ПІДІГРІВ» торкніться та утримуйте сенсор «МІЙ РЕЦЕПТ», і індикатор сенсора «ПІДІГРІВ/СКАСУВАННЯ» згасне. За бажанням Ви можете повторно активувати автоматичний перехід у режим «ПІДІГРІВ», знову торкнувшись сенсора «МІЙ РЕЦЕПТ».
8. Відображається зворотний відлік часу приготування.
9. За необхідності можна перервати проходження програми сенсором «ПІДІГРІВ/СКАСУВАННЯ», при цьому прилад перейде в режим очікування.
10. Після закінчення роботи мультиварка видасть звуковий сигнал, якщо він не був вимкнений раніше. Пристрій автоматично перейде в режим підігріву, якщо його не було скасовано раніше. У режимі автоматичного підігріву на дисплеї з'явиться прямий відлік часу, який показує, скільки часу підігрівається страва.
11. Для відключення режиму підігріву утримуйте сенсор «ПІДІГРІВ/СКАСУВАННЯ» протягом 2-х секунд, прилад перейде в режим очікування. Вимкніть пристрій.

«ТУШКУВАННЯ»

Цей режим призначений для приготування рагу, м'ясних та овочевих страв.

1. Температура, що підтримується, дозволяє зберегти корисні властивості продуктів.
2. Увімкніть прилад, коли індикатор сенсора «СТАРТ» почне блимати.
3. Додайте всі необхідні інгредієнти згідно з рецептурою до чаші. Додайте трохи води, якщо це не вказано у рецепті. Виконуйте вказівки розділу «Експлуатація приладу». Наявність рідини у чаші обов'язкова.
4. Під час приготування рекомендується залишати кришку зачиненою. Якщо кришка у неправильному положенні, результат може не відповідати вимогам.
 - Послідовним торканням до сенсора «МЕНЮ» виберіть програму «ТУШКУВАННЯ», при цьому напис «ТУШКУВАННЯ» на дисплеї і таймер блимають.
5. На таймері, що блимає, буде вказано час за замовчуванням для цього режиму приготування – 2 години. Діапазон часу може змінюватись від 1 хвилини до 8 годин залежно від рецепту приготування страви.
6. За допомогою сенсорів «ГОДИНИ» та «ХВИЛИНИ» необхідно змінити час приготування відповідно до рецептури страви: послідовним торканням сенсора «ГОДИНИ» встановіть годинник з кроком в 1 годину, торканням сенсором «ХВИЛИНИ» – хвилини з кроком в 30 хвилин.
 - Під час встановлення часу приготування таймер на дисплеї блимає.
 - Зміна часу можлива також під час проходження програми. Для цього утримуйте протягом 2-х секунд сенсори «ГОДИНИ» або «ХВИЛИНИ» для зміни часу приготування, на дисплеї блиматиме таймер. Відредагуйте параметри натисканням на відповідні сенсори. Через 30 секунд після торкання до сенсорів програма продовжить роботу з новими налаштуваннями.
7. Для запуску програми утримуйте протягом 2 секунд сенсор «СТАРТ», на дисплеї з'явиться індикація , мультиварка почне приготування в заданому режимі.
8. Також загориться індикатор сенсора «ПІДІГРІВ/СКАСУВАННЯ», це означає, що після закінчення роботи програми прилад автоматично перейде в режим «ПІДІГРІВ». Для вимкнення автоматичного переходу в режим «ПІДІГРІВ» торкніться та утримуйте сенсор «МІЙ РЕЦЕПТ», і індикатор сенсора «ПІДІГРІВ/СКАСУВАННЯ» згасне. За бажанням Ви можете повторно активувати автоматичний перехід у режим «ПІДІГРІВ», знову торкнувшись сенсора «МІЙ РЕЦЕПТ».
9. Відображається зворотний відлік часу приготування.
10. За необхідності можна перервати проходження програми сенсором «ПІДІГРІВ/СКАСУВАННЯ», при цьому прилад перейде в режим очікування.
11. Після закінчення роботи мультиварка видасть звуковий сигнал, якщо він не був вимкнений раніше. Пристрій автоматично перейде в режим підігріву, якщо його не було скасовано раніше. У режимі автоматичного підігріву на дисплеї з'явиться прямий відлік часу, який показує, скільки часу підігрівається страва.
12. Для відключення режиму підігріву утримуйте сенсор «ПІДІГРІВ/СКАСУВАННЯ» протягом 2-х секунд, прилад перейде в режим очікування. Вимкніть пристрій.

«СМАЖЕННЯ»

Режим «Смаження» слугує для обсмажування продуктів. Залежно від рецептури та природи продуктів можна вибирати необхідні тимчасові та температурні режими.

1. Увімкніть прилад, коли індикатор сенсора «СТАРТ» почне блимати.
2. Налийте олію, згідно з рецептурою, в чашу. Виконуйте вказівки розділу «Експлуатація приладу».
3. Під час приготування рекомендується залишати кришку відчиненою. Якщо кришка у неправильному положенні, результат може не відповідати вимогам.
4. Послідовним торканням до сенсора «МЕНЮ» виберіть програму «СМАЖЕННЯ», при цьому напис «СМАЖЕННЯ» на дисплеї і таймер блимають.
5. На таймері, що блимає, буде вказано час за замовчуванням для цього режиму приготування – 15 хвилин. Діапазон часу може змінюватись від 10 хвилин до 1 години залежно від рецепту приготування страви.
6. За допомогою сенсорів «ГОДИНИ» та «ХВИЛИНИ» необхідно змінити час приготування відповідно до рецептури страви: послідовним торканням сенсора «ГОДИНИ» встановіть годинник з кроком в 1 годину, торканням сенсору «ХВИЛИНИ» – хвилини з кроком в 5 хвилин.
7. Під час встановлення часу приготування таймер на дисплеї блимає.
8. У цьому режимі також можливий вибір температури приготування. Температура приготування за замовчуванням – 160°C. Щоб змінити температуру приготування, торкніться сенсора «ТЕМПЕРАТУРА», індикатор температури на дисплеї почне блимати. Послідовним дотиком до сенсора «ТЕМПЕРАТУРА» встановіть температуру приготування відповідно до рецептури страви. Діапазон температури може змінюватись від 100°C до 160°C, крок 10°C.
9. Зміна температури та часу можлива також під час проходження програми. Для цього утримуйте сенсор «ГОДИНИ» або «ХВИЛИНИ» протягом 2 секунд для зміни часу приготування або сенсор «ТЕМПЕРАТУРА» для зміни температури приготування.
10. Для запуску програми утримуйте протягом 2 секунд сенсор «СТАРТ», на дисплеї з'явиться індикація , мультиварка почне приготування в заданому режимі.
11. Також загориться індикатор сенсора «ПІДІГРІВ/СКАСУВАННЯ», це означає, що після закінчення роботи програми прилад автоматично перейде в режим «ПІДІГРІВ». Для вимкнення автоматичного переходу в режим «ПІДІГРІВ» торкніться та утримуйте сенсор «МІЙ РЕЦЕПТ», і індикатор сенсора «ПІДІГРІВ/СКАСУВАННЯ» згасне. За бажанням Ви можете повторно активувати автоматичний перехід у режим «ПІДІГРІВ», знову торкнувшись сенсора «МІЙ РЕЦЕПТ».
12. Після прогрівання пролунає звуковий сигнал, якщо він не був вимкнений раніше, і на дисплеї з'явиться зворотний відлік часу приготування. Додайте всі інгредієнти до чаші.
13. У процесі смаження продукт необхідно помішувати та контролювати його готовність.
14. За необхідності можна перервати проходження програми сенсором «ПІДІГРІВ/СКАСУВАННЯ», при цьому прилад перейде в режим очікування.
15. Після закінчення роботи мультиварка видасть звуковий сигнал, якщо він не був вимкнений раніше. Пристрій автоматично перейде в режим підігріву, якщо його не було скасовано раніше. У режимі автоматичного підігріву на дисплеї з'явиться прямий відлік часу, який показує, скільки часу підігрівається страв.
16. Для відключення режиму підігріву утримуйте сенсор «ПІДІГРІВ/СКАСУВАННЯ» протягом 2-х секунд, прилад перейде в режим очікування. Вимкніть пристрій.

«ЗАПІКАННЯ»

Режим «Запікання» служить для запікання овочів, м'яса, риби, приготування багатокомпонентних складних запіканок та інших страв.

1. Увімкніть прилад, коли індикатор сенсора «СТАРТ» почне блимати.
2. Додайте всі необхідні інгредієнти згідно з рецептурою до чаші. Виконуйте вказівки розділу «Експлуатація приладу».
3. Під час приготування рекомендується залишати кришку зачиненою. Якщо кришка у неправильному положенні, результат може не відповідати вимогам.
4. Послідовним торканням до сенсора «МЕНЮ» виберіть програму «ЗАПІКАННЯ», при цьому напис «ЗАПІКАННЯ» на дисплеї і таймер блимають.
5. На таймері, що блимає, буде вказано час за замовчуванням для цього режиму приготування – 45 хвилин. Діапазон часу може змінюватись від 20 хвилин до 2 годин 30 хвилин залежно від рецепту приготування страви.
6. За допомогою сенсорів «ГОДИНИ» та «ХВИЛИНИ» необхідно змінити час приготування відповідно до рецептури страви: послідовним торканням сенсора «ГОДИНИ» встановіть годинник з кроком в 1 годину, торканням сенсору «ХВИЛИНИ» – хвилини з кроком в 5 хвилин.
7. Під час встановлення часу приготування таймер на дисплеї блимає.
8. Зміна часу можлива також під час проходження програми. Для цього утримуйте протягом 2-х секунд сенсори «ГОДИНИ» або «ХВИЛИНИ» для зміни часу приготування, на дисплеї блиматиме таймер. Відредагуйте параметри натисканням на відповідні сенсори. Через 30 секунд після торкання до сенсорів програма продовжить роботу з новими налаштуваннями.
9. Для запуску програми утримуйте протягом 2 секунд сенсор «СТАРТ», на дисплеї з'явиться індикація , мультиварка почне приготування в заданому режимі.
10. Також загориться індикатор сенсора «ПІДІГРІВ/СКАСУВАННЯ», це означає, що після закінчення роботи програми прилад автоматично перейде в режим «ПІДІГРІВ». Для вимкнення автоматичного переходу в режим «ПІДІГРІВ» торкніться та утримуйте сенсор «МІЙ РЕЦЕПТ», і індикатор сенсора «ПІДІГРІВ/СКАСУВАННЯ» згасне. За бажанням Ви можете повторно активувати автоматичний перехід у режим «ПІДІГРІВ», знову торкнувшись сенсора «МІЙ РЕЦЕПТ».
11. Відображається зворотний відлік часу приготування.
12. За необхідності можна перервати проходження програми сенсором «ПІДІГРІВ/СКАСУВАННЯ», при цьому прилад перейде в режим очікування.
13. Після закінчення роботи мультиварка видасть звуковий сигнал, якщо він не був вимкнений раніше. Пристрій автоматично перейде в режим підігріву, якщо його не було скасовано раніше. У режимі автоматичного підігріву на дисплеї з'явиться прямиий відлік часу, який показує, скільки часу підігрівається страв.
14. Для відключення режиму підігріву утримуйте сенсор «ПІДІГРІВ/СКАСУВАННЯ» протягом 2-х секунд, прилад перейде в режим очікування. Вимкніть пристрій.

«ПЛОВ»

Цей режим призначений для приготування плову.

1. Увімкніть прилад, коли індикатор сенсора «СТАРТ» почне блимати.
2. Додайте всі необхідні інгредієнти згідно з рецептурою до чаші. Виконуйте вказівки розділу «Експлуатація приладу».
3. Попереднє обсмажування інгредієнтів проводиться за програми «Смаження» відповідно до рецепту.
4. Під час приготування рекомендується залишати кришку зачиненою. Якщо кришка у неправильному положенні, результат може не відповідати вимогам.
5. Послідовним торканням до сенсора «МЕНЮ» виберіть програму «ПЛОВ», при цьому напис «ПЛОВ» на дисплеї і таймер блимають.
6. На таймері, що блимає, буде вказано час за замовчуванням для цього режиму приготування – 40 хвилин. Діапазон часу може змінюватись від 20 хвилин до 2 годин залежно від рецепту приготування страви.
7. За допомогою сенсорів «ГОДИНИ» та «ХВИЛИНИ» необхідно змінити час приготування відповідно до рецептури страви: послідовним торканням сенсора «ГОДИНИ» встановіть годинник з кроком в 1 годину, торканням сенсору «ХВИЛИНИ» – хвилини з кроком в 5 хвилин.
8. Під час встановлення часу приготування таймер на дисплеї блимає.
9. Зміна часу можлива також під час проходження програми. Для цього утримуйте протягом 2-х секунд сенсори «ГОДИНИ» або «ХВИЛИНИ» для зміни часу приготування, на дисплеї блиматиме таймер. Відредагуйте параметри натисканням на відповідні сенсори. Через 30 секунд після торкання до сенсорів програма продовжить роботу з новими налаштуваннями.
10. Для запуску програми утримуйте протягом 2 секунд сенсор «СТАРТ», на дисплеї з'явиться індикація , мультиварка почне приготування в заданому режимі.
11. Також загориться індикатор сенсора «ПІДІГРІВ/СКАСУВАННЯ», це означає, що після закінчення роботи програми прилад автоматично перейде в режим «ПІДІГРІВ». Для вимкнення автоматичного переходу в режим «ПІДІГРІВ» торкніться та утримуйте сенсор «МІЙ РЕЦЕПТ», і індикатор сенсора «ПІДІГРІВ/СКАСУВАННЯ» згасне. За бажанням Ви можете повторно активувати автоматичний перехід у режим «ПІДІГРІВ», знову торкнувшись сенсора «МІЙ РЕЦЕПТ».
12. Відображається зворотний відлік часу приготування.
13. За необхідності можна перервати проходження програми сенсором «ПІДІГРІВ/СКАСУВАННЯ», при цьому прилад перейде в режим очікування.
14. Ця програма є автоматичною. Якщо готовність продукту настане раніше встановленого часу (що контролюється за наявністю води у чаші), мультиварка самостійно перерве процес приготування.
15. Після закінчення роботи мультиварка видасть звуковий сигнал, якщо він не був вимкнений раніше. Пристрій автоматично перейде в режим підігріву, якщо його не було скасовано раніше. У режимі автоматичного підігріву на дисплеї з'явиться прямий відлік часу, який показує, скільки часу підігрівається страву.
16. Для відключення режиму підігріву утримуйте сенсор «ПІДІГРІВ/СКАСУВАННЯ» протягом 2-х секунд, прилад перейде в режим очікування. Вимкніть пристрій.

«ПАСТА»

Цей режим призначений для приготування макаронних виробів.

1. Увімкніть прилад, коли індикатор сенсора «СТАРТ» почне блимати.
2. Налийте воду, згідно з рецептурою, в чашу. Рекомендується наливати воду до половини чаші. Максимальна кількість води – 2/3 об'єму чаші. Виконуйте вказівки розділу «Експлуатація приладу».
3. Під час приготування в даному режимі рекомендується до закипання води тримати кришку зачиненою після додавання макаронних виробів у чашу – відчиненою, оскільки під час варіння утворюється багато піни. Якщо кришка у неправильному положенні, результат може не відповідати вимогам.
4. Послідовним торканням до сенсора «МЕНЮ» виберіть програму «ПАСТА», при цьому напис «ПАСТА» на дисплеї і таймер блимають.
5. На таймері, що блимає, буде вказано час за замовчуванням для цього режиму приготування – 8 хвилин. Діапазон часу може змінюватись від 8 до 20 хвилин залежно від рецепту приготування страви або вказівок на упаковці макаронних виробів.
6. Послідовним торканням сенсора «ХВИЛИНИ» встановіть час з кроком 1 хвилина.
7. Під час встановлення часу приготування таймер на дисплеї блимає.
8. Зміна часу можлива також під час проходження програми. Для цього утримуйте протягом 2-х секунд сенсори «ГОДИНИ» або «ХВИЛИНИ» для зміни часу приготування, на дисплеї блиматиме таймер. Відредагуйте параметри натисканням на відповідні сенсори. Через 30 секунд після торкання до сенсорів програма продовжить роботу з новими налаштуваннями.
9. Для запуску програми утримуйте протягом 2 секунд сенсор «СТАРТ», на дисплеї з'явиться індикація , мультиварка почне приготування в заданому режимі.
10. Також загориться індикатор сенсора «ПІДІГРІВ/СКАСУВАННЯ», це означає, що після закінчення роботи програми прилад автоматично перейде в режим «ПІДІГРІВ». Для вимкнення автоматичного переходу в режим «ПІДІГРІВ» торкніться та утримуйте сенсор «МІЙ РЕЦЕПТ», і індикатор сенсора «ПІДІГРІВ/СКАСУВАННЯ» згасне. За бажанням Ви можете повторно активувати автоматичний перехід у режим «ПІДІГРІВ», знову торкнувшись сенсора «МІЙ РЕЦЕПТ».



Увага: До моменту закипання води необхідно утримувати кришку приладу закритою.

11. Після закипання води пролунає звуковий сигнал, якщо він не був вимкнений раніше. На дисплеї почне відображатись зворотний відлік часу приготування.
12. Відкрийте кришку та завантажте продукт у киплячу воду. Не зачиняйте кришку приладу.
13. За необхідності можна перервати проходження програми сенсором «ПІДІГРІВ/СКАСУВАННЯ», при цьому прилад перейде в режим очікування.
14. Після закінчення роботи мультиварка видасть звуковий сигнал, якщо він не був вимкнений раніше. Пристрій автоматично перейде в режим підігріву, якщо його не було скасовано раніше. У режимі автоматичного підігріву на дисплеї з'явиться прямий відлік часу, який показує, скільки часу підігрівається страва.
15. Для відключення режиму підігріву утримуйте сенсор «ПІДІГРІВ/СКАСУВАННЯ» протягом 2-х секунд, прилад перейде в режим очікування. Вимкніть пристрій..

«ПІЦА»

Цей режим призначений для приготування популярної італійської страви – піци.

1. Увімкніть прилад, коли індикатор сенсора «СТАРТ» почне блимати.
2. Додайте всі необхідні інгредієнти згідно з рецептурою до чаші. Виконуйте вказівки розділу «Експлуатація приладу».
3. Під час приготування рекомендується залишати кришку зачиненою. Якщо кришка у неправильному положенні, результат може не відповідати вимогам.
4. Послідовним торканням до сенсора «МЕНЮ» виберіть програму «ПІЦА», при цьому напис «ПІЦА» на дисплеї і таймер заблимають.
5. На таймері, що блимає, буде вказано час за замовчуванням для цього режиму приготування – 30 хвилин. Діапазон часу може змінюватись від 20 хвилин до 1 години залежно від рецепту приготування страви.
6. За допомогою сенсорів «ГОДИНИ» та «ХВИЛИНИ» необхідно змінити час приготування відповідно до рецептури страви: послідовним торканням сенсора «ГОДИНИ» встановіть годинник з кроком в 1 годину, торканням сенсорю «ХВИЛИНИ» – хвилини з кроком в 5 хвилин.
7. Під час встановлення часу приготування таймер на дисплеї блимає.
8. Зміна часу можлива також під час проходження програми. Для цього утримуйте протягом 2-х секунд сенсори «ГОДИНИ» або «ХВИЛИНИ» для зміни часу приготування, на дисплеї блиматиме таймер. Відредагуйте параметри натисканням на відповідні сенсори. Через 30 секунд після торкання до сенсорів програма продовжить роботу з новими налаштуваннями.
9. Для запуску програми утримуйте протягом 2 секунд сенсор «СТАРТ», на дисплеї з'явиться індикація , мультиварка почне приготування в заданому режимі.
10. Також загориться індикатор сенсора «ПІДІГРІВ/СКАСУВАННЯ», це означає, що після закінчення роботи програми прилад автоматично перейде в режим «ПІДІГРІВ». Для вимкнення автоматичного переходу в режим «ПІДІГРІВ» торкніться та утримуйте сенсор «МІЙ РЕЦЕПТ», і індикатор сенсора «ПІДІГРІВ/СКАСУВАННЯ» згасне. За бажанням Ви можете повторно активувати автоматичний перехід у режим «ПІДІГРІВ», знову торкнувшись сенсора «МІЙ РЕЦЕПТ».
11. Після прогріву на дисплеї відображається зворотний відлік часу приготування.
12. За необхідності можна перервати проходження програми сенсором «ПІДІГРІВ/СКАСУВАННЯ», при цьому прилад перейде в режим очікування.
13. Після закінчення роботи мультиварка видасть звуковий сигнал, якщо він не був вимкнений раніше. Пристрій автоматично перейде в режим підігріву, якщо його не було скасовано раніше. У режимі автоматичного підігріву на дисплеї з'явиться прямий відлік часу, який показує, скільки часу підігрівається страва.
14. Для відключення режиму підігріву утримуйте сенсор «ПІДІГРІВ/СКАСУВАННЯ» протягом 2-х секунд, прилад перейде в режим очікування. Вимкніть пристрій.

«ЙОГУРТ»

Мультиварка 0517AD є повноцінним заміником для приготування йогурту.

У режимі «Йогурт» підтримується постійна температура (+38 – +40°C), необхідна для зростання біфідобактерій та отримання прекрасного йогурту із закваски та молока.

1. Увімкніть прилад, коли індикатор сенсора «СТАРТ» почне блимати.
2. Додайте всі необхідні інгредієнти згідно з рецептурою до чаші. Виконуйте вказівки розділу «Експлуатація приладу».
3. Під час приготування рекомендується залишати кришку зачиненою. Якщо кришка у неправильному положенні, результат може не відповідати вимогам.
4. Послідовним торканням до сенсора «МЕНЮ» виберіть програму «ЙОГУРТ», при цьому напис «ЙОГУРТ» на дисплеї і таймер зблимають.
5. На таймері, що блимає, буде вказано час за замовчуванням для цього режиму приготування – 8 годин. Діапазон часу може змінюватись від 6 до 12 годин залежно від рецепту приготування страви.
6. За допомогою сенсорів «ГОДИНИ» та «ХВИЛИНИ» необхідно змінити час приготування відповідно до рецептури страви: послідовним торканням сенсора «ГОДИНИ» встановить годинник з кроком в 1 годину, торканням сенсору «ХВИЛИНИ» – хвилини з кроком в 30 хвилин.
7. Під час встановлення часу приготування таймер на дисплеї блимає.
8. Зміна часу можлива також під час проходження програми. Для цього утримуйте протягом 2-х секунд сенсори «ГОДИНИ» або «ХВИЛИНИ» для зміни часу приготування, на дисплеї блиматиме таймер. Відредагуйте параметри натисканням на відповідні сенсори. Через 30 секунд після торкання до сенсорів програма продовжить роботу з новими налаштуваннями.
9. Для запуску програми утримуйте протягом 2 секунд сенсор «СТАРТ», на дисплеї з'явиться індикація , мультиварка почне приготування в заданому режимі.
10. Відображається зворотний відлік часу приготування.
11. За необхідності можна перервати проходження програми сенсором «ПІДІГРІВ/СКАСУВАННЯ», при цьому прилад перейде в режим очікування.
12. Після закінчення роботи мультиварка видасть звуковий сигнал, якщо він не був вимкнений раніше. Після закінчення програми «ЙОГУРТ» пристрій НЕ переходить в автоматичний режим підтримання температури. Мультиварка перейде в режим очікування.



«ВІВСЯНКА»

Спеціальний режим призначений для швидкого приготування здорового та корисного сніданку з вівсяної крупи. Завдяки оптимальним температурним режимам каша не підгорить і збереже всі корисні властивості.

1. Увімкніть прилад, коли індикатор сенсора «СТАРТ» почне блимати.
2. Додайте всі необхідні інгредієнти згідно з рецептурою до чаші. Виконуйте вказівки розділу «Експлуатація приладу».
3. Під час приготування рекомендується залишати кришку зачиненою. Якщо кришка у неправильному положенні, результат може не відповідати вимогам.
4. Послідовним торканням до сенсора «МЕНЮ» виберіть програму «ВІВСЯНКА», при цьому напис «ВІВСЯНКА» на дисплеї і таймер заблимають.
5. На таймері, що блимає, буде вказано час за замовчуванням для цього режиму приготування – 30 хвилин. Діапазон часу може змінюватись від 15 хвилин до 1 години залежно від рецепту приготування страви.
6. За допомогою сенсорів «ГОДИНИ» та «ХВИЛИНИ» необхідно змінити час приготування відповідно до рецептури страви: послідовним торканням сенсора «ГОДИНИ» встановіть годинник з кроком в 1 годину, торканням сенсору «ХВИЛИНИ» – хвилини з кроком в 5 хвилин.
7. Під час встановлення часу приготування таймер на дисплеї блимає.
8. Зміна часу можлива також під час проходження програми. Для цього утримуйте протягом 2-х секунд сенсори «ГОДИНИ» або «ХВИЛИНИ» для зміни часу приготування, на дисплеї блиматиме таймер. Відредагуйте параметри натисканням на відповідні сенсори. Через 30 секунд після торкання до сенсорів програма продовжить роботу з новими налаштуваннями.
9. Для запуску програми утримуйте протягом 2 секунд сенсор «СТАРТ», на дисплеї з'явиться індикація , мультиварка почне приготування в заданому режимі.
10. Також загориться індикатор сенсора «ПІДІГРІВ/СКАСУВАННЯ», це означає, що після закінчення роботи програми прилад автоматично перейде в режим «ПІДІГРІВ». Для вимкнення автоматичного переходу в режим «ПІДІГРІВ» торкніться та утримуйте сенсор «МІЙ РЕЦЕПТ», і індикатор сенсора «ПІДІГРІВ/СКАСУВАННЯ» згасне. За бажанням Ви можете повторно активувати автоматичний перехід у режим «ПІДІГРІВ», знову торкнувшись сенсора «МІЙ РЕЦЕПТ».
11. Відображається зворотний відлік часу приготування.
12. За необхідності можна перервати проходження програми сенсором «ПІДІГРІВ/СКАСУВАННЯ», при цьому прилад перейде в режим очікування.
13. Після закінчення роботи мультиварка видасть звуковий сигнал, якщо він не був вимкнений раніше. Пристрій автоматично перейде в режим підігріву, якщо його не було скасовано раніше. У режимі автоматичного підігріву на дисплеї з'явиться прямий відлік часу, який показує, скільки часу підігрівається страва.
14. Для відключення режиму підігріву утримуйте сенсор «ПІДІГРІВ/СКАСУВАННЯ» протягом 2-х секунд, прилад перейде в режим очікування. Вимкніть пристрій.

«ВАРЕННЯ»

Режим призначений для готування варення.

1. Увімкніть прилад, коли індикатор сенсора «СТАРТ» почне блимати.
2. Додайте всі необхідні інгредієнти згідно з рецептурою до чаші. Виконуйте вказівки розділу «Експлуатація приладу». Наявність рідини у чаші обов'язкова.
3. Під час приготування в цьому режимі після закипання рекомендується залишати кришку відкритою та періодично помішувати продукт, оскільки можливе піноутворення. Якщо кришка у неправильному положенні, результат може не відповідати вимогам.
4. Послідовним торканням до сенсора «МЕНЮ» виберіть програму «ВАРЕННЯ», при цьому напис «ВАРЕННЯ» на дисплеї і таймер заблимають.
5. На таймері, що блимає, буде вказано час за замовчуванням для цього режиму приготування – 1 година. Діапазон часу може змінюватись від 1 хвилини до 4 годин залежно від рецепту приготування страви.
6. За допомогою сенсорів «ГОДИНИ» та «ХВИЛИНИ» необхідно змінити час приготування відповідно до рецептури страви: послідовним торканням сенсора «ГОДИНИ» встановіть годинник з кроком в 1 годину, торканням сенсору «ХВИЛИНИ» – хвилини з кроком в 5 хвилини.
7. Під час встановлення часу приготування таймер на дисплеї блимає.
8. Зміна часу можлива також під час проходження програми. Для цього утримуйте протягом 2-х секунд сенсори «ГОДИНИ» або «ХВИЛИНИ» для зміни часу приготування, на дисплеї блиматиме таймер. Відредагуйте параметри натисканням на відповідні сенсори. Через 30 секунд після торкання до сенсорів програма продовжить роботу з новими налаштуваннями.
9. Для запуску програми утримуйте протягом 2 секунд сенсор «СТАРТ», на дисплеї з'явиться індикація , мультиварка почне приготування в заданому режимі.
10. Також загориться індикатор сенсора «ПІДІГРІВ/СКАСУВАННЯ», це означає, що після закінчення роботи програми прилад автоматично перейде в режим «ПІДІГРІВ». Для вимкнення автоматичного переходу в режим «ПІДІГРІВ» торкніться та утримуйте сенсор «МІЙ РЕЦЕПТ», і індикатор сенсора «ПІДІГРІВ/СКАСУВАННЯ» згасне. За бажанням Ви можете повторно активувати автоматичний перехід у режим «ПІДІГРІВ», знову торкнувшись сенсора «МІЙ РЕЦЕПТ».
11. Відображається зворотний відлік часу приготування.
12. За необхідності можна перервати проходження програми сенсором «ПІДІГРІВ/СКАСУВАННЯ», при цьому прилад перейде в режим очікування.
13. Після закінчення роботи мультиварка видасть звуковий сигнал, якщо він не був вимкнений раніше. Пристрій автоматично перейде в режим підігріву, якщо його не було скасовано раніше. У режимі автоматичного підігріву на дисплеї з'явиться прямий відлік часу, який показує, скільки часу підігрівається страву.
14. Для відключення режиму підігріву утримуйте сенсор «ПІДІГРІВ/СКАСУВАННЯ» протягом 2-х секунд, прилад перейде в режим очікування. Вимкніть пристрій.

«ВАРІННЯ НА ПАРІ»

Мультиварка 0517AD може замінити традиційні пароварки на Вашій кухні. Програма «Варіння на парі» дозволяє приготувати їжу на парі, зберігаючи вітаміни та корисні властивості продуктів. Спеціальний піддон-пароварка постачається у комплекті з пристроєм.

1. Увімкніть прилад, коли індикатор сенсора «СТАРТ» почне блимати.
2. Налийте воду в чашу трохи більше, ніж 1/3 обсягу. Помістіть всі необхідні інгредієнти в контейнер для варіння на парі, відповідно до рецептури, помістіть контейнер у чашу. Виконуйте вказівки розділу «Експлуатація приладу». Наявність води у чаші обов'язкова.
3. Під час приготування рекомендується залишати кришку зачиненою. Якщо кришка у неправильному положенні, результат може не відповідати вимогам.
4. Послідовним торканням до сенсора «МЕНЮ» оберіть програму «ВАРІННЯ НА ПАРІ», при цьому напис «ВАРІННЯ НА ПАРІ» на дисплеї та таймер блимають.
5. На таймері, що блимає, буде вказано час за замовчуванням для цього режиму приготування – 5 хвилин. Діапазон часу може змінюватись від 5 хвилин до 1 години залежно від рецепту приготування страви.
6. За допомогою сенсорів «ГОДИНИ» та «ХВИЛИНИ» необхідно змінити час приготування відповідно до рецептури страви: послідовним торканням сенсора «ГОДИНИ» встановіть годинник з кроком в 1 годину, торканням сенсору «ХВИЛИНИ» – хвилини з кроком в 1 хвилину.
7. Під час встановлення часу приготування таймер на дисплеї блимає.
8. Зміна часу можлива також під час проходження програми. Для цього утримуйте протягом 2-х секунд сенсори «ГОДИНИ» або «ХВИЛИНИ» для зміни часу приготування, на дисплеї блиматиме таймер. Відредагуйте параметри натисканням на відповідні сенсори. Через 30 секунд після торкання до сенсорів програма продовжить роботу з новими налаштуваннями.
9. Для запуску програми утримуйте протягом 2 секунд сенсор «СТАРТ», на дисплеї з'явиться індикація , мультиварка почне приготування в заданому режимі.
10. Також загориться індикатор сенсора «ПІДІГРІВ/СКАСУВАННЯ», це означає, що після закінчення роботи програми прилад автоматично перейде в режим «ПІДІГРІВ». Для вимкнення автоматичного переходу в режим «ПІДІГРІВ» торкніться та утримуйте сенсор «МІЙ РЕЦЕПТ», і індикатор сенсора «ПІДІГРІВ/СКАСУВАННЯ» згасне. За бажанням Ви можете повторно активувати автоматичний перехід у режим «ПІДІГРІВ», знову торкнувшись сенсора «МІЙ РЕЦЕПТ».
11. Після прогрівання та закипання води на дисплеї з'явиться зворотний відлік часу приготування.
12. За необхідності можна перервати проходження програми сенсором «ПІДІГРІВ/СКАСУВАННЯ», при цьому прилад перейде в режим очікування.
13. Після закінчення роботи мультиварка видасть звуковий сигнал, якщо він не був вимкнений раніше. Пристрій автоматично перейде в режим підігріву, якщо його не було скасовано раніше. У режимі автоматичного підігріву на дисплеї з'явиться прямий відлік часу, який показує, скільки часу підігрівається страва.
14. Для відключення режиму підігріву утримуйте сенсор «ПІДІГРІВ/СКАСУВАННЯ» протягом 2-х секунд, прилад перейде в режим очікування. Вимкніть пристрій.

«БОБИ»

Режим призначений для приготування наваристих супів та гарнірів із бобів, які вимагають тривалої теплової обробки.

1. Увімкніть прилад, коли індикатор сенсора «СТАРТ» почне блимати.
2. Додайте всі необхідні інгредієнти згідно з рецептурою до чаші. Виконуйте вказівки розділу «Експлуатація приладу». Наявність рідини у чаші обов'язкова.
3. Під час приготування рекомендується залишати кришку зачиненою. Якщо кришка у неправильному положенні, результат може не відповідати вимогам.
4. Послідовним торканням до сенсора «МЕНЮ» виберіть програму «БОБИ», при цьому напис «БОБИ» на дисплеї і таймер заблимають.
5. На таймері, що блимає, буде вказано час за замовчуванням для цього режиму приготування – 1 година. Діапазон часу може змінюватись від 1 хвилин до 4 годин залежно від рецепту приготування страви.
6. За допомогою сенсорів «ГОДИНИ» та «ХВИЛИНИ» необхідно змінити час приготування відповідно до рецептури страви: послідовним торканням сенсора «ГОДИНИ» встановіть годинник з кроком в 1 годину, торканням сенсору «ХВИЛИНИ» – хвилини з кроком в 10 хвилин.
7. Під час встановлення часу приготування таймер на дисплеї блимає.
8. Зміна часу можлива також під час проходження програми. Для цього утримуйте протягом 2-х секунд сенсори «ГОДИНИ» або «ХВИЛИНИ» для зміни часу приготування, на дисплеї блиматиме таймер. Відредагуйте параметри натисканням на відповідні сенсори. Через 30 секунд після торкання до сенсорів програма продовжить роботу з новими налаштуваннями.
9. Для запуску програми утримуйте протягом 2 секунд сенсор «СТАРТ», на дисплеї з'явиться індикація , мультиварка почне приготування в заданому режимі.
10. Також загориться індикатор сенсора «ПІДІГРІВ/СКАСУВАННЯ», це означає, що після закінчення роботи програми прилад автоматично перейде в режим «ПІДІГРІВ». Для вимкнення автоматичного переходу в режим «ПІДІГРІВ» торкніться та утримуйте сенсор «МІЙ РЕЦЕПТ», і індикатор сенсора «ПІДІГРІВ/СКАСУВАННЯ» згасне. За бажанням Ви можете повторно активувати автоматичний перехід у режим «ПІДІГРІВ», знову торкнувшись сенсора «МІЙ РЕЦЕПТ».
11. Відображається зворотний відлік часу приготування.
12. За необхідності можна перервати проходження програми сенсором «ПІДІГРІВ/СКАСУВАННЯ», при цьому прилад перейде в режим очікування.
13. Після закінчення роботи мультиварка видасть звуковий сигнал, якщо він не був вимкнений раніше. Пристрій автоматично перейде в режим підігріву, якщо його не було скасовано раніше. У режимі автоматичного підігріву на дисплеї з'явиться прямий відлік часу, який показує, скільки часу підігрівається страву.
14. Для відключення режиму підігріву утримуйте сенсор «ПІДІГРІВ/СКАСУВАННЯ» протягом 2-х секунд, прилад перейде в режим очікування. Вимкніть пристрій.

«МОЛОЧНА КАША»

Режим призначений для приготування молочних супів та каш.

1. Увімкніть прилад, коли індикатор сенсора «СТАРТ» почне блимати.
2. Додайте всі необхідні інгредієнти згідно з рецептурою до чаші. Виконуйте вказівки розділу «Експлуатація приладу».
3. Під час приготування рекомендується залишати кришку зачиненою. Якщо кришка у неправильному положенні, результат може не відповідати вимогам.
4. Послідовним торканням до сенсора «МЕНЮ» виберіть програму «МОЛОЧНА КАША», при цьому напис «МОЛОЧНА КАША» на дисплеї і таймер заблимають.
5. На таймері, що блимає, буде вказано час за замовчуванням для цього режиму приготування – 1 година. Діапазон часу може змінюватись від 10 хвилин до 1 години 30 хвилин залежно від рецепту приготування страви та вихідної температури інгредієнтів. Під час використання охолодженого молока необхідно збільшити рекомендований рецептом час.
6. За допомогою сенсорів «ГОДИНИ» та «ХВИЛИНИ» необхідно змінити час приготування відповідно до рецептури страви: послідовним торканням сенсора «ГОДИНИ» встановіть годинник з кроком в 1 годину, торканням сенсорю «ХВИЛИНИ» – хвилини з кроком в 5 хвилин.
7. Під час встановлення часу приготування таймер на дисплеї блимає.
8. Зміна часу можлива також під час проходження програми. Для цього утримуйте протягом 2-х секунд сенсори «ГОДИНИ» або «ХВИЛИНИ» для зміни часу приготування, на дисплеї блиматиме таймер. Відредагуйте параметри натисканням на відповідні сенсори. Через 30 секунд після торкання до сенсорів програма продовжить роботу з новими налаштуваннями.
9. Для запуску програми утримуйте протягом 2 секунд сенсор «СТАРТ», на дисплеї з'явиться індикація , мультиварка почне приготування в заданому режимі.
10. Також загориться індикатор сенсора «ПІДІГРІВ/СКАСУВАННЯ», це означає, що після закінчення роботи програми прилад автоматично перейде в режим «ПІДІГРІВ». Для вимкнення автоматичного переходу в режим «ПІДІГРІВ» торкніться та утримуйте сенсор «МІЙ РЕЦЕПТ», і індикатор сенсора «ПІДІГРІВ/СКАСУВАННЯ» згасне. За бажанням Ви можете повторно активувати автоматичний перехід у режим «ПІДІГРІВ», знову торкнувшись сенсора «МІЙ РЕЦЕПТ».
11. Відображається зворотний відлік часу приготування.
12. За необхідності можна перервати проходження програми сенсором «ПІДІГРІВ/СКАСУВАННЯ», при цьому прилад перейде в режим очікування.
13. Після закінчення роботи мультиварка видасть звуковий сигнал, якщо він не був вимкнений раніше. Пристрій автоматично перейде в режим підігріву, якщо його не було скасовано раніше. У режимі автоматичного підігріву на дисплеї з'явиться прямий відлік часу, який показує, скільки часу підігрівається страва.
14. Для режиму «Молочна каша» рекомендується залишати страву в режимі ПІДІГРІВ на 15-20 хвилин після завершення роботи основної програми.
15. Для відключення режиму підігріву утримуйте сенсор «ПІДІГРІВ/СКАСУВАННЯ» протягом 2-х секунд, прилад перейде в режим очікування. Вимкніть пристрій.

Режим призначений для приготування корисних гарнірів з круп. Оптимальні температурні параметри та рівномірне нагрівання чаші з усіх боків дозволяють приготувати чудові розсипчасті гарніри.

1. Увімкніть прилад, коли індикатор сенсора «СТАРТ» почне блимати.
2. Додайте всі необхідні інгредієнти згідно з рецептурою до чаші. Виконуйте вказівки розділу «Експлуатація приладу».
3. Під час приготування рекомендується залишати кришку зачиненою. Якщо кришка у неправильному положенні, результат може не відповідати вимогам.
4. Послідовним торканням до сенсора «МЕНЮ» виберіть програму «КРУПА», при цьому напис «КРУПА» на дисплеї і таймер заблимають.
5. На таймері, що блимає, буде вказано час за замовчуванням для цього режиму приготування – 40 хвилин. Діапазон часу може змінюватись від 20 хвилин до 1 години залежно від рецепту приготування страви.
6. За допомогою сенсорів «ГОДИНИ» та «ХВИЛИНИ» необхідно змінити час приготування відповідно до рецептури страви: послідовним торканням сенсора «ГОДИНИ» встановіть годинник з кроком в 1 годину, торканням сенсору «ХВИЛИНИ» – хвилини з кроком в 5 хвилин.
7. Під час встановлення часу приготування таймер на дисплеї блимає.
8. Зміна часу можлива також під час проходження програми. Для цього утримуйте протягом 2-х секунд сенсори «ГОДИНИ» або «ХВИЛИНИ» для зміни часу приготування, на дисплеї блиматиме таймер. Відредагуйте параметри натисканням на відповідні сенсори. Через 30 секунд після торкання до сенсорів програма продовжить роботу з новими налаштуваннями.
9. Для запуску програми утримуйте протягом 2 секунд сенсор «СТАРТ», на дисплеї з'явиться індикація , мультиварка почне приготування в заданому режимі.
10. Також загориться індикатор сенсора «ПІДІГРІВ/СКАСУВАННЯ», це означає, що після закінчення роботи програми прилад автоматично перейде в режим «ПІДІГРІВ». Для вимкнення автоматичного переходу в режим «ПІДІГРІВ» торкніться та утримуйте сенсор «МІЙ РЕЦЕПТ», і індикатор сенсора «ПІДІГРІВ/СКАСУВАННЯ» згасне. За бажанням Ви можете повторно активувати автоматичний перехід у режим «ПІДІГРІВ», знову торкнувшись сенсора «МІЙ РЕЦЕПТ».
11. Відображається зворотний відлік часу приготування.
12. За необхідності можна перервати проходження програми сенсором «ПІДІГРІВ/СКАСУВАННЯ», при цьому прилад перейде в режим очікування.
13. Ця програма є автоматичною. Якщо готовність продукту настане раніше встановленого часу (що контролюється за наявністю води у чаші), мультиварка самостійно перерве процес приготування.
14. Після закінчення роботи мультиварка видасть звуковий сигнал, якщо він не був вимкнений раніше. Пристрій автоматично перейде в режим підігріву, якщо його не було скасовано раніше. У режимі автоматичного підігріву на дисплеї з'явиться прямий відлік часу, який показує, скільки часу підігрівається страву.
15. Для режиму «Крупа» рекомендується залишати страву в режимі «Підігрів» на 10-15 хвилин після завершення роботи основної програми.
16. Для відключення режиму підігріву утримуйте сенсор «ПІДІГРІВ/СКАСУВАННЯ» протягом 2-х секунд, прилад перейде в режим очікування. Вимкніть пристрій.

«ПІДІГРІВ»

Режим використовується для розігріву готових страв.

1. Увімкніть прилад, коли індикатор сенсора «СТАРТ» почне блимати.
2. Додайте всі необхідні інгредієнти згідно з рецептурою до чаші. Виконуйте вказівки розділу «Експлуатація приладу».
3. Під час приготування рекомендується залишати кришку зачиненою. Якщо кришка у неправильному положенні, результат може не відповідати вимогам.
4. Послідовним торканням до сенсора «МЕНЮ» виберіть програму «ПІДІГРІВ», при цьому напис «ПІДІГРІВ» на дисплеї і таймер зблимають.
5. На таймері, що блимає, буде вказано час за замовчуванням для цього режиму приготування – 20 хвилин. Діапазон часу може змінюватись від 10 хвилин до 1 години залежно від рецепту приготування страви.
6. За допомогою сенсорів «ГОДИНИ» та «ХВИЛИНИ» необхідно встановити достатній час розігріву, виходячи з об'єму та початкової температури страви: послідовним торканням сенсора «ГОДИНИ» встановіть годинник з кроком в 1 годину, торканням сенсору «ХВИЛИНИ» – хвилини з кроком в 5 хвилин.
7. Під час встановлення часу приготування таймер на дисплеї блимає.
8. Зміна часу можлива також під час проходження програми. Для цього утримуйте протягом 2-х секунд сенсори «ГОДИНИ» або «ХВИЛИНИ» для зміни часу приготування, на дисплеї блиматиме таймер. Відредагуйте параметри натисканням на відповідні сенсори. Через 30 секунд після торкання до сенсорів програма продовжить роботу з новими налаштуваннями.
9. Для запуску програми утримуйте протягом 2 секунд сенсор «СТАРТ», на дисплеї з'явиться індикація , мультіварка почне розігрів в заданому режимі.
10. Також загориться індикатор сенсора «ПІДІГРІВ/СКАСУВАННЯ», це означає, що після закінчення роботи програми прилад автоматично перейде в режим «ПІДІГРІВ». Для вимкнення автоматичного переходу в режим «ПІДІГРІВ» торкніться та утримуйте сенсор «МІЙ РЕЦЕПТ», і індикатор сенсора «ПІДІГРІВ/СКАСУВАННЯ» згасне. За бажанням Ви можете повторно активувати автоматичний перехід у режим «ПІДІГРІВ», знову торкнувшись сенсора «МІЙ РЕЦЕПТ».
11. Відображається зворотний відлік часу.
12. За необхідності можна перервати проходження програми сенсором «ПІДІГРІВ/СКАСУВАННЯ», при цьому прилад перейде в режим очікування.
13. Після закінчення роботи мультіварка видасть звуковий сигнал, якщо він не був вимкнений раніше. Пристрій автоматично перейде в режим підігріву, якщо його не було скасовано раніше. У режимі автоматичного підігріву на дисплеї з'явиться прямий відлік часу, який показує, скільки часу підігрівається страв.
14. Для відключення режиму підігріву утримуйте сенсор «ПІДІГРІВ/СКАСУВАННЯ» протягом 2-х секунд, прилад перейде в режим очікування.
15. Вимкніть пристрій.



На замітку!

Рецепти для приготування в мультіварці PMC 0517AD Ви можете знайти у розділі «Рецепти для мультіварок» на сайті www.polar.ru

6.1. ВІДКЛАДЕНИЙ СТАРТ

Функція «Відкладений старт» дозволяє приготувати їжу до потрібного часу. Однак, будь ласка, не відкладайте старт на тривалий час, якщо в інгредієнтах страви є швидкопсувні продукти.

Функція «Відкладений старт» є доступною для всіх програм.

1. Щоб активувати режим, виберіть програму приготування за допомогою сенсора «МЕНЮ», встановіть параметри програми, потім торкніться сенсора «ТАЙМЕР», на екрані з'явиться напис «Відкладений старт».
2. За допомогою сенсорів «ГОДИНИ» та «ХВИЛИНИ» встановіть необхідний період часу, на який відкладається старт.
3. Натисніть і утримуйте протягом 2-х секунд сенсор «Старт», засвітиться індикатор кнопки, мультиварка почне відлік часу до старту програми.

Примітка. У режимах «Пароварка», «Паста», «Смаження» зворотний відлік часу вмикається після досягнення робочої температури, тому закінчення приготування може наступити трохи раніше або пізніше встановленого для «Відкладеного старту» часу (залежно від наповнення чаші).



На замітку! Для автоматичних режимів «Плов» та «Крупи» процес приготування може закінчитися раніше (див. опис відповідних режимів), при цьому до закінчення встановленого часу мультиварка перебуватиме в режимі «Підігрів».

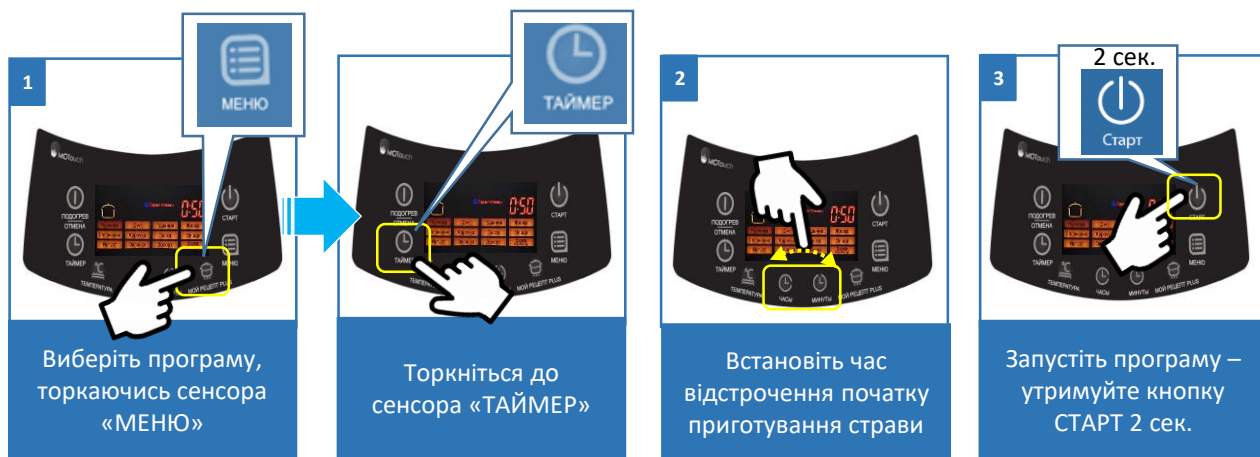

6.2. КОРОТКА ТАБЛИЦЯ ПРОГРАМ ПРИГОТУВАННЯ

Програма приготування	Час та температура приготування	Можливість використовувати функцію «Відкладений старт»	Рекомендації щодо положення кришки
Мій рецепт	Час за замовчуванням: 5 хвилин Регулювання часу: від 5 хвилин до 12 годин, крок 5 хвилин Регулювання температури: 35 °С-110 °С - крок 5°С; 110°С - 160°С - крок 10°С.	Так	Відкрито або закрито, залежно від страви
Випічка	Час за замовчуванням: 1 год Регулювання часу: від 30 хвилин до 3,5 годин, крок 10 хвилин Температура 118 - 122°С	Так	Зачинена
Суп	Час за замовчуванням: 1 год Регулювання часу: від 1 до 4 годин, крок 10 хвилин Температура 97°С	Так	Зачинена
Тушкування	Час за замовчуванням: 2 години Регулювання часу: від 1 до 8 годин, крок 30 хвилин Температура 93°С	Так	Зачинена
Смаження	Час за замовчуванням: 15 хвилин Регулювання часу: від 10 хвилин до 1 години, крок 5 хвилин Температура приготування: 100-160°С, крок 10°С	Так	Відчинена
Запікання	Час за замовчуванням: 45 хвилин Регулювання часу: від 20 хвилин до 2 годин 30 хвилин, крок 5 хвилин Температура 145°С	Так	Зачинена
Плов	Час за замовчуванням: 40 хвилин Регулювання часу: від 20 хвилин до 2 годин, крок 5 хвилин Температура 100 - 150°С авто	Так	Зачинена
Паста	Час за замовчуванням: 8 хвилин Регулювання часу: від 8 до 20 хвилин, крок 1 хвилини Температура 118-120°С	Так	До моменту закипання води закрито, потім відкрито

Вівсянка	Час за замовчуванням: 30 хвилин Регулювання часу: від 15 хвилин до 1 години, крок 5 хвилин Температура 90-100°C авто	Так	Зачинена
Варення	Час за замовчуванням: 1 год Регулювання часу: від 1 до 4 годин, крок 5 хвилин Температура 100-108°C	Так	До моменту закипання закрито, потім відкрито
Варіння на парі	Час за замовчуванням: 5 хвилин Регулювання часу: від 5 хвилин до 1 години, крок 1 хвилина Температура 115-120°C	Так	Зачинена
Боби	Час за замовчуванням: 1 год Регулювання часу: від 1 до 4 годин, крок 10 хвилин Температура 93°C	Так	Зачинена
Молочна каша	Час за замовчуванням: 1 год Регулювання часу: від 10 хвилин до 1 години 30 хвилин, крок 5 хвилин Температура 96°C	Так	Зачинена
КРУПА	Час за замовчуванням: 40 хвилин Регулювання часу: від 20 хвилин до 1 години, крок 5 хвилин Температура 100-135°C авто	Так	Зачинена
Піца	Час за замовчуванням: 30 хвилин Регулювання часу: від 20 хвилин до 1 години, крок 5 хвилин Температура 120-160°C	Так	Зачинена
Підігрів	Час за замовчуванням: 20 хвилин Регулювання часу: від 10 хвилин до 1 години, крок 5 хвилин Температура 115°C	Так	Зачинена



У програмах з можливістю ручного налаштування температури користувач встановлює необхідну температуру вручну, при цьому готовність продукту залежить від правильності вибору температури і часу приготування.

Температури налаштування автоматичних програм вказані для довідки, їхня зміна в процесі приготування відбувається автоматично без участі користувача.

При цьому в різні моменти роботи програми (залежно від вмісту чаші) температура може відрізнятись від довідкового значення, яке є настановним.

Наприклад: при встановленій температурі 115 °C і наявності в чаші рідини при вимірі температура в чаші не перевищить значення 100 °C (точка кипіння води), при цьому кипіння води в чаші буде інтенсивним. При цьому різниця між встановленим та реальним значеннями температури не є ознакою несправності приладу.

Якщо програма розрахована на варіння (робота з водою), то при википанні або відсутності води у чаші програма автоматично скидається, оскільки температура дна чаші перевищує значення порога безпеки цієї програми. Скидання програми без води є нормальною реакцією системи захисту.

Під час проведення вимірювань слід враховувати наступне:

- Точка виміру температури знаходиться в центрі дна чаші, встановленої в приладі, вимірювання проводиться закріпленим датчиком (термопарою) за зачиненої кришки приладу.
- Для правильної оцінки значення треба проводити вимірювання протягом усього часу проходження програми з інтервалом часу 30 с. між вимірюваннями.
- На основі отриманих значень складається діаграма температурно-часової залежності, виявляється ділянка, на якій температура циклічно змінюється за відносно незмінних максимальних та мінімальних значень (ділянка термостатування)
- Довідкове значення температури буде між мінімальним і максимальним вимірним значенням на ділянці термостатування.

Під час вимірювань треба враховувати особливості автоматичних програм:

- Якщо програма розрахована працювати з рідиною (водою), то під час вимірів треба налити в чашу 1 л води.
- Якщо програма розрахована працювати без води, вимірювання треба проводити з порожньою чашею.

За наявності у чаші продукту виміряні значення можуть відрізнятись від довідкових через наявність у продуктах різного вмісту рідини (води), кипіння якої не дозволяє температурі в точці виміру піднятися вище 100 °C згідно законів фізики.

Для отримання значень, близьких до реально налаштованих, треба використовувати рідину з температурою кипіння, що перевищує задане довідкове значення (наприклад, олія), з масою, еквівалентною масі продукту.

7. ЧИЩЕННЯ ТА ДОГЛЯД ЗА ПРИЛАДОМ

- Після закінчення приготування завжди очищайте мультиварку від залишків їжі та забруднень.
- Внутрішня кришка мультиварки має знімну конструкцію. Для її зняття необхідно натиснути пальцями на фіксатори кришки і потягнути кришку на себе, тримаючи її за фіксатори і вивівши її з верхнього паза кришки. Після кожного приготування знімну кришку рекомендується промивати в мильному нейтральному розчині, використовуючи губку.

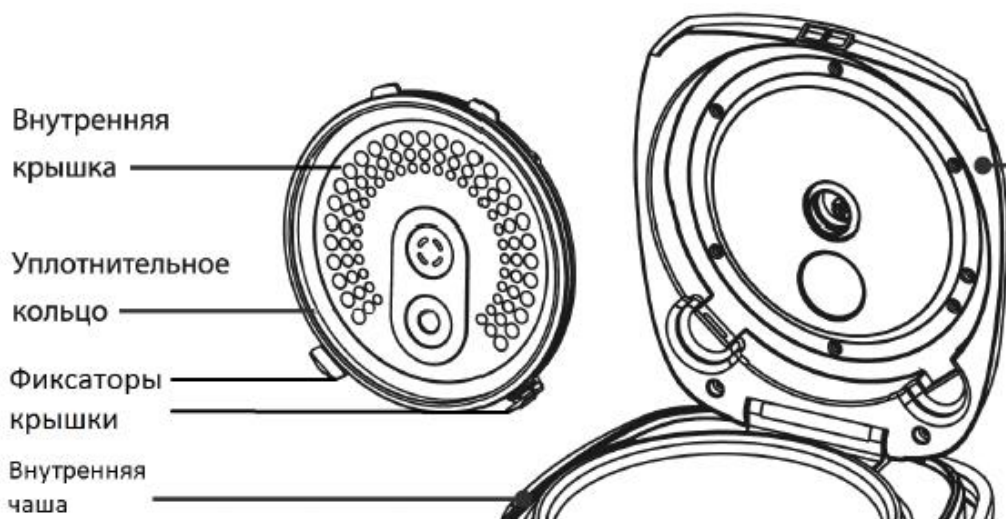

- Не використовуйте щітки з металевим дротом та розчинником для очищення забруднених частин мультиварки.
- Якщо залишки страви прикипіли до внутрішньої чаші, замочіть її перед миттям. Після миття протріть внутрішню чашу.
- Не спускайте корпус у воду. Для очищення корпусу використовуйте м'яку вологу губку або тканину.
- Внутрішню чашу з керамічним покриттям та піддон-пароварку можна мити у посудомийній машині. Під час миття в посудомийній машині слідкуйте, щоб внутрішня каструля не пошкодилася об складові частини машини.
- Після кожного приготування необхідно зняти та спустошити контейнер для збору конденсату, що знаходиться на задній стінці приладу, потім просушити та встановити його на місце.
- На кришці приладу розташований знімний клапан – паровідділювач. За необхідності зняття для промивання потягніть його вгору за задню сторону. Після зняття переверніть його нижньою стороною до себе, потім, тримаючи зовнішню частину однією рукою, поверніть внутрішню частину іншою рукою на невеликий кут проти годинникової стрілки для розбирання. Промиваючи та просушивши деталі клапана, зберіть його у зворотному порядку та встановіть на місце.

Запобіжні заходи під час використання внутрішньої чаші мультиварки

- Для помішування використовуйте лише дерев'яну лопатку або спеціальну пластмасову ложку, що постачається з приладом.
- Не наливайте в чашу оцет, це може пошкодити покриття.
- Через деякий час чаша може змінити колір через те, що контактує з водою та м'якими засобами. Це нормальне явище і мультиварка може без побоювань експлуатуватися далі.
- Для очищення НЕ використовуйте абразивні речовини.

8. ТРАНСПОРТУВАННЯ ТА ЗБЕРІГАННЯ

- Транспортування приладів проводиться всіма видами транспорту відповідно до правил перевезення вантажів, що діють на транспорті конкретного виду.
- Під час перевезення приладу використовуйте оригінальну упаковку.
- Транспортування приладів має виключати можливість безпосереднього впливу на них атмосферних опадів та агресивних середовищ.
- Прилади зберігаються в закритому сухому і чистому приміщенні при температурі навколишнього повітря не нижче плюс 5°C і не вище плюс 40°C із відносною вологістю не вище 70% та відсутності в навколишньому середовищі кислотних та інших пар, що негативно впливають на матеріали приладів.

9. РЕАЛІЗАЦІЯ

Правила реалізації не встановлені.

10. ВИМОГИ ЩОДО УТИЛІЗАЦІЇ

Відходи, що утворюються при утилізації виробів, підлягають обов'язковому збору з подальшою утилізацією в установленому порядку та відповідно до чинних вимог та норм галузевої нормативної документації, у тому числі відповідно до СанПіН 2.1.7.1322-03 «Гігієнічні вимоги до розміщення та знешкодження відходів виробництва споживання.»



Увага! Після закінчення терміну служби не викидайте прилад разом із побутовими відходами. Передайте його до спеціалізованого пункту для подальшої утилізації. Цим Ви допоможете захистити довкілля.



Щоб уникнути ризику пожежі, ураження електричним струмом чи травмування під час використання вашого приладу, а також його поломки, суворо дотримуйтесь основних запобіжних заходів під час роботи з приладом, а також загальних вказівок щодо безпеки під час роботи з електроприладами.

11. ЗАГАЛЬНІ ВКАЗІВКИ З БЕЗПЕКИ ПІД ЧАС РОБОТИ З ЕЛЕКТРОПРИЛАДАМИ

- Експлуатація приладу повинна проводитись відповідно до «Правил технічної експлуатації електроустановок споживачів».
- Прилад призначений виключно для використання у побуті.
- Прилад має бути використаний лише за призначенням.
- Цей прилад не призначений для використання людьми (включно з дітьми), у яких є фізичні, нервові чи психічні відхилення або брак досвіду та знань, за винятком випадків, коли за такими особами здійснюється нагляд або проводиться їх інструктування щодо використання цього приладу особою, яка відповідає за їхню безпеку. Необхідно здійснювати нагляд за дітьми з метою недопущення їхніх ігор із приладом.
- Перед введенням в експлуатацію цього приладу ретельно прочитайте цей посібник з експлуатації.
- Щоразу перед включенням приладу огляньте його. За наявності пошкоджень приладу та мережевого дроту, не вмикайте прилад у розетку.
- Не використовуйте прилад після падіння, якщо є видимі ознаки пошкодження. Перед використанням прилад має бути перевірено кваліфікованим спеціалістом.
- Прилад і мережевий шнур повинні зберігатися так, щоб вони не потрапляли під вплив спеки, сонячних променів і вологи.



Увага! Не використовуйте прилад поблизу ванни, раковини або інших ємностей, наповнених водою.

- У жодному разі не занурюйте прилад у воду чи інші рідини. Не торкайтеся приладу вологими руками. За намокання приладу одразу від'єднайте його від мережі.
- У разі падіння приладу у воду негайно від'єднайте його від мережі. При цьому в жодному разі не опускайте руки у воду. Перед повторним використанням прилад має бути перевірено кваліфікованим спеціалістом.
- Вмикайте прилад лише у джерело змінного струму (~). Перед увімкненням переконайтеся, що прилад розрахований на напругу, яка використовується в мережі.
- **Будь-яке хибне увімкнення позбавляє Вас права на гарантійне обслуговування.**
- Прилад може бути увімкнений тільки в мережу із заземленням. Для забезпечення Вашої безпеки заземлення має відповідати встановленим електротехнічним нормам. Не користуйтеся нестандартними джерелами живлення та пристроями з'єднання.
- Не використовуйте прилад поза приміщеннями. Запобігайте ударам об гострі кути. Після закінчення експлуатації, чищення або поломки приладу завжди відмикайте його від мережі.
- Забороняється від'єднувати прилад від мережі, тримаючи його за провід. У разі вимкнення приладу від мережі тримайтеся за штепсельну вилку.
- Використання додаткових аксесуарів, що не входять до комплектації, позбавляє права на гарантійне обслуговування.
- Після використання ніколи не обмотуйте дрід електроживлення навколо приладу, оскільки це може призвести до зламу дроту. Завжди розправляйте дрід на час зберігання.
- Не здійснюйте ремонт приладу самостійно. Ремонт повинен проводитись лише кваліфікованими спеціалістами сервісного центру.
- Для ремонту приладу можна використовувати тільки оригінальні запасні частини.

12. ЗАПОБІЖНІ ЗАХОДИ ПІД ЧАС РОБОТИ З МУЛЬТИВАРКОЮ

- У разі використання приладу переконайтеся, що навколо нього є достатньо вільного місця. Прилад повинен знаходитися на відстані не менше 15 см від вогненебезпечних об'єктів, таких як меблі, штори та ін.
- Не розміщуйте прилад у безпосередній близькості до стін та меблів, оскільки під час роботи приладу виходить пара, що може викликати зміну кольору та деформацію предметів меблів та покриття стін.
- Не накривайте мультіварку рушником та іншими предметами у процесі роботи, пара повинна виходити вільно.
- У разі використання приладу встановлюйте його на сухій рівній термостійкій поверхні, не допускайте закриття сторонніми предметами, скатертинами, матер'яними покриттями або чимось вентиляційних отворів у дні приладу, оскільки це може призвести до перегріву.
- Перед першим використанням рекомендується прокип'ятити воду у мультіварці в температурному режимі («Варіння на парі») протягом 30 хвилин за заповненні чаші до одної третини для усунення сторонніх запахів.
- Не вмикайте виконання програм на мультіварці без встановленої внутрішньої чаші, не виймайте чашу з мультіварки під час роботи програми.
- Не використовуйте мультіварку поруч із джерелами тепла (газовими або електричними плитами).
- Щоб уникнути опіків, не торкайтеся приладу, що працює. Після закінчення експлуатації дайте мультіварці охолонути.
- Перевірте напругу, перш ніж увімкнути прилад у мережу.
- Не залишайте електроприлад увімкненим у мережу, якщо не готуєте їжу.
- Перед тим, як від'єднати прилад від мережі, переконайтеся, що він знаходиться в режимі очікування, і програма не запущена.
- Ніколи не піднімайте/не пересувайте прилад, доки він під'єднаний до електромережі.
- Не переносьте прилад із внутрішньою чашею, що заповнена продуктами.
- Не торкайтеся внутрішньої чаші під час роботи мультіварки.
- Не стукайте по внутрішній поверхні чаші, не відтирайте її силою та не використовуйте для чищення приладу абразивні очищувачі та агресивні речовини для миття.
- Не використовуйте для перемішування або вилучення продуктів із чаші металеві кухонні речі, вони можуть пошкодити антипригарне покриття. Використовуйте дерев'яне, пластикове або силіконове приладдя.
- Не залишайте кухонне приладдя в чаші в процесі приготування.
- Не використовуйте мультіварку без кільця ущільнювача або якщо воно пошкоджене. Для заміни кільця ущільнювача звертайтеся в авторизований сервісний центр.
- Не залишайте продукти або воду у мультіварці на тривалий час.
- Не заповнюйте чашу продуктами вище за позначку максимального рівня.
- Не наливайте в чашу оцет, це може пошкодити покриття.
- Не використовуйте чашу мультіварки для приготування їжі поза мультіваркою, не нагрівайте її на плиті та інших джерелах тепла.

- Не використовуйте чашу як ємність для змішування та контейнер для зберігання продуктів.
- Використовуйте лише штатну справну чашу.
- Не замінюйте чашу мультиварки іншою ємністю або чашею від іншої мультиварки. Не використовуйте деформовану чашу або чашу з пошкодженням внутрішнього покриття.
- Між знімною чашею та внутрішнім корпусом, а також між дном чаші та нагрівальним елементом не повинно бути жодних сторонніх предметів, нашарувань та залишків продукту.
- Під час приготування крупи дотримуйтесь рекомендованого співвідношення крупи та води в чаші.
- Через деякий час чаша може змінити колір через те, що контактує з водою та миючими засобами. Це нормальне явище і мультиварка може без побоювань експлуатуватися далі.
- Виробник не несе відповідальності за збитки, що виникли внаслідок неправильного або непередбаченого цим Посібником з використання



1
Не ставте на м'яку поверхню. Ставте прилад лише на тверду



2
Не піддавайте прилад екстремальним зовнішнім впливам



3
Не використовуйте прилад поруч із джерелами тепла (газовими або електричними плитами)



4
Під час роботи не затуляйте вентиляційні отвори на корпусі



5
Не залишайте прилад без нагляду під час роботи



6
НІКОЛИ не використовуйте деформовану чашу



7
Не використовуйте прилад поблизу басейну, ванни, раковини або інших ємностей, заповнених водою



8
Захищайте прилад від будь-яких ударів

13. ПОШУК ТА УСУНЕННЯ НЕСПРАВНОСТЕЙ

Проблема	Причина	Спосіб усунення
Індикатор роботи не горить, нагрівальний елемент не працює	<ol style="list-style-type: none"> 1. Проблема із електроживленням. 2. Відмова термозапобіжника через перегрівання (перекриті стороннім предметом або покривом вентиляційні отвори корпусу – порушення вимог експлуатації). 3. Несправність електроніки. 	<ul style="list-style-type: none"> • Перевірте, чи приєднано прилад до мережі • Перевірте надійність з'єднання дроту з роз'ємом на корпусі приладу. • Зверніться за допомогою до авторизованого сервісного центру
Індикатор горить, нагрівальний елемент не працює	Несправність електроніки, несправність нагрівального елемента.	Зверніться за допомогою до авторизованого сервісного центру
Страва надто довго готується	1. Живлення від мережі відсутнє	Перевірте, чи приєднано прилад до мережі
	2. Нагрівальний елемент несправний	Зверніться за допомогою до авторизованого сервісного центру
	3. Внутрішня чаша мультиварки встановлена з перекосом, або деформована, або не відповідає моделі.	Перевірте внутрішню чашу, переконайтеся, що вона встановлена правильно. Деформовану чашу замініть на справну, що відповідає моделі.
	4. Сторонній предмет (забруднення) між нагрівальною пластиною та каструлею	Видаліть сторонній предмет (забруднення)
На дисплеї відображаються коди помилок E1, E2, E3, E4	Несправність ланцюга термодатчика або перегрів	<ol style="list-style-type: none"> 1. Остудіть мультиварку. 2. Якщо проблема виявляється на холодному приладі, то зверніться за допомогою до авторизованого сервісного центру
Прилад не реагує на натискання кнопок на панелі приладу	Увімкнено функцію захисту від випадкового натискання	Вимкніть захист із панелі приладу кнопками «СТАРТ» + «ПІДІГРІВ/СКАСУВАННЯ»



Увага! Якщо за допомогою описаних вище кроків Ви не можете вирішити проблему самотужки, зверніться, будь ласка, до Авторизованого сервісного центру POLARIS.

14. КОМПЛЕКТАЦІЯ

Прилад	1 шт.
Внутрішня чаша із антибактеріальним керамічним покриттям	1 шт.
Контейнер для варіння на парі	1 шт.
Плоска ложка	1 шт.
Столова ложка для супу	1 шт.
Мірна чашка	1 шт.
Скляночки для виготовлення йогурту	6 шт.
Дріт живлення	1 шт.
Знімний контейнер для збирання конденсату	1 шт.
Книга рецептів	
Посібник користувача	
Гарантійний талон	
Упаковка (поліетиленовий пакет + коробка)	

15. ТЕХНІЧНІ ХАРАКТЕРИСТИКИ

PMC 0517AD – Мультиварка побутова електрична торгової марки Polaris

Напруга: 220 – 240 В

Частота: ~50 Гц

Потужність: 860 Вт

Загальний об'єм чаші: 5 л

Об'єм чаші до верхньої позначки – 3,5 л

Додатково можна купити чашу Polaris PIP 0503K, яка відповідає мультиварці.

Примітка: Внаслідок постійного процесу внесення змін та покращень між інструкцією та виробом можуть спостерігатися деякі відмінності. Виробник сподівається, що користувач зверне на це увагу. Останню версію інструкції Ви можете знайти на сайті www.polar.ru.

Виробник має право без попереднього повідомлення вносити зміни до конструкції та комплектації виробу, які є результатом робіт з удосконалення конструкції або технології виробництва. У разі потреби, покупець може звернутися до виробника або уповноваженої виробником особи за актуальною версією Посібника з експлуатації.

ІНФОРМАЦІЯ ПРО СЕРТИФІКАЦІЮ

Продукція пройшла процедуру підтвердження відповідності вимогам ТР ТС 004/2011 «Про безпеку низьковольтного обладнання», а також ТР ТС 020/2011 «Електромагнітна сумісність технічних засобів», ТР ЄАЕС 037/2016 «Про обмеження застосування небезпечних речовин у виробі електротехніки та радіоелектроніки» та маркується єдиним знаком обігу продукції на ринку держав-членів Митного Союзу.

Інформацію про номер сертифіката/декларації відповідності та термін його дії Ви можете отримати у місці придбання виробу POLARIS або в Уповноваженого представника виробника.



Термін служби виробу:

7 років

Гарантійний термін:

5 років від покупки

Гарантійний термін на внутрішню чашу (каструлю):

6 місяців від дня покупки

Дата виробництва вказана на приладі.

Виробник:

POLARIS CORPORATION LIMITED - ПОЛАРИС КОРПОРЕЙШН ЛІМІТЕД

Блок 1801, 18/Ф, Джубілі Сентр, 46 Глостер Роуд, Ванчай, Гонконг

Unit 1801, 18/F, Jubilee Centre, 46 Gloucester Road, Wanchai, Hong Kong

Імпортер в Україні:

ТОВ «МБТ ИНТ», 03067, Україна, м. Київ, бульвар Лепсе, буд. 4.

На заводі: GUANGDONG ENAITER ELECTRICAL APPLIANCES CO., LTD- ГУАНДУН ІНЕЙТЕР ЕЛЕКТРИКАЛ АППЛАЙАНСЕС КО., ЛТД

No.5, Donghai Road, Dongfeng Town, Zhongshan City, Guangdong, China - №.5, Донгхай Роуд, Дунфен таун, місто Чжуншан, Гуандун, Китай

Зроблено в Китаї

17. ГАРАНТІЙНІ ЗОБОВ'ЯЗАННЯ

Виріб: Мультиварка побутова електрична

Модель: PMC 0517AD

Наявна гарантія діє протягом 60 місяців з підтвердженою датою придбання товарів і передбачає гарантійне обслуговування виробів відповідно до Законів Держав-членів Митного Союзу «Про захист прав споживачів».

1. Гарантійні зобов'язання виробника поширюються на всі моделі, що випускаються під торговою маркою «POLARIS» та придбані у уповноважених виробником продавців у країнах, де надається гарантійне обслуговування (незалежно від місця покупки).
2. Виріб купується виключно для особистих побутових потреб. Виріб повинен використовуватися у суворій відповідності до Посібника з експлуатації з дотриманням правил та вимог щодо безпеки.
3. Обов'язки виробника за гарантією виконуються продавцями – уповноваженими дилерами виробника та офіційними обслуговуючими (сервіс) центрами. Ця гарантія не поширюється на вироби, придбані у продавців, які не уповноважені виробником, які самостійно відповідають перед споживачем відповідно до Російського законодавства.
4. Ця гарантія не поширюється на дефекти та зовнішні зміни виробу, що виникли після передачі товару споживачеві внаслідок:
 - Хімічного, механічного або іншого впливу, потрапляння сторонніх предметів, рідин, комах та продуктів їхньої життєдіяльності всередину виробу;
 - Неправильної експлуатації, що полягає у використанні виробу не за його прямим призначенням, а також встановлення та експлуатації виробу з порушенням вимог Посібника з експлуатації та правил техніки безпеки;
 - Нормальної експлуатації, а також природного зношування, що не впливають на функціональні властивості: механічні пошкодження зовнішньої або внутрішньої поверхні (вм'ятини, подряпини, потертості), природні зміни кольору металу, в т.ч. поява райдужних та темних плям, а також - корозії на металі у місцях пошкодження покриття та непокритих ділянках металу;
 - Відкладення вапняного осаду, водного каменю та накипу через використання води з високим вмістом мінеральних речовин;
 - Використання виробу з метою, для якої воно не призначене;
 - Зношування деталей оздоблення, насадок та аксесуарів, ламп, батарей, захисних екранів, фільтрів, накопичувачів сміття, ущільнювальних елементів, ременів, щіток та інших деталей з обмеженим терміном використання та схильних до природного зносу в процесі експлуатації;
 - Ремонту виробу, виконаного особами або організаціями, що не є Авторизованими сервісними центрами*;
 - Ушкоджень виробу під час транспортування, некоректного його використання, а також у зв'язку з непередбаченими конструкцією виробу модифікаціями або самостійним ремонтом.

5. Виробник не несе гарантійних зобов'язань, якщо на виробі відсутня паспортна ідентифікаційна табличка, дані в ній стерті або виправлені.
6. Ця гарантія дійсна лише для виробів, що використовуються для особистих побутових потреб, і не поширюється на вироби, що використовуються для комерційних, промислових чи професійних цілей.

Увага!! Виробник не несе відповідальності за можливу шкоду, прямо або опосередковано заподіяну виробом POLARIS людям, домашнім тваринам, навколишньому середовищу, або шкоду майну у випадку, якщо це сталося внаслідок недотримання правил або умов експлуатації та встановлення виробу, умисних чи необережних дій споживача або третіх осіб.

З усіх питань, пов'язаних з технічним обслуговуванням, перевіркою якості, гарантійним та післягарантійним ремонтом виробів POLARIS звертайтеся до найближчого Авторизованого сервісного центру POLARIS або до продавця – уповноваженого дилера POLARIS.

Гарантійний ремонт виробів POLARIS здійснюють лише авторизовані сервісні центри POLARIS.

*Адреси авторизованих сервісних центрів на сайті Компанії: www.polar.ru.

Для підтвердження дати придбання виробу під час гарантійного ремонту або пред'явлення інших передбачених законом вимог просимо Вас зберігати документи про покупку.

Такими документами можуть бути заповнений гарантійний талон POLARIS, касовий чек або квитанція Продавця, інші документи, що підтверджують дату та місце покупки.

У разі ненадання документа, що підтверджує дату придбання виробу, термін гарантії обчислюється з дати виготовлення виробу.

Дата виготовлення вказана на паспортній ідентифікаційній табличці, що знаходиться на задній стінці виробу.



Құрметті сатып алушы!

Сізге **POLARIS** сауда маркасымен шығарылатын өнімді таңдағаныңыз үшін алғысымызды білдіреміз.

Біздің өнімдеріміз сапа, функционалдылық пен дизайнның жоғары талаптарына сәйкес әзірленген. Сіз біздің фирмамыздың жаңа өнімін сатып алғаныңызға риза болатыңызға сенімдіміз.

Назар аударыңыз! Аспапты пайдалануды бастар алдында Сіздің қауіпсіздігіңізге қатысты маңызды ақпараты бар осы нұсқаулықты, сондай-ақ құралды дұрыс пайдалану және оны күту жөніндегі ұсыныстарды мұқият оқып шығыңыз.

Нұсқаулықты кепілдік талонымен, кассалық чекпен, мүмкіндігінше, картон қораппен және орауыш материалмен бірге сақтап қойыңыз.

Назар аударыңыз! Өзгерістер мен жақсартуларды енгізудің үздіксіз процесінің салдарынан нұсқаулық пен өнім арасында кейбір айырмашылықтар байқалуы мүмкін. Өндіруші пайдаланушы осыған назар аударады деп үміттенеді.

МАЗМҰНЫ

1	Жалпы ақпарат	94
2	Пайдалану саласы	94
3	Аспаптың сипаттамасы	94
	3.1. Аспаптың құрылымы	95
	3.2. Басқару панелі	96
	3.3. Дисплей	98
4	Жұмысқа дайындық	98
5	Аспапты пайдалану	99
	5.1. Жұмыс тәртібі	100
6	Бағдарламалардың сипаттамасы	104
	6.1. Кейінге шегерілген старт	123
	6.2. Дайындау бағдарламаларының қысқаша кестесі	124
7	Аспапты тазалау және күтім жасау	127
8	Тасымалдау және сақтау	128
9	Өткізу	128
10	Кәдеге жарату бойынша талаптар	128
11	Электрлік тұрмыстық техникамен жұмыс істеген кездегі қауіпсіздік жөніндегі жалпы нұсқаулар	129
12	Мультитіпсіздікті пайдаланғандағы сақтық шаралары	130
13	Ақаулықтарды іздеу және жою	132
14	Жиынтықтама	133
15	Техникалық сипаттамалары	133
16	Сертификаттау туралы ақпарат	134
17	Кепілдікті міндеттемелер	135

1. ЖАЛПЫ АҚПАРАТ

Пайдалану жөніндегі осы нұсқаулық тұрмыстық электрлік мультипісіргіштің, моделі **POLARIS PMC 0517AD** (бұдан әрі мәтін бойынша – мультипісіргіш, аспап), техникалық деректерімен, құрылымымен, пайдалану және сақтау ережелерімен танысуға арналған.

2. ПАЙДАЛАНУ САЛАСЫ

1. Аспап осы Нұсқаулыққа сәйкес тұрмыстық ғимараттың температурасы мен ылғалдылығында тұрмыстық және ұқсас қолдану үшін арналған:
 - дүкендердің, кеңселердің, фермерлік шаруашылықтар мен басқа да бөлімшелердің қуат көзі пункттерінде;
 - тұрақты мекендеуге арналған жерлерде, сонымен қатар қонақ үйлер мен отельдерде;
 - жатақтар мен таңғы ас үшін арналған орындарда.
2. Аспап өндірістік және коммерциялық пайдалану үшін, сонымен қатар тағамдық емес өнімдерді өңдеу үшін тағайындалмаған.
3. Өндіруші қате пайдалану немесе осы Пайдалану нұсқаулығында көзделмеген пайдалану нәтижесінде туындаған залал үшін жауапты болмайды.

3. АСПАПТЫҢ СИПАТТАМАСЫ

PMC 0517AD мультипісіргіші – бұл тамақ дайындауға арналған жаңа буындағы көп функциялы аспабы. Бір өзіне плита, тұмшاپеш, буқазаны қызметін үйлестіре отырып, мультипісіргіш сізге асүйдегі орынды үнемдеуге көмектеседі. Мультипісіргішпен сіз өзіңіздің сүйікті асыңызды жеңіл және жылдам пісіре аласыз.



3.1. АСПАПТЫҢ ҚҰРЫЛЫМЫ



АКСЕССУАРЛАР

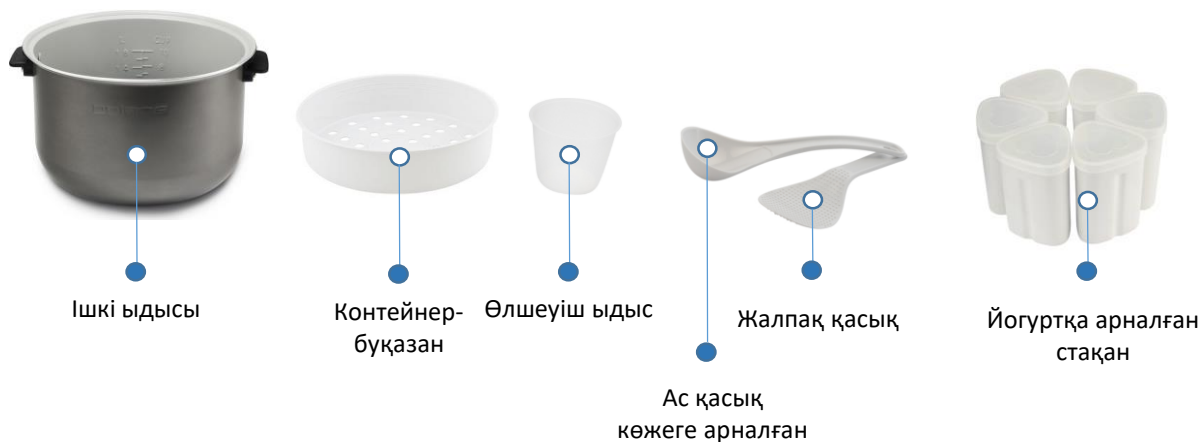

3.2. БАСҚАРУ ПАНЕЛІ



Сенсор

Мәні



- Дайындау режимдерін белсендіру сенсоры
- Күту режимінде «Старт» сенсорының өрісінде үнемі қызыл жарық индикаторы жыпылықтайды.
- «Мәзір» батырмасының көмегімен бағдарламаны таңдаңыз (төменде қар.). Бағдарламаны іске қосу үшін «Старт» сенсорына қол тигізіңіз және екі секунд бойы басып ұстаңыз. Бағдарлама іске қосылғаннан кейін бір мәртелі дыбыстық сигнал беріледі, дисплейде  белгішесі пайда болады және, жыпылықтамай, «Старт» және «Жылыту/Болдырмау» сенсорларының жарық индикаторлары жанады.







- Осы сенсордың көмегімен дайындау барысын кез келген режимде бақылауға болады, яғни, қажет болса, мультитісіргішті сөндіруге болады. **Белсенді бағдарламаны болдырмау үшін батырманы басыңыз және 2 минут ішінде басып ұстаңыз.** Осыдан кейін аспап күту режиміне көшеді.
- Егер аспап күту режимінде болса (бағдарламалар іске қосылмаған), «ЖЫЛЫТУ/БОЛДЫРМАУ» батырмасын басу жылыту режимін уақыттың тікелей санағымен іске қосады.



- Бағдарламаларды таңдау режимінде “ЖЫЛЫТУ/БОЛДЫРМАУ” батырмасын басу баптауларды жояды және аспапты күту режиміне ауыстырады.
- Осы сенсор дайындаудың 16 автоматты бағдарламалардың біреуін таңдау үшін қолданылады. Әр келесі қол тигізу мәзір тізіміндегі бағдарламаларды бірге алдыға ауыстырады, бұл ретте таңдалған бағдарламаның атауы жыпылықтайды.



- Функция кейнге шегерілген старт уақытын орнатуға арналған және барлық режимдерде қолжетімді.
- «МӘЗІР» сенсорының көмегімен дайындау бағдарламасын таңдаңыз, бағдарлама параметрлерін орнатыңыз, содан кейін «ТАЙМЕР» сенсорына қол тигізіңіз, экранда «Кейнге шегерілген старт» жазбасы пайда болады. «САҒАТ» және «МИНУТ» сенсорларының көмегімен дайындау кейнге шегерілетін уақыттың қажетті кезеңін орнатыңыз.
- Күту режимінде «ТАЙМЕР» сенсорын 2 секунд басып ұстаумен дыбыстық хабарландыруды сөндіруге/қосуға болады, бұл ретте бір мәртелі дыбыстық сигнал естіледі.

Сенсор	Мәні
 <p>ТЕМПЕРАТУРА</p>	<ul style="list-style-type: none"> Осы сенсордың көмегімен «ҚУЫРУ» автобағдарламасында және режиме «МЕНИҢ РЕЦЕПТИМ» режимінде дайындаудың қажетті температурасын белгілеуге болады. Егер температураны өзгерту бағдарламада қолжетімсіз болса – сенсор іске қосылмаған.
 <p>САҒАТ МИНУТ</p>	<ul style="list-style-type: none"> Осы сенсорлар дайындау уақытын автоматты бағдарламаларда, сонымен қатар «Менің рецептім» және «Қуыру» режимдерінде уақыт пен температураны реттеуге мүмкіндік береді
 <p>МЕНИҢ РЕЦЕПТИМ</p>	<ul style="list-style-type: none"> Кез келген тағамдарды дайындауға арналған әмбебап бағдарлама температурасын қолмен басқарылуымен. Дайындаудың қажетті уақыты мен температурасын өздігінен белгілеуге мүмкіндік береді. Бағдарламаны белсендіру үшін күту режимінде сенсорға қол тигізіңіз. Белсенді бағдарлама режимінде «МЕНИҢ РЕЦЕПТИМ» сенсорын басып ұстаумен орындалатын автобағдарламаның жылыту режиміне ол аяқталғаннан кейін көшуді алдын ала болдырмауға болады. Бұл ретте «ЖЫЛЫТУ/БОЛДЫРМАУ» сенсорының өрісіндегі сары индикатор сөнеді. Сенсорды қайталап басып ұстағанда сары индикатор жанады, ол орындалатын бағдарламаның кері санақ аяқталғаннан кейін жылыту режиміне көшетінін білдіреді.
 <p>СТАРТ ПОДОГРЕВ ОТМЕНА</p>	<ul style="list-style-type: none"> 0517AD мультипісіргіште «қауіпсіздік құлығы» функциясы бар, ол, ең бастысы, кішкентай балалардың рұқсатсыз ашуына жол бермеу үшін жасалған. «СТАРТ» және «ЖЫЛЫТУ/БОЛДЫРМАУ» жұмыс режимдері сенсорды ұзақ 2-секундтық басып ұстау көмегімен іск қосылады.

Ескертпе!



Осы Пайдалану жөніндегі нұсқаулықта келтірілген суретт тек қана жалпы, схемалы кескіндемелер қолданылған.

Мінсіз қулинарлық нәтижеге жету үшін ингредиенттердің ұсынылған арасалмағын, оларды рецепттер кітабында көрсетілген тағам рецептурасына сәйкес ыдысқа салу реттілігін сақтауды, сонымен қатар өнімдерге берілетін температуралық ұсынымдарды, олардың балғындығы мен жарамдылық мерзімдерін сақтауды сұраймыз.

3.3. ДИСПЛЕЙ

PMC 0517AD мультитіпсізгіште 16 автоматты бағдарлама және “Менің рецептім” көп функциялы режим бар.



* Белгіленген температураның мәні тек қана оны өзгерту мүмкіндігі бар бағдарламаларда көрсетіледі.

4. ЖҰМЫСҚА ДАЙЫНДЫҚ

- Қаптаманы ашыңыз, аспапты абайлап алып шығыңыз, барлық орауыш және жарнамалық материалдарды алып тастаңыз.



Балаларға қаптау материалдармен ойнауға рұқсат бермеңіз, оларды балалардың қолы жетпейтін жерде сақтаңыз.

- Барлық аксессуарларды және пайдалану жөніндегі нұсқаулықты алып шығыңыз.
- Жеткізілім жиынтығын тексеріңіз (Жиынтықтама бөлімін қар.).
- Барлық жарнамалық жапсырмаларды шешіп алыңыз. Корпусты ылғал матамен сүртіп алыңыз.
- Ыдысты және аксессуарларды жылы сабынды суда жемір және қажақ жуғыш құралдарды пайдаланусыз жуып-шайыңыз. Мұқият құрғатыңыз.



1
Корпустаң барлық жапсырмаларды шешіп алыңыз және ылғал матамен сүртіп алыңыз



2
Ыдысты және аксессуарларды жылы сабынды сумен жуып-шайыңыз



3
Мұқият құрғатыңыз

5. АСПАПТЫ ПАЙДАЛАНУ

Құралды пайдалануды бастар алдында Нұсқаулықты мұқият оқыңыз және оның нұсқауларына жүгініңіз.

- Құралды бірінші рет қосқан кезде өндіріс кезінде пайдаланылған майдың қалдықтарының жануымен байланысты түтін пайда болуы мүмкін.
- Бөгде иістерді жою үшін бірінші қолдану алдында мультипісіргіштегі суды үштен бірге толтырып 30 минут бойы қайнату арқылы («Бұға пісіру») температуралық режимде қайнату ұсынылады.
- Өңдеу аяқталғаннан кейін құралды желіден өшіріңіз, қақпағын ашып, суытыңыз, ыдыстағы суды төгіп, құралды құрғатып сүртіңіз де, оны қақпағын ашық күйде кебуге қалдырыңыз.
- Қақпақтың екі жағынан нығыздағыш сақинасын өсімдік майына малынған сүлгімен, содан кейін лимон шырынымен суланған сүлгімен сүртіңіз.



Назар аударыңыз: нығыздағыш сақина шешілмейді.



1-ші пайдаланар алдында суға 1/3 толтырыңыз



«Бұға пісіру» режимінде 30 мин қайнатыңыз

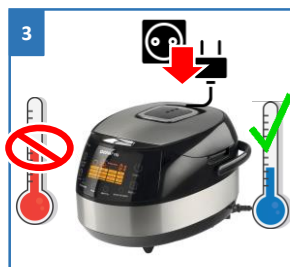

Аяқталғаннан кейін – аспапты желіден ажыратыңыз, сууға мүмкіндік беріңіз



Шыны-аяқтағы суды төгіңіз, құрғатып сүртіп алыңыз, кебуге қалдырыңыз



Назар аударыңыз!

Құрылғының жұмысы кезінде реле жұмысына байланысты «шертүлер» туындауы мүмкін. Бұл әсердің бар болуы аспаптың қалыпты жұмысы болып табылады және ол ақаулы деп куәландырмайды.

5.1. ЖҰМЫС ТӘРТІБІ

1. Батырмаға басып, аспап қақпағын ашыңыз.

- Ашқан кезде қақпақты ұстаңыз.
- Дайындауды бастар алдында аспаптың ішкі және сыртқы бөліктері қаптамадан ашылғанына және ластанудың жоғына көз жеткізіңіз. Ішкі кәстрөл мен қыздыру беттің арасында бөгде заттар жоқ екеніне көз жеткізіңіз.
- Мультипісіргіштен ыдысты алып шығыңыз.

Назар аударыңыз: осы модельдің майыспаған және ақаулығы жоқ тек түпнұсқалық ыдысын қолданыңыз, оны басқа мультиварканың ыдысымен немесе басқа ыдысқа ауыстырмаңыз. Бұл аспап ақаулығының себебі болуы мүмкін



2. Қажетті азық-түлікті ыдысқа орналастырыңыз.

- Пісіру бағдарламаларының сипаттамасындағы тағам пісіру рецепті мен нұсқауларын орындаңыз.

Назар аударыңыз! «Қуыру» бағдарламасын пайдаланғанда бос ыдысты орнатыңыз, азық-түлікті ыдысты жылытқаннан кейін және кері санақ басталғаннан кейін салыңыз



3. Ыдысты мультипісіргішке орнатыңыз

- Ыдыстың қыздыру элементіне дұрыс қойылғанына көз жеткізіңіз.
- Мультипісіргіштегі ішкі ыдысын қыздыру бетіне қажетті күйде нық орнатылғанша екі жаққа сәл бұрыңыз.

4. Мультипісіргіштің қақпағы пісіру бағдарламасы мен рецепт ұсынысына байланысты ашық немесе жабық күйінде қалуы мүмкін

- Қақпақтың дұрыс жайғасуына қатысты ұсынымдар дайындаудың әр бағдарламасының сипаттамасында көрсетілген. Аспап «Қуыру» режимінде жұмыс істегенде мультипісіргішті ашық қақпақпен пайдалану, жылүмен өңдеудің сапасын қадағалау және өнім күйіп кетпеуі үшін оны мерзімді түрде араластырып отыру керек.



Назар аударыңыз! Қақпақ қате жайғасқанда нәтиже талаптарға сәйкес келмеуі мүмкін

5. Мультипісіргішті желіге қосыңыз

- Жоғарыда көрсетілген ұсыныстар орындалмаса, құрылғыны розеткаға қоспаңыз.
- Дисплейдің жарықтандыруы жанады, «СТАРТ» сенсорының индикаторы жыпылықтай бастайды.



Назар аударыңыз!

Желінің параметрлері аспаптың техникалық сипаттамаларына сәйкес келуі керек («Техникалық сипаттамалар» бөлімін қар.)

6. «МЭЗІР» сенсоырна басып, дайындаудың тиісті режимін таңдаңыз, қажеттілік бойынша температура мен уақытты баптаңыз.



Шыны-аяқты мультипісіргішке орнатыңыз, ішкі шыны-аяқты елтеп бір жақтан екінші жаққа бұрыңыз



Рецептегі нұсқауларды орындаңыз



Мультипісіргішті желіге қосыңыз



«МЭЗІР» басып, дайындаудың режимін таңдаңыз

- “МӘЗІР” сенсорына әр қол тигізу дайындау бағдарламасын біреуге алдығы қарай ауыстырады.
- Дисплейде дайындау бағдарламаларының атаулары көрсетіледі.
- Таңдалған бағдарламаның атауы және оның әдепкі қалпы бойынша орындалу уақытын көрсететін таймер жыпылықтайтын болады.
- Дайындалудың әдепкі қалпы бойынша температурасы тек қана оның мәнін өзгертуге болатын бағдарламалар үшін көрсетіледі.

7. Тағамның рецептіне сай дайындау уақытын орнатыңыз

Қажеттілік болса, дайындау уақытыны тағам рецептіне сәйкес өзгертіңіз. Егер рецептте анық нұсқау болмаса немесе уақыт қате көрсетілген болса – әдепкі қалып бойынша уақытты пайдаланыңыз, немесе өзіңіздің тәжірибеңізді ескере отырып, қажетті уақытты тәжірибе жолымен анықтаңыз.

- « САҒАТ » және « МИНУТ » сеносрларына қол тигізумен дайындау уақытын орнатыңыз, егер ол әдепкі қалып бойынша орнатылған мәннен өзгеше болса.
- Уақытты өзгерту диапазоны - дайындау бағдарламасына сәйкес.

8. Тағамның рецептіне сай дайындау температурасын орнатыңыз

- Уақытты орнатудан температураны орнатуға көшу үшін “ТЕМПЕРАТУРА” сенсорына қол тигізіңіз.
- Осы сенсордың көмегімен «ҚҰЫРУ» автобағдарламасында және режиме «МЕНИЦ РЕЦЕПТИМ» режимінде дайындаудың қажетті температурасын белгілеуге болады. Егер температураны өзгерту бағдарламада қолжетімсіз болса – сенсор іске қосылмаған

9. Дайындау бағдарламасын іске қосыңыз

- «СТАРТ» сенсорына қол тигізіңіз және оны 2 секундтан астам басып ұстаңыз.
- «СТАРТ» жарық индикаторы мен «ЖЫЛЫТУ/БОЛДЫРМАУ» сенсорының жарық индикаторы бір мәртелі дыбыстық сигналмен жанады.
- Аяқталғаннан кейін бағдарламаның жылыту режиміне көшуін болдырмау қажеттілігінде «Менің рецептім» сенсорын 2 секундтан астам басып ұстаңыз, «ЖЫЛЫТУ/БОЛДЫРМАУ» сенсорының жарық индикаторы сөнеді.
- Жылыту функциясын қайта қосу үшін «Менің рецептім» сенсорын қайталап басып ұстаңыз.

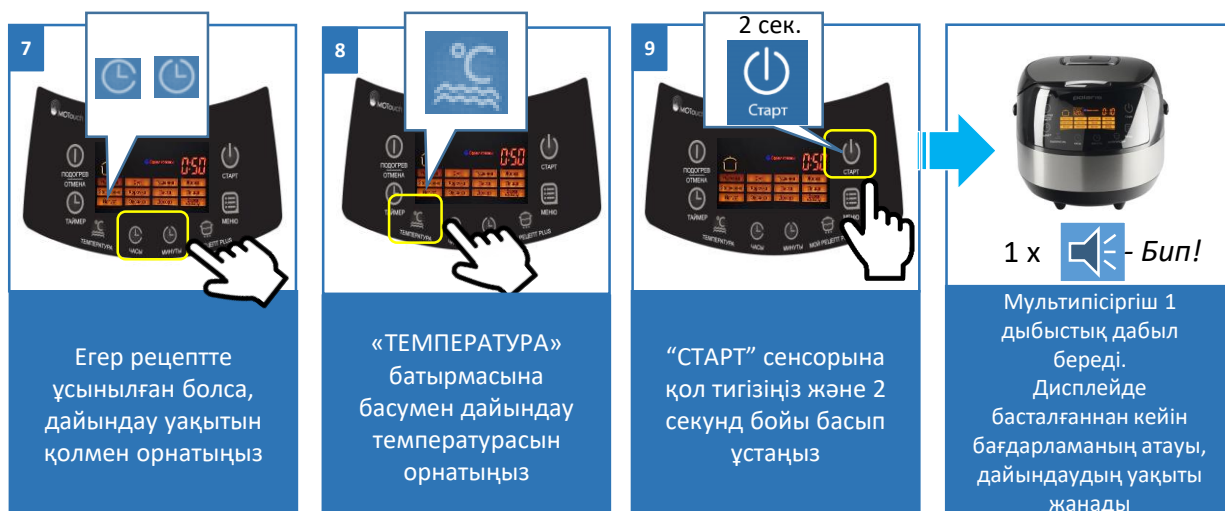

10. Бағдарламаның аяқталуы

- Дайындау уақыты аяқталғаннан кейін аспап автоматты түрде жылыту режиміне көшеді («ЙОГУРТ» бағдарламасын қоспағанда), егер ол бұрын сөндірілмесе.
- Бұл ретте сенсоырының жарық индикаторы жарқырайтын болады және дисплейде уақыттың тікелей санағы көрсетіледі.

11. Құрылғыны сөндіріңіз

- Аспапты желіден ажыратыңыз.
- Қақпақты ашыңыз және, сақтық танытып, азыө-түлік салынған ыдысты алып шығыңыз – ыдыстағы азық-түлік ыстық болуы мүмкін.
- Аспапты тазалауға кіріспес бұрын оны суытып алыңыз.

10



1 x  - Бип!

Аяқталғаннан кейін - мультипісіргіш дыбыстық дабыл береді және ЖЫЛЫТУ режиміне көшеді

11



Жылытуды сөндіріңіз (егер іске қосылған болса), құрылғыны желіден ажыратыңыз, оған сууға мүмкіндік беріңіз

Дыбыстық сигналды сөндіру

Аспапты іске қосыңыз. Панельде «СТАРТ» сенсорының индикаторы жыпылықтай бастайды.

1. Дыбыстық хабарландыруды сөндіру үшін «ТАЙМЕР» сенсорына қол тигізіңіз және 2 секунд бойы басып ұстаңыз.
2. Бір мәртелі дыбыстық сигналдан кейін, сенсорларға қол тигізген кездегі дыбыс, процесте және бағдарлама аяқталғанда сөндіріледі.
3. Дыбысты қосу күту режимінде «ТАЙМЕР» сенсорын басып ұстаумен жүргізіледі.
4. Аспапты желіден ажыратып және оны келесі іске қосқанда дыбыстық сигнал функциясы әдепкі қалпы бойынша қосылған.

9



2 сек.
ТАЙМЕР

«ТАЙМЕР» сенсорына қол тигізіңіз және 2 секунд бойы басып ұстаңыз

ДЫБЫСТАР СӨНД.



1 x  - Бип!

Мультипісіргіш 1 сигнал береді – дыбыстар сөндірілген болады

10



ДЫБЫСТАР ҚОС.

ТАЙМЕР

Дыбыстарды сөндіру үшін - «ТАЙМЕР» сенсорына қол тигізіңіз және 2 секунд бойы басып ұстаңыз

11



АРЫЛТУ

ҚОС/СӨНД кезінде. Желіден – баптауларды арылту, сигнал әдепкі қалпы бойынша қосылатын болады

6. БАҒДАРЛАМАЛАРДЫҢ СИПАТТАМАСЫ

«Менің рецептім»

“МЕНИҢ РЕЦЕПТИМ” бағдарламасы көп функциялы режим болып табылады, ол Сізге көптеген әртүрлі тағамдарды дайындауға мүмкіндік береді.

Осы режимде жұмыс істеу үшін дайындаудың қалаулы уақыты мен температурасын қолмен орнату керек.

- Рецептүраға сай барлық қажетті ингредиенттерді ыдысқа салыңыз. «Аспапты пайдалану» бөлімнің нұсқаларын орындаңыз.
- Аспапты іске қосыңыз, іске қосқанда «СТАРТ» сенсорының индикаторы жыпылықтай бастайды.
- “МЕНИҢ РЕЦЕПТИМ” сенсорына қол тигізіңіз, дисплейде температура индикациясы мен таймер жыпылықтай бастайды.
- Жыпылықтап тұрған таймерде дайындаудың осы бағдарламасы үшін әдепкі қалпы бойынша уақыт – 5 минут көрсетілетін болады. Уақыт диапазоны тамақты дайындау рецептіне байланысты 5 минуттан 12 сағатқа дейін өзгеруі мүмкін.
- «САҒАТ» және «МИНУТ» сенсорларының көмегімен дайындау уақытын тағам рецептурасына сәйкес өзгерту қажет: «САҒАТ» сенсорына реттілікпен қол тигізумен сағатты 1-сағаттық қадаммен, «МИНУТ»сенсорының көмегімен - 5 минуттық қадаммен минутты орнатыңыз.
- Дайындау уақытын орнату кезінде дисплейдегі таймер жыпылықтап тұрады.

1 Жоғары жақтан басып, аспап қақпағын ашыңыз

2 Ұдысты алып шығыңыз

3 Азық-түлікті салыңыз

4 Ұдысты кері орнатыңыз

5 Аспапты іске қосыңыз, «СТАРТ» жыпылықтай бастайды

6 «МЕНИҢ РЕЦЕПТИМ» сенсорына қол тигізіңіз

7 Уақытты орнатыңыз: «САҒАТ» және «МИНУТ» басыу арқылы

8 Рецептті сақтаңыз

- Бұл режимде де дайындау температурасын таңдауға болады. Дайындаудың әдепкі қалпы бойынша температурасы- 120°C. Дайындау температурасын өзгерту үшін «ТЕМПЕРАТУРА» сенсорына қол тигізіңіз, бұл ретте дисплейдегі температура индикаторы жыпылықтай бастайды. «ТЕМПЕРАТУРА» сенсорына реттілікпен басып дайындау температурасын тағам рецептурасына сәйкес орнатыңыз. Температура диапазоны 35°C-ден 160°C дейін өзгеруі мүмкін, 110°C дейінгі қадам 5°C құрайды, одан кейін - 10°C.
- Сонымен қатар температура мен уақытты бағдарлама орындалып жатқанда өзгертуге болады. Бұл үшін дайындау уақытын өзгерту үшін «САҒАТ» немесе «МИНУТ» сенсорын немесе дайындау температурасын өзгерту үшін «ТЕМПЕРАТУРА» сенсорын 2 секунд бойы басып ұстаңыз. Таңдалған параметрге байланысты, дисплейде температура көрсеткіші немесе таймер жыпылықтайтын болады. Тиісті сенсорларға қол тигізумен параметрлерді өзгертіңіз. Сенсорларға қол тигізгеннен кейін 30 секунд өткен соң бағдарлама жаңа орнатымдармен жұмыс істеуді жалғастырады. 
- Бағдарламаны іске қосу үшін "СТАРТ" сенсорын 2 секунд бойы басыңыз, дисплейде индикациясы пайда болады, мультипісіргіш берілген режимде пісіруді бастайды.
- Сонымен қатар «ЖЫЛЫТУ / БОЛДЫРМАУ» сенсорының индикаторы жанады, бұл бағдарлама жұмыс аяқталғаннан кейін аспап автоматты түрде «ЖЫЛЫТУ» режиміне көшеді дегенді білдіреді. "ЖЫЛЫТУ" режиміне автоматты өтуді өшіру үшін "МЕНИҢ РЕЦЕПТИМ" сенсорын басып, ұстап тұрыңыз және ЖЫЛЫТУ/БОЛДЫРМАУ" сенсорының индикаторы өшеді. Қажет болғанда Сіз, «МЕНИҢ РЕЦЕПТИМ» сенсорына қол тигізіп, «ЖЫЛЫТУ» режиміне автоматты түрде көшуді қайта іске қоса аласыз.
- Жылытқаннан кейін дисплейде дайындау уақытының кері санағы көрсетіледі.
- Қажеттілік бойынша бағдарламадан өтуді «ЖЫЛЫТУ / БОЛДЫРМАУ» сенсормен үзуге болады, бұл ретте аспап күту режиміне көшеді.
- Жұмыс істеу уақыты аяқталғаннан кейін мультипісіргіш дыбыстық сигнал береді, егер ол бұрын сөндірілмеген болса. Құрылғы автоматты түрде жылыту режиміне көшеді, егер ол бұрын жойылмаған болса. Автоматты түрде жылыту режимінде дисплейде тағам қанша уақыт жылынатынын көрсететін уақыттың тура санағы көрсетіледі.
- Жылыту режимін сөндіру үшін «ЖЫЛЫТУ/ БОЛДЫРМАУ» сенсорын 2 секунд ішінде басып ұстаңыз, аспап күту режиміне көшеді. Құрылғыны сөндіріңіз.

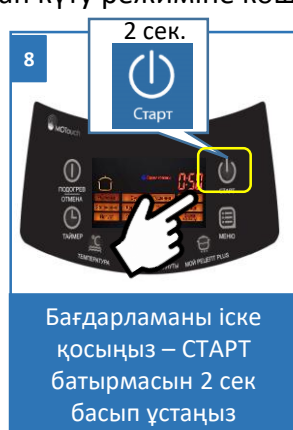
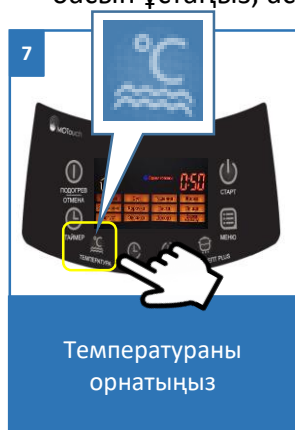

Ескертпе:

Қақпақтың жайғасымын дайындалатын азық-түліктің табиғатына сәйкес бақылауды сұраймыз. Осылайша, мысалы, макарон өнімдерін дайындаған кезде мультипісіргіштің қақпағын ашық қалдыру ұсынылады, өйткені дайындау барысында көп көбік пайда болады.

«Пісірме» бағдарламасы дайын қамырдан тәтті нандарды, кекстерді, қаусырмаларды, пісірмелерді және басқа тағамдарды пісіру үшін қолданылады.

1. Ыдысты алып шығыңыз, рецептураға сай барлық қажетті ингредиенттерді ыдысқа салыңыз. «Аспапты пайдалану» бөлімнің нұсқаларын орындаңыз.
2. Ыдысты кері орнатыңыз. Осы бағдарламада дайындау кезінде қақпақты жабық күйде қалдыру ұсынылады. Егер қақпақ дұрыс орналаспаған болса, нәтиже талаптарға сәйкес келмеуі мүмкін.
3. Аспапты іске қосыңыз, іске қосқанда «СТАРТ» сенсорының индикаторы жыпылықтай бастайды.
4. «МӘЗІР» сенсорына қол тигізіп, «ПІСІРМЕ» бағдарламасын таңдаңыз, бұл ретте дисплейдегі «ПІСІРМЕ» жазбасы және таймер жыпылықтайтын болады.
 - Жыпылықтап тұрған таймерде дайындаудың бұл режимі үшін әдепкі күйі бойынша уақыт көрсетіліп тұрады - 1 сағат. Уақыт диапазоны тамақты дайындау рецептіне байланысты 30 минуттан 3 сағат 30 минутқа дейін өзгеруі мүмкін.
5. "САҒАТ" және "МИНУТ" сенсорларының көмегімен тамақтың рецептурасына сәйкес дайындау уақытын өзгерту қажет: "САҒАТ" сенсорына ретімен басу арқылы 1 сағаттық қадаммен сағаты орнатыңыз, "МИНУТ" сенсорының көмегімен - 10 минуттық қадаммен минутты орнатыңыз.
 - Дайындау уақытын орнату кезінде дисплейдегі таймер жыпылықтап тұрады.
 - Уақытты сонымен қатар бағдарламаны өту уақытында да өзгертуге болады. Бұл үшін дайындау уақытын өзгерту мақсатында 2 секунд бойы «САҒАТ» немесе «МИНУТ» сенсорларын басып ұстаңыз, дисплейде таймер жыпылықтайтын болады. Тиісті сенсорларға қол тигізумен параметрлерді өзгертіңіз. Сенсорларға қол тигізгеннен кейін 30 секунд өткен соң бағдарлама жаңа орнатымдармен жұмыс істеуді жалғастырады. 
6. Бағдарламаны іске қосу үшін "СТАРТ" сенсорын 2 секунд бойы басыңыз, дисплейде индикациясы пайда болады, мультипісіргіш берілген режимде пісіруді бастайды.
7. Сонымен қатар «ЖЫЛЫТУ / БОЛДЫРМАУ» сенсорының индикаторы жанады, бұл бағдарлама жұмыс аяқталғаннан кейін аспап автоматты түрде «ЖЫЛЫТУ» режиміне көшеді дегенді білдіреді. "ЖЫЛЫТУ" режиміне автоматты өтуді өшіру үшін "МЕНИҢ РЕЦЕПТИМ" сенсорын басып, ұстап тұрыңыз және ЖЫЛЫТУ/БОЛДЫРМАУ" сенсорының индикаторы өшеді. Қажет болғанда Сіз, «МЕНИҢ РЕЦЕПТИМ» сенсорына қол тигізіп, «ЖЫЛЫТУ» режиміне автоматты түрде көшуді қайта іске қоса аласыз.
8. Дисплейде пісіру уақытының кері санағы көрсетіледі.
9. Қажеттілік бойынша бағдарламадан өтуді «ЖЫЛЫТУ / БОЛДЫРМАУ» сенсормен үзуге болады, бұл ретте аспап күту режиміне көшеді.
10. Жұмыс істеу уақыты аяқталғаннан кейін мультипісіргіш дыбыстық сигнал береді, егер ол бұрын сөндірілмеген болса. Құрылғы автоматты түрде жылыту режиміне көшеді, егер ол бұрын жойылмаған болса. Автоматты түрде жылыту режимінде дисплейде тағам қанша уақыт жылынатынын көрсететін уақыттың тура санағы көрсетіледі.
11. Жылыту режимін сөндіру үшін «ЖЫЛЫТУ/ БОЛДЫРМАУ» сенсорын 2 секунд ішінде басып ұстаңыз, аспап күту режиміне көшеді. Құрылғыны сөндіріңіз.



1

Ыдысты алып шығыңыз



Азық-түлікті ыдысқа салыңыз



2

Ыдысты кері орнатыңыз



Аспапты іске қосыңыз, «СТАРТ» жыпылықтай бастайды



3

Қақпақты ашық қалдыру ұсынылады

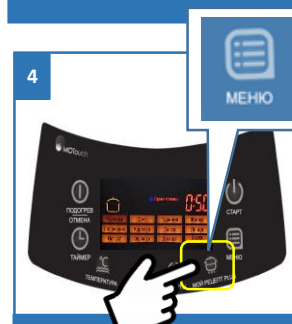

4

«МӘЗІР» сенсорына қол тигізіп, «ПІСІРМЕ» бағдарламасын таңдаңыз

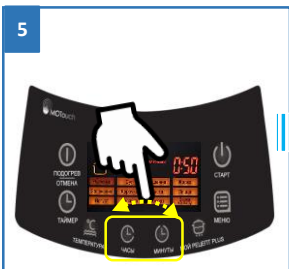

5

Уақытты орнатыңыз: «САФАТ» және «МИНУТ» басыу арқылы



Рецептті сақтаңыз



6

Бағдарламаны іске қосыңыз – СТАРТ батырмасын 2 сек басып ұстаңыз

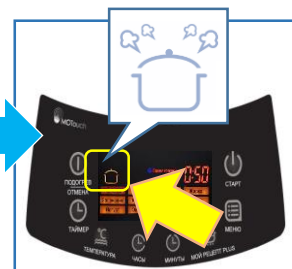

7

Пісіру басталады, индикация пайда болады.



8

«ЖЫЛЫТУ / БОЛДЫРМАУ» сенсорының индикаторы жанады

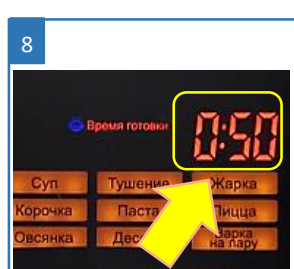

9

Дисплейде пісіру уақытының кері есебі пайда болады.

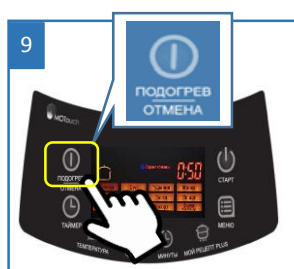

10

«ЖЫЛЫТУ / БОЛДЫРМАУ» басып, бағдарламаны тоқтатуға болады

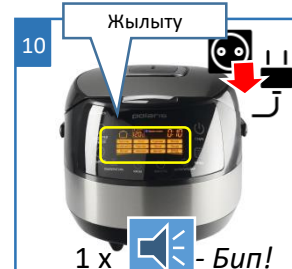

11

Жұмыс аяқталғаннан кейін мультипісіргіш дыбыстық дабыл береді және «Жылытуға» көшеді

«Көже» бағдарламасы көже, сорпа және басқа тағамдарды дайындауға арналған.

1. Аспапты іске қосыңыз, іске қосқанда «СТАРТ» сенсорының индикаторы жыпылықтай бастайды.
2. Рецептүраға сай барлық қажетті ингредиенттерді ыдысқа салыңыз. «Аспапты пайдалану» бөлімнің нұсқаларын орындаңыз.
3. Осы бағдарламада дайындау кезінде қақпақты жабық күйде қалдыру ұсынылады. Егер қақпақ дұрыс орналаспаған болса, нәтиже талаптарға сәйкес келмеуі мүмкін.
4. "МӘЗІР" тетігін ретімен басу арқылы "КӨЖЕ" бағдарламасын таңдаңыз, бұл ретте дисплейде "КӨЖЕ" жазуы және таймер жыпылықтап тұрады.
 - Жыпылықтап тұрған таймерде пісірудің бұл режимі үшін әдепкі күйі бойынша уақыт көрсетіледі - 1 сағат. Уақыт диапазоны тамақты пісіру рецептіне байланысты 1-ден 4 сағатқа дейін өзгеруі мүмкін.
5. "САҒАТ" және "МИНУТ" сенсорларының көмегімен тамақтың рецептүрасына сәйкес дайындау уақытын өзгерту қажет: "САҒАТ" сенсорына ретімен басу арқылы 1 сағаттық қадаммен сағаты орнатыңыз, "МИНУТ" сенсорының көмегімен - 10 минуттық қадаммен минутты орнатыңыз.
 - Дайындау уақытын орнату кезінде дисплейдегі таймер жыпылықтап тұрады.
 - Уақытты сонымен қатар бағдарламаны өту уақытында да өзгертуге болады. Бұл үшін дайындау уақытын өзгерту мақсатында 2 секунд бойы «САҒАТ» немесе «МИНУТ» сенсорларын басып ұстаңыз, дисплейде таймер жыпылықтайтын болады. Тиісті сенсорларға қол тигізумен параметрлерді өзгертіңіз. Сенсорларға қол тигізгеннен кейін 30 секунд өткен соң бағдарлама жаңа орнатымдармен жұмыс істеуді жалғастырады.
6. Бағдарламаны іске қосу үшін "СТАРТ" сенсорын 2 секунд бойы басыңыз, дисплейде индикациясы пайда болады, мультипісіргіш берілген режимде пісіруді бастайды. 
7. Сонымен қатар «ЖЫЛЫТУ / БОЛДЫРМАУ» сенсорының индикаторы жанады, бұл бағдарлама жұмыс аяқталғаннан кейін аспап автоматты түрде «ЖЫЛЫТУ» режиміне көшеді дегенді білдіреді. "ЖЫЛЫТУ" режиміне автоматты өтуді өшіру үшін "МЕНИҢ РЕЦЕПТИМ" сенсорын басып, ұстап тұрыңыз және "ЖЫЛЫТУ/БОЛДЫРМАУ" сенсорының индикаторы өшеді. Қажет болғанда Сіз, «МЕНИҢ РЕЦЕПТИМ» сенсорына қол тигізіп, «ЖЫЛЫТУ» режиміне автоматты түрде көшуді қайта іске қоса аласыз.
8. Дисплейде пісіру уақытының кері санағы көрсетіледі.
9. Қажеттілік бойынша бағдарламадан өтуді «ЖЫЛЫТУ / БОЛДЫРМАУ» сенсормен үзуге болады, бұл ретте аспап күту режиміне көшеді.
10. Жұмыс істеу уақыты аяқталғаннан кейін мультипісіргіш дыбыстық сигнал береді, егер ол бұрын сөндірілмеген болса. Құрылғы автоматты түрде жылыту режиміне көшеді, егер ол бұрын жойылмаған болса. Автоматты түрде жылыту режимінде дисплейде тағам қанша уақыт жылынатынын көрсететін уақыттың тура санағы көрсетіледі.
11. Жылыту режимін сөндіру үшін «ЖЫЛЫТУ/ БОЛДЫРМАУ» сенсорын 2 секунд ішінде басып ұстаңыз, аспап күту режиміне көшеді. Құрылғыны сөндіріңіз.

Бұл режим рагу, ет және көкөніс тағамдарын пісіру үшін арналған.

1. Қолдаулы температура азық-түліктің пайдалы қасиеттерін сақтауға мүмкіндік береді.
2. Аспапты іске қосыңыз, іске қосқанда «СТАРТ» сенсорының индикаторы жыпылықтай бастайды.
3. Рецептүраға сай барлық қажетті ингредиенттерді ыдысқа салыңыз. Азғантай су қосыңыз, егер бұл рецептте көрсетілмеген болса. «Аспапты пайдалану» бөлімнің нұсқаларын орындаңыз. Ыдыста су міндетті түрде болуы тиіс.
4. Осы бағдарламада дайындау кезінде қақпақты жабық күйде қалдыру ұсынылады. Егер қақпақ дұрыс орналаспаған болса, нәтиже талаптарға сәйкес келмеуі мүмкін.
 - "МЭЗІР" тетігін ретімен басу арқылы "БҰҚТЫРУ" бағдарламасын таңдаңыз, бұл ретте дисплейде "БҰҚТЫРУ" жазуы және таймер жыпылықтап тұрады.
5. Жыпылықтап тұрған таймерде дайындаудың осы бағдарламасы үшін әдепкі қалпы бойынша уақыт – 2 сағат көрсетілетін болады. Уақыт диапазоны тамақты дайындау рецептіне байланысты 1-ден 8 сағатқа дейін өзгеруі мүмкін.
6. "САҒАТ" және "МИНУТ" сенсорларының көмегімен тамақтың рецептүрасына сәйкес дайындау уақытын өзгерту қажет: "САҒАТ" сенсорына ретімен басу арқылы 1 сағаттық қадаммен сағаты орнатыңыз, "МИНУТ" сенсорының көмегімен - 30 минуттық қадаммен минутты орнатыңыз.
 - Дайындау уақытын орнату кезінде дисплейдегі таймер жыпылықтап тұрады.
 - Уақытты сонымен қатар бағдарламаны өту уақытында да өзгертуге болады. Бұл үшін дайындау уақытын өзгерту мақсатында 2 секунд бойы «САҒАТ» немесе «МИНУТ» сенсорларын басып ұстаңыз, дисплейде таймер жыпылықтайтын болады. Тиісті сенсорларға қол тигізумен параметрлерді өзгертіңіз. Сенсорларға қол тигізгеннен кейін 30 секунд өткен соң бағдарлама жаңа орнатымдармен жұмыс істеуді жалғастырады. 
7. Бағдарламаны іске қосу үшін "СТАРТ" сенсорын 2 секунд бойы басыңыз, дисплейде индикациясы пайда болады, мультипісіргіш берілген режимде пісіруді бастайды.
8. Сонымен қатар «ЖЫЛЫТУ / БОЛДЫРМАУ» сенсорының индикаторы жанады, бұл бағдарлама жұмыс аяқталғаннан кейін аспап автоматты түрде «ЖЫЛЫТУ» режиміне көшеді дегенді білдіреді. "ЖЫЛЫТУ" режиміне автоматты өтуді өшіру үшін "МЕНИҢ РЕЦЕПТИМ" сенсорын басып, ұстап тұрыңыз және ЖЫЛЫТУ/БОЛДЫРМАУ" сенсорының индикаторы өшеді. Қажет болғанда Сіз, «МЕНИҢ РЕЦЕПТИМ» сенсорына қол тигізіп, «ЖЫЛЫТУ» режиміне автоматты түрде көшуді қайта іске қоса аласыз.
9. Дисплейде пісіру уақытының кері санағы көрсетіледі.
10. Қажеттілік бойынша бағдарламадан өтуді «ЖЫЛЫТУ / БОЛДЫРМАУ» сенсормен үзуге болады, бұл ретте аспап күту режиміне көшеді.
11. Жұмыс істеу уақыты аяқталғаннан кейін мультипісіргіш дыбыстық сигнал береді, егер ол бұрын сөндірілмеген болса. Құрылғы автоматты түрде жылыту режиміне көшеді, егер ол бұрын жойылмаған болса. Автоматты түрде жылыту режимінде дисплейде тағам қанша уақыт жылынатынын көрсететін уақыттың тура санағы көрсетіледі.
12. Жылыту режимін сөндіру үшін «ЖЫЛЫТУ/ БОЛДЫРМАУ» сенсорын 2 секунд ішінде басып ұстаңыз, аспап күту режиміне көшеді. Құрылғыны сөндіріңіз.

«ҚУЫРУ»

"Қуыру" режимі тағамдарды қуыру қызметін атқарады. Рецепт пен өнімнің табиғатына байланысты сіз қажетті уақыттық және температуралық режимдерді таңдай аласыз.

1. Аспапты іске қосыңыз, іске қосқанда «СТАРТ» сенсорының индикаторы жыпылықтай бастайды.
2. Ыдысқа, рецептураға сәйкес, май құйыңыз. «Аспапты пайдалану» бөлімнің нұсқаларын орындаңыз.
3. Осы режимде дайындаған кезде қақпақты ашық күйде қалдыру ұсынылады. Егер қақпақ дұрыс орналаспаған болса, нәтиже талаптарға сәйкес келмеуі мүмкін.
4. "МЭЗІР" тетігін ретімен басу арқылы "ҚУЫРУ" бағдарламасын таңдаңыз, бұл ретте дисплейде "ҚУЫРУ" жазуы және таймер жыпылықтап тұрады.
5. Жыпылықтап тұрған таймерде дайындаудың осы бағдарламасы үшін әдепкі қалпы бойынша уақыт – 15 минут көрсетілетін болады. Уақыт диапазоны тамақты дайындау рецептіне байланысты 10 минуттан 1 сағатқа дейін өзгеруі мүмкін.
6. «САҒАТ» және «МИНУТ» сенсорларының көмегімен дайындау уақытын тағам рецептурасына сәйкес өзгерту қажет: «САҒАТ» сенсорына реттілікпен қол тигізумен сағатты 1-сағаттық қадаммен, «МИНУТ»сенсорының көмегімен - 5 минуттық қадаммен минутты орнатыңыз.
7. Дайындау уақытын орнату кезінде дисплейдегі таймер жыпылықтап тұрады.
8. Бұл режимде де дайындау температурасын таңдауға болады. Дайындаудың әдепкі қалпы бойынша температурасы- 120°C. Дайындау температурасын өзгерту үшін «ТЕМПЕРАТУРА» сенсорына қол тигізіңіз, экранда температура индикаторы жыпылықтай бастайды. "ТЕМПЕРАТУРА" сенсорына ретімен жарнасу арқылы тағамның рецептурасына сәйкес пісіру температурасын орнатыңыз. Температура диапазоны 100°C-ден 160°C дейін өзгеруі мүмкін, қадамы 10°C.
9. Сонымен қатар температура мен уақытты бағдарлама орындалып жатқанда өзгертуге болады. Бұл үшін дайындау уақытын өзгерту үшін «САҒАТ» немесе «МИНУТ» сенсорын немесе дайындау температурасын өзгерту үшін «ТЕМПЕРАТУРА» сенсорын 2 секунд бойы басып ұстаңыз.
10. Бағдарламаны іске қосу үшін "СТАРТ" сенсорын 2 секунд бойы басыңыз, дисплейде индикациясы пайда болады, мультипісіргіш берілген режимде пісіруді бастайды. 
11. Сонымен қатар «ЖЫЛЫТУ / БОЛДЫРМАУ» сенсорының индикаторы жанады, бұл бағдарлама жұмыс аяқталғаннан кейін аспап автоматты түрде «ЖЫЛЫТУ» режиміне көшеді дегенді білдіреді. "ЖЫЛЫТУ" режиміне автоматты өтуді өшіру үшін "МЕНИҢ РЕЦЕПТИМ" сенсорын басып, ұстап тұрыңыз және ЖЫЛЫТУ/БОЛДЫРМАУ" сенсорының индикаторы өшеді. Қажет болғанда Сіз, «МЕНИҢ РЕЦЕПТИМ» сенсорына қол тигізіп, «ЖЫЛЫТУ» режиміне автоматты түрде көшуді қайта іске қоса аласыз.
12. Жылытқаннан кейін дыбыстық сигнал беріледі, егер ол еретерек сөндірілмеген болса, және дисплейде дайындау уақытының кері санағы басталады. Барлық ингредиенттерді ыдысқа салыңыз.
13. Қуыру барысында тамақты араластыру және оның дайын болғанын бақылау қажет.
14. Қажеттілік бойынша бағдарламадан өтуді «ЖЫЛЫТУ / БОЛДЫРМАУ» сенсормен үзуге болады, бұл ретте аспап күту режиміне көшеді.
15. Жұмыс істеу уақыты аяқталғаннан кейін мультипісіргіш дыбыстық сигнал береді, егер ол бұрын сөндірілмеген болса. Құрылғы автоматты түрде жылыту режиміне көшеді, егер ол бұрын жойылмаған болса. Автоматты түрде жылыту режимінде дисплейде тағам қанша уақыт жылынатынын көрсететін уақыттың тура санағы көрсетіледі.
16. Жылыту режимін сөндіру үшін «ЖЫЛЫТУ/ БОЛДЫРМАУ» сенсорын 2 секунд ішінде басып ұстаңыз, аспап күту режиміне көшеді. Құрылғыны сөндіріңіз.

«Көмбештеу» режимі көкөністерді, етті, балықты көмбештеуге, көп компонентті күрделі көмбештер мен басқа тағамдарды дайындауға арналған.

1. Аспапты іске қосыңыз, іске қосқанда «СТАРТ» сенсорының индикаторы жыпылықтай бастайды.
2. Рецептүраға сай барлық қажетті ингредиенттерді ыдысқа салыңыз. «Аспапты пайдалану» бөлімнің нұсқаларын орындаңыз.
3. Осы бағдарламада дайындау кезінде қақпақты жабық күйде қалдыру ұсынылады. Егер қақпақ дұрыс орналаспаған болса, нәтиже талаптарға сәйкес келмеуі мүмкін.
4. "МЭЗІР" тетігін ретімен басу арқылы "КӨМЕШТЕУ" бағдарламасын таңдаңыз, бұл ретте дисплейде "КӨМЕШТЕУ" жазуы және таймер жыпылықтап тұрады.
5. Жыпылықтап тұрған таймерде дайындаудың осы бағдарламасы үшін әдепкі қалпы бойынша уақыт – 45 минут көрсетілетін болады. Уақыт диапазоны тамақты дайындау рецептіне байланысты 20 минуттан 2 сағат 30 минутқа дейін өзгеруі мүмкін.
6. «САҒАТ» және «МИНУТ» сенсорларының көмегімен дайындау уақытын тағам рецептурасына сәйкес өзгерту қажет: «САҒАТ» сенсорына реттілікпен қол тигізумен сағатты 1-сағаттық қадаммен, «МИНУТ»сенсорының көмегімен - 5 минуттық қадаммен минутты орнатыңыз.
7. Дайындау уақытын орнату кезінде дисплейдегі таймер жыпылықтап тұрады.
8. Уақытты сонымен қатар бағдарламаны өту уақытында да өзгертуге болады. Бұл үшін дайындау уақытын өзгерту мақсатында 2 секунд бойы «САҒАТ» немесе «МИНУТ» сенсорларын басып ұстаңыз, дисплейде таймер жыпылықтайтын болады. Тиісті сенсорларға қол тигізумен параметрлерді өзгертіңіз. Сенсорларға қол тигізгеннен кейін 30 секунд өткен соң бағдарлама жаңа орнатымдармен жұмыс істеуді жалғастырады. 
9. Бағдарламаны іске қосу үшін "СТАРТ" сенсорын 2 секунд бойы басыңыз, дисплейде индикациясы пайда болады, мультипісіргіш берілген режимде пісіруді бастайды.
10. Сонымен қатар «ЖЫЛЫТУ / БОЛДЫРМАУ» сенсорының индикаторы жанады, бұл бағдарлама жұмыс аяқталғаннан кейін аспап автоматты түрде «ЖЫЛЫТУ» режиміне көшеді дегенді білдіреді. "ЖЫЛЫТУ" режиміне автоматты өтуді өшіру үшін "МЕНИҢ РЕЦЕПТИМ" сенсорын басып, ұстап тұрыңыз және ЖЫЛЫТУ/БОЛДЫРМАУ" сенсорының индикаторы өшеді. Қажет болғанда Сіз, «МЕНИҢ РЕЦЕПТИМ» сенсорына қол тигізіп, «ЖЫЛЫТУ» режиміне автоматты түрде көшуді қайта іске қоса аласыз.
11. Дисплейде пісіру уақытының кері санағы көрсетіледі.
12. Қажеттілік бойынша бағдарламадан өтуді «ЖЫЛЫТУ / БОЛДЫРМАУ» сенсормен үзуге болады, бұл ретте аспап күту режиміне көшеді.
13. Жұмыс істеу уақыты аяқталғаннан кейін мультипісіргіш дыбыстық сигнал береді, егер ол бұрын сөндірілмеген болса. Құрылғы автоматты түрде жылыту режиміне көшеді, егер ол бұрын жойылмаған болса. Автоматты түрде жылыту режимінде дисплейде тағам қанша уақыт жылынаатынын көрсететін уақыттың тұра санағы көрсетіледі.
14. Жылыту режимін сөндіру үшін «ЖЫЛЫТУ/ БОЛДЫРМАУ» сенсорын 2 секунд ішінде басып ұстаңыз, аспап күту режиміне көшеді. Құрылғыны сөндіріңіз.

Бұл режим палауды пісіру үшін арналған.

1. Аспапты іске қосыңыз, іске қосқанда «СТАРТ» сенсорының индикаторы жыпылықтай бастайды.
2. Рецептүраға сай барлық қажетті ингредиенттерді ыдысқа салыңыз. «Аспапты пайдалану» бөлімнің нұсқаларын орындаңыз.
3. Ингредиенттерді алдын ала қуыру рецептке сәйкес «Қуыру» бағдарламасында жүргізіледі.
4. Осы бағдарламада дайындау кезінде қақпақты жабық күйде қалдыру ұсынылады. Егер қақпақ дұрыс орналаспаған болса, нәтиже талаптарға сәйкес келмеуі мүмкін.
5. "МЭЗІР" тетігін ретімен басу арқылы "ПАЛАУ" бағдарламасын таңдаңыз, бұл ретте дисплейде "ПАЛАУ" жазуы және таймер жыпылықтап тұрады.
6. Жыпылықтап тұрған таймерде дайындаудың осы бағдарламасы үшін әдепкі қалпы бойынша уақыт – 40 минут көрсетілетін болады. Уақыт диапазоны тамақты дайындау рецептіне байланысты 20 минуттан 3 сағатқа дейін өзгеруі мүмкін.
7. «САҒАТ» және «МИНУТ» сенсорларының көмегімен дайындау уақытын тағам рецептүрасына сәйкес өзгерту қажет: «САҒАТ» сенсорына реттілікпен қол тигізумен сағатты 1-сағаттық қадаммен, «МИНУТ»сенсорының көмегімен - 5 минуттық қадаммен минутты орнатыңыз.
8. Дайындау уақытын орнату кезінде дисплейдегі таймер жыпылықтап тұрады.
9. Уақытты сонымен қатар бағдарламаны өту уақытында да өзгертуге болады. Бұл үшін дайындау уақытын өзгерту мақсатында 2 секунд бойы «САҒАТ» немесе «МИНУТ» сенсорларын басып ұстаңыз, дисплейде таймер жыпылықтайтын болады. Тиісті сенсорларға қол тигізумен параметрлерді өзгертіңіз. Сенсорларға қол тигізгеннен кейін 30 секунд өткен соң бағдарлама жаңа орнатымдармен жұмыс істеуді жалғастырады. 
10. Бағдарламаны іске қосу үшін "СТАРТ" сенсорын 2 секунд бойы басыңыз, дисплейде индикациясы пайда болады, мультипісіргіш берілген режимде пісіруді бастайды.
11. Сонымен қатар «ЖЫЛЫТУ / БОЛДЫРМАУ» сенсорының индикаторы жанады, бұл бағдарлама жұмыс аяқталғаннан кейін аспап автоматты түрде «ЖЫЛЫТУ» режиміне көшеді дегенді білдіреді. "ЖЫЛЫТУ" режиміне автоматты өтуді өшіру үшін "МЕНИҚ РЕЦЕПТИМ" сенсорын басып, ұстап тұрыңыз және ЖЫЛЫТУ/БОЛДЫРМАУ" сенсорының индикаторы өшеді. Қажет болғанда Сіз, «МЕНИҚ РЕЦЕПТИМ» сенсорына қол тигізіп, «ЖЫЛЫТУ» режиміне автоматты түрде көшуді қайта іске қоса аласыз.
12. Дисплейде пісіру уақытының кері санағы көрсетіледі.
13. Қажеттілік бойынша бағдарламадан өтуді «ЖЫЛЫТУ / БОЛДЫРМАУ» сенсормен үзуге болады, бұл ретте аспап күту режиміне көшеді.
14. Бұл бағдарлама автоматты болып табылады. Егер өнімнің дайын болуы белгіленген уақыттан ерте орын алса (бұл ыдыста судың бар болуымен бақыланады), мультипісіргіш өздігінен дайындау процесін тоқтатады.
15. Жұмыс істеу уақыты аяқталғаннан кейін мультипісіргіш дыбыстық сигнал береді, егер ол бұрын сөндірілмеген болса. Құрылғы автоматты түрде жылыту режиміне көшеді, егер ол бұрын жойылмаған болса. Автоматты түрде жылыту режимінде дисплейде тағам қанша уақыт жылынатынын көрсететін уақыттың тура санағы көрсетіледі.
16. Жылыту режимін сөндіру үшін «ЖЫЛЫТУ/ БОЛДЫРМАУ» сенсорын 2 секунд ішінде басып ұстаңыз, аспап күту режиміне көшеді. Құрылғыны сөндіріңіз.

Бұл бағдарлама макарон өнімдерін дайындауға арналған.

1. Аспапты іске қосыңыз, іске қосқанда «СТАРТ» сенсорының индикаторы жыпылықтай бастайды.
2. Рецептүраға сай ыдысқа суды құйыңыз. Суды ыдыстың жартысына дейін құю ұсынылады, Судың максималды мөлшері – ыдыс көдемінің 2/3. «Аспапты пайдалану» бөлімнің нұсқаларын орындаңыз.
3. Бұл режимде пісіру уақытында су қайнағанға дейін қақпақты жабық күйде, ыдысқа макарон өнімдерін салғаннан кейін - ашық күйде ұстау ұсынылады, себебі пісіру кезінде көп көбік пайда болады. Егер қақпақ дұрыс орналаспаған болса, нәтиже талаптарға сәйкес келмеуі мүмкін.
4. "МЭЗІР" тетігін ретімен басу арқылы "ПАСТА" бағдарламасын таңдаңыз, бұл ретте дисплейде "ПАСТА" жазуы және таймер жыпылықтап тұрады.
5. Жыпылықтап тұрған таймерде дайындаудың осы бағдарламасы үшін әдепкі қалпы бойынша уақыт – 8 минут көрсетілетін болады. Уақыт диапазоны тамақты дайындау рецептіне немесе макарон өнімдерінің қаптамасындағы нұсқауға байланысты 8 минуттан 10 минутқа дейін өзгеруі мүмкін.
6. «МИНУТ» сенсорына реттілікпен қол тигізумен 1-минуттық қадаммен уақытты орнатыңыз.
7. Дайындау уақытын орнату кезінде дисплейдегі таймер жыпылықтап тұрады.
8. Уақытты сонымен қатар бағдарламаны өту уақытында да өзгертуге болады. Бұл үшін дайындау уақытын өзгерту мақсатында 2 секунд бойы «CAFAT» немесе «МИНУТ» сенсорларын басып ұстаңыз, дисплейде таймер жыпылықтайтын болады. Тиісті сенсорларға қол тигізумен параметрлерді өзгертіңіз. Сенсорларға қол тигізгеннен кейін 30 секунд өткен соң бағдарлама жаңа орнатымдармен жұмыс істеуді жалғастырады.
9. Бағдарламаны іске қосу үшін "СТАРТ" сенсорын 2 секунд бойы басыңыз, дисплейде индикациясы пайда болады, мультипісіргіш берілген режимде пісіруді бастайды.
10. Сонымен қатар «ЖЫЛЫТУ / БОЛДЫРМАУ» сенсорының индикаторы жанады, бұл бағдарлама жұмыс аяқталғаннан кейін аспап автоматты түрде «ЖЫЛЫТУ» режиміне көшеді дегенді білдіреді. "ЖЫЛЫТУ" режиміне автоматты өтуді өшіру үшін "МЕНИҚ РЕЦЕПТИМ" сенсорын басып, ұстап тұрыңыз және ЖЫЛЫТУ/БОЛДЫРМАУ" сенсорының индикаторы өшеді. Қажет болғанда Сіз, «МЕНИҚ РЕЦЕПТИМ» сенсорына қол тигізіп, «ЖЫЛЫТУ» режиміне автоматты түрде көшуді қайта іске қоса аласыз.



Назар аударыңыз: Су қайнағанша аспап қақпағын жабық ұстау керек.

11. Су қайнағаннан кейін дыбыстық сигнал беріледі, егер ол бұрын сөндірілмеген болса. Дисплейде пісіру уақытының кері есебі көріне бастайды.
12. Қақпақты ашыңыз және өнімді қайнап тұрған суға салыңыз. Аспаптың қақпағын жаппаңыз.
13. Қажеттілік бойынша бағдарламадан өтуді «ЖЫЛЫТУ / БОЛДЫРМАУ» сенсормен үзуге болады, бұл ретте аспап күту режиміне көшеді.
14. Жұмыс істеу уақыты аяқталғаннан кейін мультипісіргіш дыбыстық сигнал береді, егер ол бұрын сөндірілмеген болса. Құрылғы автоматты түрде жылыту режиміне көшеді, егер ол бұрын жойылмаған болса. Автоматты түрде жылыту режимінде дисплейде тағам қанша уақыт жылынатынын көрсететін уақыттың тура санағы көрсетіледі.
15. Жылыту режимін сөндіру үшін «ЖЫЛЫТУ/ БОЛДЫРМАУ» сенсорын 2 секунд ішінде басып ұстаңыз, аспап күту режиміне көшеді. Құрылғыны өшіріңіз.

«ПИЦЦА»

Бұл режим танымал итальялық тағам - пиццаны пісіру үшін арналған.

1. Аспапты іске қосыңыз, іске қосқанда «СТАРТ» сенсорының индикаторы жыпылықтай бастайды.
2. Рецептүраға сай барлық қажетті ингредиенттерді ыдысқа салыңыз. «Аспапты пайдалану» бөлімнің нұсқаларын орындаңыз.
3. Осы бағдарламада дайындау кезінде қақпақты жабық күйде қалдыру ұсынылады. Егер қақпақ дұрыс орналаспаған болса, нәтиже талаптарға сәйкес келмеуі мүмкін.
4. "МЭЗІР" тетігін ретімен басу арқылы "ПИЦЦА" бағдарламасын таңдаңыз, бұл ретте дисплейде "ПИЦЦА" жазуы және таймер жыпылықтап тұрады.
5. Жыпылықтап тұрған таймерде дайындаудың осы бағдарламасы үшін әдепкі қалпы бойынша уақыт – 30 минут көрсетілетін болады. Уақыт диапазоны тамақты дайындау рецептіне байланысты 20 минуттан 1 сағатқа дейін өзгеруі мүмкін.
6. «САҒАТ» және «МИНУТ» сенсорларының көмегімен дайындау уақытын тағам рецептүрасына сәйкес өзгерту қажет: «САҒАТ» сенсорына реттілікпен қол тигізумен сағатты 1-сағаттық қадаммен, «МИНУТ» сенсорына қол тигізумен - минуттарды 5-минуттық өқадаммен орнатыңыз.
7. Дайындау уақытын орнату кезінде дисплейдегі таймер жыпылықтап тұрады.
8. Уақытты сонымен қатар бағдарламаны өту уақытында да өзгертуге болады. Бұл үшін дайындау уақытын өзгерту мақсатында 2 секунд бойы «САҒАТ» немесе «МИНУТ» сенсорларын басып ұстаңыз, дисплейде таймер жыпылықтайтын болады. Тиісті сенсорларға қол тигізумен параметрлерді өзгертіңіз. Сенсорларға қол тигізгеннен кейін 30 секунд өткен соң бағдарлама жаңа орнатымдармен жұмыс істеуді жалғастырады.
9. Бағдарламаны іске қосу үшін "СТАРТ" сенсорын 2 секунд бойы басыңыз, дисплейде индикациясы пайда болады, мультипісіргіш берілген режимде пісіруді бастайды. 
10. Сонымен қатар «ЖЫЛЫТУ / БОЛДЫРМАУ» сенсорының индикаторы жанады, бұл бағдарлама жұмыс аяқталғаннан кейін аспап автоматты түрде «ЖЫЛЫТУ» режиміне көшеді дегенді білдіреді. "ЖЫЛЫТУ" режиміне автоматты өтуді өшіру үшін "МЕНИҚ РЕЦЕПТИМ" сенсорын басып, ұстап тұрыңыз және ЖЫЛЫТУ/БОЛДЫРМАУ" сенсорының индикаторы өшеді. Қажет болғанда Сіз, «МЕНИҚ РЕЦЕПТИМ» сенсорына қол тигізіп, «ЖЫЛЫТУ» режиміне автоматты түрде көшуді қайта іске қоса аласыз.
11. Жылытқаннан кейін дисплейде дайындау уақытының кері санағы көрсетіледі.
12. Қажеттілік бойынша бағдарламадан өтуді «ЖЫЛЫТУ / БОЛДЫРМАУ» сенсормен үзуге болады, бұл ретте аспап күту режиміне көшеді.
13. Жұмыс істеу уақыты аяқталғаннан кейін мультипісіргіш дыбыстық сигнал береді, егер ол бұрын сөндірілмеген болса. Құрылғы автоматты түрде жылыту режиміне көшеді, егер ол бұрын жойылмаған болса. Автоматты түрде жылыту режимінде дисплейде тағам қанша уақыт жылынатынын көрсететін уақыттың тура санағы көрсетіледі.
14. Жылыту режимін сөндіру үшін «ЖЫЛЫТУ/ БОЛДЫРМАУ» сенсорын 2 секунд ішінде басып ұстаңыз, аспап күту режиміне көшеді. Құрылғыны сөндіріңіз.

«ЙОГУРТ»

Мультитипісіргіш 0517AD йогуртты пісіру үшін құрылғының толыққұнды алмастырғышы болып табылады.

"Йогурт" режимінде бифидобактериялардың өсу үшін және ашытқы мен сүттен тамаша йогуртты алу үшін қажетті тұрақты температура ұсталады (+38 - +40°C).

1. Аспапты іске қосыңыз, іске қосқанда «СТАРТ» сенсорының индикаторы жыпылықтай бастайды.
2. Рецептүраға сай барлық қажетті ингредиенттерді ыдысқа салыңыз. «Аспапты пайдалану» бөлімнің нұсқаларын орындаңыз.
3. Осы бағдарламада дайындау кезінде қақпақты жабық күйде қалдыру ұсынылады. Егер қақпақ дұрыс орналаспаған болса, нәтиже талаптарға сәйкес келмеуі мүмкін.
4. "МӘЗІР" тетігін ретімен басу арқылы "ЙОГУРТ" бағдарламасын таңдаңыз, бұл ретте дисплейде "ЙОГУРТ" жазуы және таймер жыпылықтап тұрады.
5. Жыпылықтап тұрған таймерде дайындаудың осы бағдарламасы үшін әдепкі қалпы бойынша уақыт – 8 сағат көрсетілетін болады. Уақыт диапазоны тамақты дайындау рецептіне байланысты 6-дан 12 сағатқа дейін өзгеруі мүмкін.
6. "САҒАТ" және "МИНУТ" сенсорларының көмегімен тамақтың рецептурасына сәйкес дайындау уақытын өзгерту қажет: "САҒАТ" сенсорына ретімен басу арқылы 1 сағаттық қадаммен сағаты орнатыңыз, "МИНУТ" сенсорының көмегімен - 30 минуттық қадаммен минутты орнатыңыз.
7. Дайындау уақытын орнату кезінде дисплейдегі таймер жыпылықтап тұрады.
8. Уақытты сонымен қатар бағдарламаны өту уақытында да өзгертуге болады. Бұл үшін дайындау уақытын өзгерту мақсатында 2 секунд бойы «САҒАТ» немесе «МИНУТ» сенсорларын басып ұстаңыз, дисплейде таймер жыпылықтайтын болады. Тиісті сенсорларға қол тигізумен параметрлерді өзгертіңіз. Сенсорларға қол тигізгеннен кейін 30 секунд өткен соң бағдарлама жаңа орнатымдармен жұмыс істеуді жалғастырады.
9. Бағдарламаны іске қосу үшін "СТАРТ" сенсорын 2 секунд бойы басыңыз, дисплейде индикациясы пайда болады, мультитипісіргіш берілген режимде пісіруді бастайды.
10. Дисплейде пісіру уақытының кері санағы көрсетіледі.
11. Қажеттілік бойынша бағдарламадан өтуді «ЖЫЛЫТУ / БОЛДЫРМАУ» сенсормен үзуге болады, бұл ретте аспап күту режиміне көшеді.
12. Жұмыс істеу уақыты аяқталғаннан кейін мультитипісіргіш дыбыстық сигнал береді, егер ол бұрын сөндірілмеген болса. "ЙОГУРТ" бағдарламасы аяқталғаннан кейін құрылғы температураны ұстаудың автоматты режиміне өтпейді. Мультитипісіргіш күту режиміне ауысады.



«СҰЛЫ ЖАРМАСЫ»

Арнайы режим сұлы жармасынан дұрыс және пайдалы таңғы асты жылдам пісіру үшін арналған. Оңтайлы температуралық режимдердің арқасында ботқа күймейді және өзінің барлық пайдалы қасиеттерін сақтап қалады.

1. Аспапты іске қосыңыз, іске қосқанда «СТАРТ» сенсорының индикаторы жыпылықтай бастайды.
2. Рецептүраға сай барлық қажетті ингредиенттерді ыдысқа салыңыз. «Аспапты пайдалану» бөлімнің нұсқаларын орындаңыз.
3. Осы бағдарламада дайындау кезінде қақпақты жабық күйде қалдыру ұсынылады. Егер қақпақ дұрыс орналаспаған болса, нәтиже талаптарға сәйкес келмеуі мүмкін.
4. "МЭЖІР" тетігін ретімен басу арқылы "СҰЛЫ ЖАРМАСЫ" бағдарламасын таңдаңыз, бұл ретте дисплейде "СҰЛЫ ЖАРМАСЫ" жазуы және таймер жыпылықтап тұрады.
5. Жыпылықтап тұрған таймерде дайындаудың осы бағдарламасы үшін әдепкі қалпы бойынша уақыт – 30 минут көрсетілетін болады. Уақыт диапазоны тамақты дайындау рецептіне байланысты 15 минуттан 1 сағатқа дейін өзгеруі мүмкін.
6. «САҒАТ» және «МИНУТ» сенсорларының көмегімен дайындау уақытын тағам рецептүрасына сәйкес өзгерту қажет: «САҒАТ» сенсорына реттілікпен қол тигізумен сағатты 1-сағаттық қадаммен, «МИНУТ»сенсорының көмегімен - 5 минуттық қадаммен минутты орнатыңыз.
7. Дайындау уақытын орнату кезінде дисплейдегі таймер жыпылықтап тұрады.
8. Уақытты сонымен қатар бағдарламаны өту уақытында да өзгертуге болады. Бұл үшін дайындау уақытын өзгерту мақсатында 2 секунд бойы «САҒАТ» немесе «МИНУТ» сенсорларын басып ұстаңыз, дисплейде таймер жыпылықтайтын болады. Тиісті сенсорларға қол тигізумен параметрлерді өзгертіңіз. Сенсорларға қол тигізгеннен кейін 30 секунд өткен соң бағдарлама жаңа орнатымдармен жұмыс істеуді жалғастырады.
9. Бағдарламаны іске қосу үшін "СТАРТ" сенсорын 2 секунд бойы басыңыз, дисплейде индикациясы пайда болады, мультипісіргіш берілген режимде пісіруді бастайды.
10. Сонымен қатар «ЖЫЛЫТУ / БОЛДЫРМАУ» сенсорының индикаторы жанады, бұл бағдарлама жұмыс аяқталғаннан кейін аспап автоматты түрде «ЖЫЛЫТУ» режиміне көшеді дегенді білдіреді. "ЖЫЛЫТУ" режиміне автоматты өтуді өшіру үшін "МЕНИҚ РЕЦЕПТИМ" сенсорын басып, ұстап тұрыңыз және ЖЫЛЫТУ/БОЛДЫРМАУ" сенсорының индикаторы өшеді. Қажет болғанда Сіз, «МЕНИҚ РЕЦЕПТИМ» сенсорына қол тигізіп, «ЖЫЛЫТУ» режиміне автоматты түрде көшуді қайта іске қоса аласыз.
11. Дисплейде пісіру уақытының кері санағы көрсетіледі.
12. Қажеттілік бойынша бағдарламадан өтуді «ЖЫЛЫТУ / БОЛДЫРМАУ» сенсормен үзуге болады, бұл ретте аспап күту режиміне көшеді.
13. Жұмыс істеу уақыты аяқталғаннан кейін мультипісіргіш дыбыстық сигнал береді, егер ол бұрын сөндірілмеген болса. Құрылғы автоматты түрде жылыту режиміне көшеді, егер ол бұрын жойылмаған болса. Автоматты түрде жылыту режимінде дисплейде тағам қанша уақыт жылынатынын көрсететін уақыттың тура санағы көрсетіледі.
14. Жылыту режимін сөндіру үшін «ЖЫЛЫТУ/ БОЛДЫРМАУ» сенсорын 2 секунд ішінде басып ұстаңыз, аспап күту режиміне көшеді. Құрылғыны сөндіріңіз.

Режим тосапты дайындау үшін арналған.

1. Аспапты іске қосыңыз, іске қосқанда «СТАРТ» сенсорының индикаторы жыпылықтай бастайды.
2. Рецептүраға сай барлық қажетті ингредиенттерді ыдысқа салыңыз. «Аспапты пайдалану» бөлімнің нұсқаларын орындаңыз. Ыдыста су міндетті түрде болуы тиіс.
3. Қайнағаннан кейін бұл режимде пісірген уақытта қақпақты ашық күйде ұстап, тағамды мерзім сайын араластыру ұсынылады, себебі көбік пайда болуы мүмкін. Егер қақпақ дұрыс орналаспаған болса, нәтиже талаптарға сәйкес келмеуі мүмкін.
4. "МӘЗІР" тетігін ретімен басу арқылы "ТОСАП" бағдарламасын таңдаңыз, бұл ретте дисплейде "ТОСАП" жазуы және таймер жыпылықтап тұрады.
5. Жыпылықтап тұрған таймерде дайындаудың осы бағдарламасы үшін әдепкі қалпы бойынша уақыт – 1 сағат көрсетілетін болады. Уақыт диапазоны тамақты дайындау рецептіне байланысты 1-ден 4 сағатқа дейін өзгеруі мүмкін.
6. «САҒАТ» және «МИНУТ» сенсорларының көмегімен дайындау уақытын тағам рецептүрасына сәйкес өзгерту қажет: «САҒАТ» сенсорына реттілікпен қол тигізумен сағатты 1-сағаттық қадаммен, «МИНУТ»сенсорының көмегімен - 5 минуттық қадаммен минутты орнатыңыз.
7. Дайындау уақытын орнату кезінде дисплейдегі таймер жыпылықтап тұрады.
8. Уақытты сонымен қатар бағдарламаны өту уақытында да өзгертуге болады. Бұл үшін дайындау уақытын өзгерту мақсатында 2 секунд бойы «САҒАТ» немесе «МИНУТ» сенсорларын басып ұстаңыз, дисплейде таймер жыпылықтайтын болады. Тиісті сенсорларға қол тигізумен параметрлерді өзгертіңіз. Сенсорларға қол тигізгеннен кейін 30 секунд өткен соң бағдарлама жаңа орнатымдармен жұмыс істеуді жалғастырады.
9. Бағдарламаны іске қосу үшін "СТАРТ" сенсорын 2 секунд бойы басыңыз, дисплейде индикациясы пайда болады, мультипісіргіш берілген режимде пісіруді бастайды.
10. Сонымен қатар «ЖЫЛЫТУ / БОЛДЫРМАУ» сенсорының индикаторы жанады, бұл бағдарлама жұмыс аяқталғаннан кейін аспап автоматты түрде «ЖЫЛЫТУ» режиміне көшеді дегенді білдіреді. "ЖЫЛЫТУ" режиміне автоматты өтуді өшіру үшін "МЕНИҢ РЕЦЕПТИМ" сенсорын басып, ұстап тұрыңыз және ЖЫЛЫТУ/БОЛДЫРМАУ" сенсорының индикаторы өшеді. Қажет болғанда Сіз, «МЕНИҢ РЕЦЕПТИМ» сенсорына қол тигізіп, «ЖЫЛЫТУ» режиміне автоматты түрде көшуді қайта іске қоса аласыз.
11. Дисплейде пісіру уақытының кері санағы көрсетіледі.
12. Қажеттілік бойынша бағдарламадан өтуді «ЖЫЛЫТУ / БОЛДЫРМАУ» сенсормен үзуге болады, бұл ретте аспап күту режиміне көшеді.
13. Жұмыс істеу уақыты аяқталғаннан кейін мультипісіргіш дыбыстық сигнал береді, егер ол бұрын сөндірілмеген болса. Құрылғы автоматты түрде жылыту режиміне көшеді, егер ол бұрын жойылмаған болса. Автоматты түрде жылыту режимінде дисплейде тағам қанша уақыт жылынатынын көрсететін уақыттың тура санағы көрсетіледі.
14. Жылыту режимін сөндіру үшін «ЖЫЛЫТУ/ БОЛДЫРМАУ» сенсорын 2 секунд ішінде басып ұстаңыз, аспап күту режиміне көшеді. Құрылғыны сөндіріңіз.

«БУҒА ПІСІРУ»

Мультитипісіргіш 0517AD сіздің ас үйдегі дәстүрлі буға пісіргішті алмастыра алады. **“Буға пісіру” бағдарламасы, өнімдердің дәрумендері мен пайдалы қасиеттерін сақтай отырып, тамақты буға дайындауға мүмкіндік береді.** Буға пісіргіш арнайы тұғыр құрылғымен жинақта жеткізіледі.

1. Аспапты іске қосыңыз, іске қосқанда «СТАРТ» сенсорының индикаторы жыпылықтай бастайды.
2. Ыдысуға суды көлемінен 1/3 асырмай құйыңыз. Қажетті ингредиенттерді рецептураға сәйкес бұмен пісіргіш контейнерге салыңыз, контейнерді ыдысқа орналастырыңыз. «Аспапты пайдалану» бөлімнің нұсқаларын орындаңыз. Ыдыста су міндетті түрде бар болуы керек.
3. Осы бағдарламада дайындау кезінде қақпақты жабық күйде қалдыру ұсынылады. Егер қақпақ дұрыс орналаспаған болса, нәтиже талаптарға сәйкес келмеуі мүмкін.
4. "МЭЖІР" тетігін ретімен басу арқылы "БУДА ПІСІРУ" бағдарламасын таңдаңыз, бұл ретте дисплейде "БУДА ПІСІРУ" жазуы және таймер жыпылықтап тұрады.
5. Жыпылықтап тұрған таймерде дайындаудың осы бағдарламасы үшін әдепкі қалпы бойынша уақыт – 5 минут көрсетілетін болады. Уақыт диапазоны тамақты дайындау рецептіне байланысты 5 минуттан 1 сағатқа дейін өзгеруі мүмкін.
6. «САҒАТ» және «МИНУТ» сенсорларының көмегімен дайындау уақытын тағам рецептурасына сәйкес өзгерту қажет: «САҒАТ» сенсорына реттілікпен қол тигізумен сағатты 1-сағаттық қадаммен, «МИНУТ»сенсорының көмегімен - 1 минуттық қадаммен минутты орнатыңыз.
7. Дайындау уақытын орнату кезінде дисплейдегі таймер жыпылықтап тұрады.
8. Уақытты сонымен қатар бағдарламаны өту уақытында да өзгертуге болады. Бұл үшін дайындау уақытын өзгерту мақсатында 2 секунд бойы «САҒАТ» немесе «МИНУТ» сенсорларын басып ұстаңыз, дисплейде таймер жыпылықтайтын болады. Тиісті сенсорларға қол тигізумен параметрлерді өзгертіңіз. Сенсорларға қол тигізгеннен кейін 30 секунд өткен соң  бағдарлама жаңа орнатымдармен жұмыс істеуді жалғастырады.
9. Бағдарламаны іске қосу үшін "СТАРТ" сенсорын 2 секунд бойы басыңыз, дисплейде индикациясы пайда болады, мультитипісіргіш берілген режимде пісіруді бастайды.
10. Сонымен қатар «ЖЫЛЫТУ / БОЛДЫРМАУ» сенсорының индикаторы жанады, бұл бағдарлама жұмыс аяқталғаннан кейін аспап автоматты түрде «ЖЫЛЫТУ» режиміне көшеді дегенді білдіреді. "ЖЫЛЫТУ" режиміне автоматты өтуді өшіру үшін "МЕНИҚ РЕЦЕПТИМ" сенсорын басып, ұстап тұрыңыз және ЖЫЛЫТУ/БОЛДЫРМАУ" сенсорының индикаторы өшеді. Қажет болғанда Сіз, «МЕНИҚ РЕЦЕПТИМ» сенсорына қол тигізіп, «ЖЫЛЫТУ» режиміне автоматты түрде көшуді қайта іске қоса аласыз.
11. Су жылып, қайнағаннан кейін дисплейде пісіру уақытының кері есебі пайда болады.
12. Қажеттілік бойынша бағдарламадан өтуді «ЖЫЛЫТУ / БОЛДЫРМАУ» сенсормен үзуге болады, бұл ретте аспап күту режиміне көшеді.
13. Жұмыс істеу уақыты аяқталғаннан кейін мультитипісіргіш дыбыстық сигнал береді, егер ол бұрын сөндірілмеген болса. Құрылғы автоматты түрде жылыту режиміне көшеді, егер ол бұрын жойылмаған болса. Автоматты түрде жылыту режимінде дисплейде тағам қанша уақыт жылынатынын көрсететін уақыттың тура санағы көрсетіледі.
14. Жылыту режимін сөндіру үшін «ЖЫЛЫТУ/ БОЛДЫРМАУ» сенсорын 2 секунд ішінде басып ұстаңыз, аспап күту режиміне көшеді. Құрылғыны сөндіріңіз.

«БҰРШАҚ»

Режим ұзақ мерзімдік жылулық өңдеуді қажет ететін бұршақтан жасалған гарнирлер мен піскен көжелерді дайындау үшін арналған.

1. Аспапты іске қосыңыз, іске қосқанда «СТАРТ» сенсорының индикаторы жыпылықтай бастайды.
2. Рецептүраға сай барлық қажетті ингредиенттерді ыдысқа салыңыз. «Аспапты пайдалану» бөлімнің нұсқаларын орындаңыз. Ыдыста су міндетті түрде болуы тиіс.
3. Осы бағдарламада дайындау кезінде қақпақты жабық күйде қалдыру ұсынылады. Егер қақпақ дұрыс орналаспаған болса, нәтиже талаптарға сәйкес келмеуі мүмкін.
4. "МӘЗІР" тетігін ретімен басу арқылы "БҰРШАҚТАР" бағдарламасын таңдаңыз, бұл ретте дисплейде "БҰРШАҚТАР" жазуы және таймер жыпылықтап тұрады.
5. Жыпылықтап тұрған таймерде дайындаудың осы бағдарламасы үшін әдепкі қалпы бойынша уақыт – 1 сағат көрсетілетін болады. Уақыт диапазоны тамақты дайындау рецептіне байланысты 1-ден 4 сағатқа дейін өзгеруі мүмкін.
6. «САҒАТ» және «МИНУТ» сенсорларының көмегімен дайындау уақытын тағам рецептүрасына сәйкес өзгерту қажет: «САҒАТ» сенсорына реттілікпен қол тигізумен сағатты 1-сағаттық қадаммен, «МИНУТ»сенсорының көмегімен - 10 минуттық қадаммен минутты орнатыңыз.
7. Дайындау уақытын орнату кезінде дисплейдегі таймер жыпылықтап тұрады.
8. Уақытты сонымен қатар бағдарламаны өту уақытында да өзгертуге болады. Бұл үшін дайындау уақытын өзгерту мақсатында 2 секунд бойы «САҒАТ» немесе «МИНУТ» сенсорларын басып ұстаңыз, дисплейде таймер жыпылықтайтын болады. Тиісті сенсорларға қол тигізумен параметрлерді өзгертіңіз. Сенсорларға қол тигізгеннен кейін 30 секунд өткен соң бағдарлама жаңа орнатымдармен жұмыс істеуді жалғастырады.
9. Бағдарламаны іске қосу үшін "СТАРТ" сенсорын 2 секунд бойы басыңыз, дисплейде индикациясы пайда болады, мультипісіргіш берілген режимде пісіруді бастайды.
10. Сонымен қатар «ЖЫЛЫТУ / БОЛДЫРМАУ» сенсорының индикаторы жанады, бұл бағдарлама жұмыс аяқталғаннан кейін аспап автоматты түрде «ЖЫЛЫТУ» режиміне көшеді дегенді білдіреді. "ЖЫЛЫТУ" режиміне автоматты өтуді өшіру үшін "МЕНИҢ РЕЦЕПТИМ" сенсорын басып, ұстап тұрыңыз және ЖЫЛЫТУ/БОЛДЫРМАУ" сенсорының индикаторы өшеді. Қажет болғанда Сіз, «МЕНИҢ РЕЦЕПТИМ» сенсорына қол тигізіп, «ЖЫЛЫТУ» режиміне автоматты түрде көшуді қайта іске қоса аласыз.
11. Дисплейде пісіру уақытының кері санағы көрсетіледі.
12. Қажеттілік бойынша бағдарламадан өтуді «ЖЫЛЫТУ / БОЛДЫРМАУ» сенсормен үзуге болады, бұл ретте аспап күту режиміне көшеді.
13. Жұмыс істеу уақыты аяқталғаннан кейін мультипісіргіш дыбыстық сигнал береді, егер ол бұрын сөндірілмеген болса. Құрылғы автоматты түрде жылыту режиміне көшеді, егер ол бұрын жойылмаған болса. Автоматты түрде жылыту режимінде дисплейде тағам қанша уақыт жылынатынын көрсететін уақыттың тура санағы көрсетіледі.
14. Жылыту режимін сөндіру үшін «ЖЫЛЫТУ/ БОЛДЫРМАУ» сенсорын 2 секунд ішінде басып ұстаңыз, аспап күту режиміне көшеді. Құрылғыны сөндіріңіз.

"СҮТ БОТҚАСЫ"

Режим сүт көжелер мен ботқаларды дайындау үшін арналған.

1. Аспапты іске қосыңыз, іске қосқанда «СТАРТ» сенсорының индикаторы жыпылықтай бастайды.
2. Рецептүраға сай барлық қажетті ингредиенттерді ыдысқа салыңыз. «Аспапты пайдалану» бөлімнің нұсқаларын орындаңыз.
3. Осы бағдарламада дайындау кезінде қақпақты жабық күйде қалдыру ұсынылады. Егер қақпақ дұрыс орналаспаған болса, нәтиже талаптарға сәйкес келмеуі мүмкін.
4. "МЭЗІР" тетігін ретімен басу арқылы "СҮТ БОТҚАСЫ" бағдарламасын таңдаңыз, бұл ретте дисплейде "СҮТ БОТҚАСЫ" жазуы және таймер жыпылықтап тұрады.
5. Жыпылықтап тұрған таймерде дайындаудың осы бағдарламасы үшін әдепкі қалпы бойынша уақыт – 1 сағат көрсетілетін болады. Уақыт диапазоны тамақты дайындау рецептіне және ингредиенттердің бастапқы температурасына байланысты 10 минуттан 1 сағат 30 минутқа дейін өзгеруі мүмкін. Салқындатылған сүтті пайдаланғанда рецептпен ұсынылған уақытты көбейту қажет.
6. «САҒАТ» және «МИНУТ» сенсорларының көмегімен дайындау уақытын тағам рецептүрасына сәйкес өзгерту қажет: «САҒАТ» сенсорына реттілікпен қол тигізумен сағатты 1-сағаттық қадаммен, «МИНУТ» сенсорының көмегімен - 5 минуттық қадаммен минутты орнатыңыз.
7. Дайындау уақытын орнату кезінде дисплейдегі таймер жыпылықтап тұрады.
8. Уақытты сонымен қатар бағдарламаны өту уақытында да өзгертуге болады. Бұл үшін дайындау уақытын өзгерту мақсатында 2 секунд бойы «САҒАТ» немесе «МИНУТ» сенсорларын басып ұстаңыз, дисплейде таймер жыпылықтайтын болады. Тиісті сенсорларға қол тигізумен параметрлерді өзгертіңіз. Сенсорларға қол тигізгеннен кейін 30 секунд өткен соң бағдарлама жаңа орнатымдармен жұмыс істеуді жалғастырады.
9. Бағдарламаны іске қосу үшін "СТАРТ" сенсорын 2 секунд бойы басыңыз, дисплейде индикациясы пайда болады, мультипісіргіш берілген режимде пісіруді бастайды.
10. Сонымен қатар «ЖЫЛЫТУ / БОЛДЫРМАУ» сенсорының индикаторы жанады, бұл бағдарлама жұмыс аяқталғаннан кейін аспап автоматты түрде «ЖЫЛЫТУ» режиміне көшеді дегенді білдіреді. "ЖЫЛЫТУ" режиміне автоматты өтуді өшіру үшін "МЕНИҚ РЕЦЕПТИМ" сенсорын басып, ұстап тұрыңыз және ЖЫЛЫТУ/БОЛДЫРМАУ" сенсорының индикаторы өшеді. Қажет болғанда Сіз, «МЕНИҚ РЕЦЕПТИМ» сенсорына қол тигізіп, «ЖЫЛЫТУ» режиміне автоматты түрде көшуді қайта іске қоса аласыз.
11. Дисплейде пісіру уақытының кері санағы көрсетіледі.
12. Қажеттілік бойынша бағдарламадан өтуді «ЖЫЛЫТУ / БОЛДЫРМАУ» сенсормен үзуге болады, бұл ретте аспап күту режиміне көшеді.
13. Жұмыс істеу уақыты аяқталғаннан кейін мультипісіргіш дыбыстық сигнал береді, егер ол бұрын сөндірілмеген болса. Құрылғы автоматты түрде жылыту режиміне көшеді, егер ол бұрын жойылмаған болса. Автоматты түрде жылыту режимінде дисплейде тағам қанша уақыт жылынатынын көрсететін уақыттың тура санағы көрсетіледі.
14. "Сүт ботқасы" режимі үшін тағамды негізгі бағдарлама жұмысы аяқталғаннан кейін 15-20 минутқа "Жылыту" режимінде қалдыру ұсынылады.
15. Жылыту режимін сөндіру үшін «ЖЫЛЫТУ/ БОЛДЫРМАУ» сенсорын 2 секунд ішінде басып ұстаңыз, аспап күту режиміне көшеді. Құрылғыны сөндіріңіз.

Режим жармадан пайдалы гарнирлер дайындау үшін арналған. Оңтайлы температуралық параметрлер және ыдыстың біркелкі қызуы тамша бытырап піскен гарнирлерді дайындауға мүмкіндік береді.

1. Аспапты іске қосыңыз, іске қосқанда «СТАРТ» сенсорының индикаторы жыпылықтай бастайды.
2. Рецептүраға сай барлық қажетті ингредиенттерді ыдысқа салыңыз. «Аспапты пайдалану» бөлімнің нұсқаларын орындаңыз.
3. Осы бағдарламада дайындау кезінде қақпақты жабық күйде қалдыру ұсынылады. Егер қақпақ дұрыс орналаспаған болса, нәтиже талаптарға сәйкес келмеуі мүмкін.
4. "МӘЗІР" тетігін ретімен басу арқылы "ЖАРМА" бағдарламасын таңдаңыз, бұл ретте дисплейде "ЖАРМА" жазуы және таймер жыпылықтап тұрады.
5. Жыпылықтап тұрған таймерде дайындаудың осы бағдарламасы үшін әдепкі қалпы бойынша уақыт – 40 минут көрсетілетін болады. Уақыт диапазоны тамақты дайындау рецептіне байланысты 20 минуттан 1 сағатқа дейін өзгеруі мүмкін.
6. «САҒАТ» және «МИНУТ» сенсорларының көмегімен дайындау уақытын тағам рецептурасына сәйкес өзгерту қажет: «САҒАТ» сенсорына реттілікпен қол тигізумен сағатты 1-сағаттық қадаммен, «МИНУТ»сенсорының көмегімен - 5 минуттық қадаммен минутты орнатыңыз.
7. Дайындау уақытын орнату кезінде дисплейдегі таймер жыпылықтап тұрады.
8. Уақытты сонымен қатар бағдарламаны өту уақытында да өзгертуге болады. Бұл үшін дайындау уақытын өзгерту мақсатында 2 секунд бойы «САҒАТ» немесе «МИНУТ» сенсорларын басып ұстаңыз, дисплейде таймер жыпылықтайтын болады. Тиісті сенсорларға қол тигізумен параметрлерді өзгертіңіз. Сенсорларға қол тигізгеннен кейін 30 секунд өткен соң бағдарлама жаңа орнатымдармен жұмыс істеуді жалғастырады.
9. Бағдарламаны іске қосу үшін сенсоырын 2 секунд бойы басып ұстаңыз, дисплейде индикация пайда болады, мультипісіргіш дайындауды белгіленген режимде бастайды. 
10. Сонымен қатар «ЖЫЛЫТУ / БОЛДЫРМАУ» сенсорының индикаторы жанады, оұл бағдарлама жұмыс аяқталғаннан кейін аспап автоматты түрде «ЖЫЛЫТУ» режиміне көшеді дегенді білдіреді. "ЖЫЛЫТУ" режиміне автоматты өтуді өшіру үшін "МЕНИҢ РЕЦЕПТИМ" сенсорын басып, ұстап тұрыңыз және ЖЫЛЫТУ/БОЛДЫРМАУ" сенсорының индикаторы өшеді. Қажет болғанда Сіз, «МЕНИҢ РЕЦЕПТИМ» сенсорына қол тигізіп, «ЖЫЛЫТУ» режиміне автоматты түрде көшуді қайта іске қоса аласыз.
11. Дисплейде пісіру уақытының кері санағы көрсетіледі.
12. Қажеттілік бойынша бағдарламадан өтуді «ЖЫЛЫТУ / БОЛДЫРМАУ» сенсормен үзуге болады, бұл ретте аспап күту режиміне көшеді.
13. Бұл бағдарлама автоматты болып табылады. Егер өнімнің дайын болуы белгіленген уақыттан ерте орын алса (бұл ыдыста судың бар болуымен бақыланады), мультипісіргіш өздігінен дайындау процесін тоқтатады.
14. Жұмыс істеу уақыты аяқталғаннан кейін мультипісіргіш дыбыстық сигнал береді, егер ол бұрын сөндірілмеген болса. Құрылғы автоматты түрде жылыту режиміне көшеді, егер ол бұрын жойылмаған болса. Автоматты түрде жылыту режимінде дисплейде тағам қанша уақыт жылынатынын көрсететін уақыттың тура санағы көрсетіледі.
15. "Жарма" режимі үшін негізгі бағдарламаның жұмысы аяқталғаннан кейін 10-15 минутқа "Жылыту" режимінде тағамды қалдыру ұсынылады.
16. Жылыту режимін сөндіру үшін «ЖЫЛЫТУ/ БОЛДЫРМАУ» сенсорын 2 секунд ішінде басып ұстаңыз, аспап күту режиміне көшеді. Құрылғыны сөндіріңіз.

«ЖЫЛЫТУ»

Режим дайын тағамдарды жылыту үшін пайдаланылады.

1. Аспапты іске қосыңыз, іске қосқанда «СТАРТ» сенсорының индикаторы жыпылықтай бастайды.
2. Рецептүраға сай барлық қажетті ингредиенттерді ыдысқа салыңыз. «Аспапты пайдалану» бөлімнің нұсқаларын орындаңыз.
3. Осы бағдарламада дайындау кезінде қақпақты жабық күйде қалдыру ұсынылады. Егер қақпақ дұрыс орналаспаған болса, нәтиже талаптарға сәйкес келмеуі мүмкін.
4. "МЭЗІР" тетігін ретімен басу арқылы "ҚЫЗДЫРУ" бағдарламасын таңдаңыз, бұл ретте дисплейде "ҚЫЗДЫРУ" жазуы және таймер жыпылықтап тұрады.
5. Жыпылықтап тұрған таймерде дайындаудың осы бағдарламасы үшін әдепкі қалпы бойынша уақыт – 20 минут көрсетілетін болады. Уақыт диапазоны тамақты дайындау рецептіне байланысты 10 минуттан 1 сағатқа дейін өзгеруі мүмкін.
6. "САҒАТ" және "МИНУТТАР" сенсорларының көмегімен тағамның көлемі мен бастапқы температурасына қарай, қыздырудың жеткілікті уақытын орнату қажет: "САҒАТ" сенсорына реттілікпен қол тигізумен сағатты 1 сағаттық қадаммен, "МИНУТ" сенсорының көмегімен -5 минуттық қадаммен минутты орнатыңыз.
7. Дайындау уақытын орнату кезінде дисплейдегі таймер жыпылықтап тұрады.
8. Уақытты сонымен қатар бағдарламаны өту уақытында да өзгертуге болады. Бұл үшін дайындау уақытын өзгерту мақсатында 2 секунд бойы «САҒАТ» немесе «МИНУТ» сенсорларын басып ұстаңыз, дисплейде таймер жыпылықтайтын болады. Тиісті сенсорларға қол тигізумен параметрлерді өзгертіңіз. Сенсорларға қол тигізгеннен кейін 30 секунд өткен соң бағдарлама жаңа орнатымдармен жұмыс істеуді жалғастырады.
9. Бағдарламаны іске қосу үшін "СТАРТ" сенсорын 2 секунд бойы басыңыз, дисплейде индикациясы пайда болады, мультипісіргіш берілген режимде пісіруді бастайды.
10. Сонымен қатар «ЖЫЛЫТУ / БОЛДЫРМАУ» сенсорының индикаторы жанады, бұл бағдарлама жұмыс аяқталғаннан кейін аспап автоматты түрде «ЖЫЛЫТУ» режиміне көшеді дегенді білдіреді. "ЖЫЛЫТУ" режиміне автоматты өтуді өшіру үшін "МЕНИҢ РЕЦЕПТИМ" сенсорын басып, ұстап тұрыңыз және ЖЫЛЫТУ/БОЛДЫРМАУ" сенсорының индикаторы өшеді. Қажет болғанда Сіз, «МЕНИҢ РЕЦЕПТИМ» сенсорына қол тигізіп, «ЖЫЛЫТУ» режиміне автоматты түрде көшуді қайта іске қоса аласыз.
11. Дисплейде уақыттың кері санағы көрсетіледі.
12. Қажеттілік бойынша бағдарламадан өтуді «ЖЫЛЫТУ / БОЛДЫРМАУ» сенсормен үзуге болады, бұл ретте аспап күту режиміне көшеді.
13. Жұмыс істеу уақыты аяқталғаннан кейін мультипісіргіш дыбыстық сигнал береді, егер ол бұрын сөндірілмеген болса. Құрылғы автоматты түрде жылыту режиміне көшеді, егер ол бұрын жойылмаған болса. Автоматты түрде жылыту режимінде дисплейде тағам қанша уақыт жылынатынын көрсететін уақыттың тура санағы көрсетіледі.
14. Жылыту режимін сөндіру үшін «ЖЫЛЫТУ/ БОЛДЫРМАУ» сенсорын 2 секунд ішінде басып ұстаңыз, аспап күту режиміне көшеді.
15. Құрылғыны сөндіріңіз.



Ескертпе!

PMC 0517AD мультипісіргіште дайындауға арналған рецепттерді сіз www.polar.ru сайтындағы "Мультипісіргішке арналған рецепттер" бөлімінен таба аласыз.

6.1. КЕЙІНГЕ ШЕГЕРІЛГЕН СТАРТ

"Кейінге шегерілген старт" қызметі қажетті уақытқа тағамды дайындауға мүмкіндік береді. Алайда, егер тамақтың құрамында тез бұзылатын өнімдер болса, басталуды ұзақ уақытқа кешіктірмеуді өтінеміз.

"Кейінге шегерілген старт" қызметі барлық бағдарламалар үшін қолжетімді.

1. Режимді іске қосу үшін «МӘЗІР» сенсорын пайдаланып, дайындау бағдарламасын таңдаңыз, бағдарлама параметрлерін орнатыңыз, содан кейін «ТАЙМЕР» сенсорына қол тигізіңіз, экранда «Кейінге шегерілген старт» жазуы шығады.
2. «САФАТ» және «МИНУТ» сенсорларының көмегімен старт шегерілетін уақыттың қажетті кезеңін орнатыңыз.
3. «Старт» сенсорын басыңыз және 2 секунд бойы басып ұстаңыз, батырманың жарық индикаторы жанады, мультипісіргіш бағдарлама басталуына дейін қалған уақыттың санағын бастайды.

Ескертпе. «Бумен пісіргіш», «Паста», «Қуыру» режимдерінде уақыттың кері санағы жұмыс температураға жеткеннен кейін іске қосылады, сондықтан дайындаудың аяқталуы «Кейінге шегерілген старт» үшін біршама ерте немесе кейінірек орнатылған уақытта келуі мүмкін (ыдыстың толуына байланысты).



Ескертпе! "Палау" және "Жармалар" автоматты режимдері үшін дайындау процесі ертерек аяқталуы мүмкін (тиісті режимдер сипаттамаларын қар.), бұл ретте белгіленген уақыт аяқталғанша мультипісіргіш «Жылыту» режимінде болады.

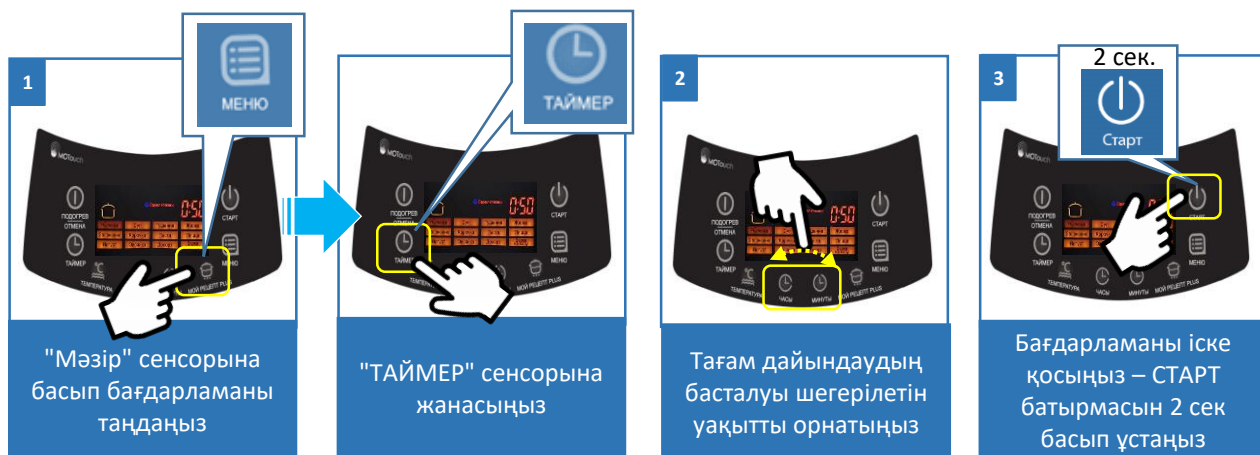

6.2. ДАЙЫНДАУ БАҒДАРЛАМАЛАРЫНЫҢ ҚЫСҚАША КЕСТЕСІ

Дайындау бағдарламасы	Дайындаудың уақыты және температурасы	«Кейінге шегерілген старт» функциясын пайдалану мүмкіндігі	Қақпақтың жайғасымы жөніндегі ұсынымдар
Менің рецептім	Әдепкі қалпы бойынша уақыт: 5 минут Уақытты реттеу: 5 минуттан 12 сағатқа дейін, қадам 5 минут Температураны реттеу: 35°C -110°C - қадам 5°C; 110°C - 160°C - қадам 10°C.	Иә	Ашық немесе жабық, тағамға байланысты
Пісірме	Әдепкі қалпы бойынша уақыт: 1 сағат Уақытты реттеу: 30 минуттан 3,5 сағатқа дейін, қадамы 10 минут Температура 118 - 122°C	Иә	Жабық
Көже	Әдепкі қалпы бойынша уақыт: 1 сағат Уақытты реттеу: 1-ден 4 сағатқа дейін, қадамы 10 минут Температура 97°C	Иә	Жабық
Бұқтыру	Әдепкі қалпы бойынша уақыт: 2 сағат Уақытты реттеу: 1 сағаттан 8 сағатқа дейін, қадам 30 минут Температура 93°C	Иә	Жабық
Қуыру	Әдепкі қалпы бойынша уақыт: 15 минут Уақытты реттеу: 10 минуттан 1 сағатқа дейін, қадамы 5 минут Дайындау температурасы: 100-160°C, қадам 10°C	Иә	Ашық
Көмештеу	Әдепкі қалпы бойынша уақыт: 45 минут Уақытты реттеу: 20 минуттан 2 сағат 30 минутқа дейін, қадам 5 минут Температура 145°C	Иә	Жабық
Палау	Әдепкі қалпы бойынша уақыт: 40 минут Уақытты реттеу: 20 минуттан 2 сағатқа дейін, қадамы 5 минут Температура 100 - 150°C авто	Иә	Жабық
Паста	Әдепкі қалпы бойынша уақыт: 8 минут Уақытты реттеу: 8-ден 20 минутқа дейін, қадамы 1 минут Температура 118-120°C	Иә	Су қайнағанша жабық, содан кейін ашық

Сұлы жармасы	Әдепкі қалпы бойынша уақыт 30 минут Уақытты реттеу: 15 минуттан 1 сағатқа дейін, қадам 5 минут Температура 90-100°C авто	Иә	Жабық
Тосап	Әдепкі қалпы бойынша уақыт: 1 сағат Уақытты реттеу: 1 сағаттан 4 сағатқа дейін, қадам 5 минут Температура 100-108°C	Иә	Қайнағанша жабық, содан кейін ашық
Бұға пісіру	Әдепкі қалпы бойынша уақыт: 5 минут Уақытты реттеу: 5 минуттан 1 сағатқа дейін, қадамы 1 минут Температура 115-120°C	Иә	Жабық
Бұршақ	Әдепкі қалпы бойынша уақыт: 1 сағат Уақытты реттеу: 1-ден 4 сағатқа дейін, қадамы 10 минут Температура 93°C	Иә	Жабық
Сүт ботқасы	Әдепкі қалпы бойынша уақыт: 1 сағат Уақытты реттеу: 10 минуттан 1 сағат 30 минутқа дейін, қадам 5 минут Температура 96°C	Иә	Жабық
Жарма	Әдепкі қалпы бойынша уақыт: 40 минут Уақытты реттеу: 20 минуттан 1 сағатқа дейін, қадам 5 минут Температура 100-135°C авто	Иә	Жабық
Пицца	Әдепкі қалпы бойынша уақыт: 30 минут Уақытты реттеу: 20 минуттан 1 сағатқа дейін, қадам 5 минут Температура 120-160°C	Иә	Жабық
Жылыту	Әдепкі қалпы бойынша уақыт: 20 минут Уақытты реттеу: 10 минуттан 1 сағатқа дейін, қадамы 5 минут Температура 115°C	Иә	Жабық



Температураны қолмен баптау мүмкіндігі бар бағдарламаларда пайдаланушы қажетті температураны қолмен орнатады, бұл ретте тағамның дайындығы дайындау температурасы мен уақытын дұрыс таңдауға тікелей байланысты болады.

Автоматты бағдарламаларды баптау температурасы анықтама үшін көрсетілген, олардың дайындау барысында өзгеруі автоматты түрде пайдаланушының қатысуынсыз орын алады.

Бұл ретте бағдарламаның жұмысының әртүрлі сәттерінде (ыдыстың ішіндегісіне байланысты) температура нұсқаушы болып табылатын анықтамалық мәннен ерекшеленуі мүмкін.

Мысалы: орнатылған 115 °C температурада және ыдыста сұйықтық бар болғанда өлшеген кезде ыдыстағы температура 100 °C мәннен (судың қайнау температурасы) аспайды, бұл ретте судың ыдыста қайнауы қарқынды болады. Бұл ретте температураның орнатылған және нақты мәндері арасындағы айырма аспап ақаулығының белгісі болып табылмайды.

Егер бағдарлама пісіруге (сүмен жұмыс істеу) есептелген болса, онда ыдыстағы су қайнап біткенде немесе болмағанда бағдарлама автоматты түрде тоқтатылады, өйткені ыдыс түбінің температурасы осы бағдарламаға арналған қауіпсіздік шегінің мәнінен асып кетеді. Бағдарламаның сусыз тоқтатылуы қорғаныс жүйесінің қалыпты реакциясы болып табылады.

Өлшеулерді жүргізгенде мыналарды есепке алу керек:

- Температураны өлшеу нүктесі аспапқа орнатылған ыдыс түбінің ортасында орналасады, өлшеу аспаптың жабық қақпағында бекітілген датчикпен (терможұппен) жүргізіледі.
- Мәнді дұрыс бағалау үшін өлшеуді бағдарламаны өтудің бүкіл уақыты ішінде өлшеулер арасында 30 сек. уақыт аралығымен жүргізу керек.
- Алынған мәндердің негізінде температуралық-уақыттық тәуелділіктің диаграммасы құрастырылады, температура салыстырмалы өзгермейтін максималды және минималды мәндерде кезеңдікпен өзгертін орны (белгілі температураны ұстау орны) анықталады
- Температураның анықтамалық мәні белгілі температураны ұстау орнындағы минималды және максималды мәндер арасында орналасатын болады.

Өлшеген кезде автоматты бағдарламалардың ерекшеліктерін ескеру керек:

- Егер бағдарлама сұйықтықпен (сүмен) жұмыс істеуге есептелген болса, онда өлшеген кезде ыдысқа 1 л су құю керек.
- Егер бағдарлама сусыз жұмыс істеуге есептелген болса, өлшеулерді бос ыдыспен жүргізу керек.

Ыдыста азық-түлік бар болғанда өлшенген мәндер анықтамалықтардан өнімдер құрамындағы сұйықтықтың (судың) әртүрлі мөлшеріне байланысты болуы мүмкін, сұйықтықтың қайнауы физика заңдарына сәйкес өлшеу нүктесінде температураға 100 °C-ден артық жоғарлауға мүмкіндік бермейді.

Нақты бапталған мәндерге жақын мәндерді алу үшін қайнау температурасы берілген анықтамалық мәннен асатын (мысалы, өсімдік майы), салмағы өнім салмағына баламалы сұйықтықты пайдалану керек.

7. АСПАПТЫ ТАЗАЛУ ЖӘНЕ КҮТУ

- Дайындауды аяқтағаннан кейін мультипісіргішті ылғи тамақ қалдықтары мен ластанулардан тазалап отырыңыз.
- Мультипісіргіштің ішкі қақпағының алынбалы құрастырылымы бар. Оны шешу үшін қақпақтың бекіткіштеріне басып, қақпақты бекіткіштерінен ұстап және қақпақтың жоғарғы саңылауынан шығарып, өзің тарту қажет. Әрбір пісіргеннен кейін алынбалы қақпақты губканы пайдаланып, бейтарап сабынды ерітіндіде жуу ұсынылады.

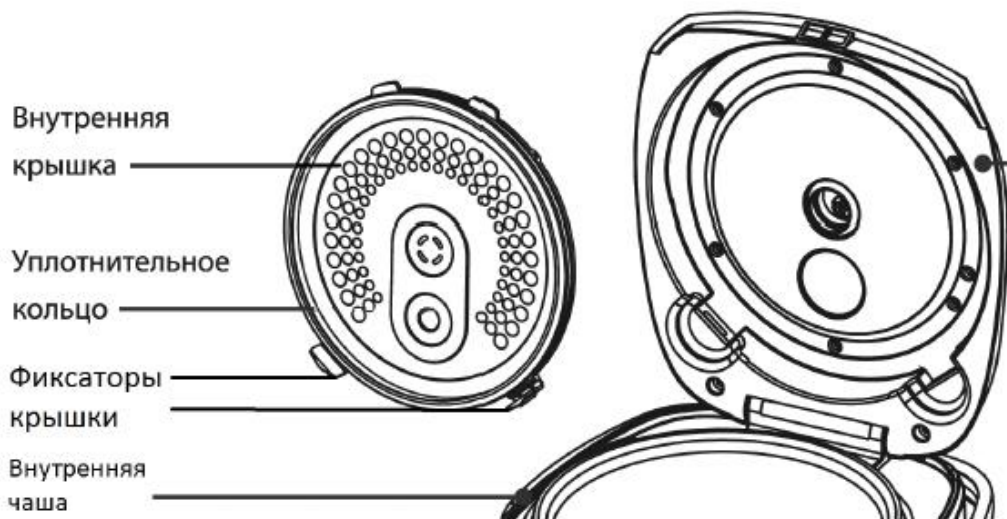

- Мультипісіргіштің ластанған бөліктерін тазалау үшін металл сымы бар щеткаларды және еріткіштерді пайдаланбаңыз.
- Егер тамақтың қалдықтары ішкі ыдысқа жабысып қалған болса, оны жуар алдында су құйып қойыңыз. Жуғаннан кейін ішкі ыдысты сүртіңіз.
- Корпусты суға батырмаңыз. Корпусты тазалау үшін ылғал ысқышты немесе матаны пайдаланыңыз.
- Керамикалық жабыны мен буға пісіргіш тұғыры бар ішкі ыдысты ыдыс жуатын машинада жууға болады. Ыдыс жуатын машинада жуған кезде ішкі кәстөлдің машинаның құрам бөліктеріне зақымдалмауын бақылаңыз.
- Әрбір пісіруден кейін аспаптың артқы қабырғасындағы конденсат жинауға арналған контейнерді шешіп, босату қажет, сосын оны құрғатып, қайта орнына қою керек.
- Аспаптың қақпағында алынбалы қақпақ - бу бөлгіш орналасқан. Жуу үшін шешу қажет болғанда, оны артқы қабырғасынан жоғары тартыңыз. Шешкеннен кейін оны төменгі жағымен өзіңізге бұрыңыз, сосын, сыртқы бөлігін бір қолмен ұстап, ішкі бөлігін бөлшектеу үшін екінші қолыңызбен сағат тіліне қарсы кішкентай бұрышқа бұрыңыз. Қақпақтың бөлшектерін жуып, кептіргеннен кейін оны керіп тәртіпте жинап, орнына қойыңыз.

Мультитипісіргіштің ішкі ыдысын пайдаланғандағы сақтық шаралары

- Араластыру үшін тек қана ағаш қалақшаны немесе аспаппен жиынтықта жеткізілетін арнайы пластмасса қасықты пайдаланыңыз.
- Ыдысқа сіркесу құймаңыз, бұл жабынды бүлдіруі мүмкін.
- Біраз уақыт өткеннен кейін сүмен және жуғыш заттармен түйсуден ішкі ыдыстың түсі өзгеруі мүмкін. Бұл қалыпты құбылыс, сондықтан мультитипісіргіш қауіпсіз әрі қарай пайдаланылуы мүмкін.
- Тазалау үшін қажат заттарды ПАЙДАЛАНБАҢЫЗ.

8. ТАСЫМАЛДАУ ЖӘНЕ САҚТАУ

- Аспаптардың тасымалдануы көліктің барлық түрлерімен жүктердің нақты түрдегі көлікте қолданылатын тасымалдану ережелеріне сәйкес жүргізіледі.
- Аспапты тасымалдағанда зауыттық түпнұсқа ораманы пайдаланыңыз.
- Аспаптардың тасымалдануы оларға атмосфералық жауын-шашын мен жегі орталардың тікелей әсер ету мүмкіндігін болдырмауы тиіс.
- Аспаптар жабық, құрғақ және таза үй-жайда, қоршаған ауаның ылғалдылығы 70%-дан аспайтын, плюс 5°C-ден төмен емес және плюс 40°C-ден аспайтын бөлме температурасында, қоршаған ортада аспаптардың материалдарына теріс әсер ететін шаң, қышқыл және басқа булар жоқ жерде сақталады.

9. ӨТКІЗУ

Өткізу ережелері белгіленбеген.

10. КӘДЕГЕ ЖАРАТУ БОЙЫНША ТАЛАПТАР

Бұйымдарды кәдеге жарату кезінде пайда болатын қалдықтар белгіленген тәртіппен және салалық нормативтік құжаттаманың қолданыстағы талаптары мен нормаларына сәйкес, соның ішінде СанЕЖН 2.1.7.1322-03 «Өндіріс және тұтыну қалдықтарын орналастыруға және залалсыздандыруға қойылатын гигиеналық талаптарға» сәйкес кейінгіде кәдеге жаратумен міндетті түрде жинауға жатады.



Назар аударыңыз! Қызмет мерзімі аяқталғаннан кейін құралды тұрмыстық қалдықтармен бірге шығарып тастамаңыз. Оны одан әрі кәдеге жаратуға арналған мамандырылған пунктке тапсырыңыз. Сіз осылай қоршаған ортаны қорғауға көмектесе аласыз.



Сіздің аспабыңызды пайдалану кезінде өрттің, электр токпен зақымдану немесе жарақат алу қаупінің, сонымен қатар оның сынуының алдын алу үшін осы құралмен жұмыс істеген кездегі сақтықтың негізгі шараларын, сонымен қатар электр құралдарымен жұмыс істеу кезіндегі қауіпсіздік бойынша жалпы нұсқауларды қатаң сақтаңыз.

11. ЭЛЕКТР АСПАПТАРЫМЕН ЖҰМЫС КЕЗІНДЕГІ ҚАУІПСІЗДІК БОЙЫНША ЖАЛПЫ НҰСҚАУЛАР

- Аспапты пайдалану «Тұтынушылардың электр қондырғыларды техникалық пайдалану ережелеріне» сәйкес жүргізілуі тиіс.
- Аспап тек қана тұрмыста пайдалануға арналған.
- Аспап тек мақсаты бойынша пайдаланылуы тиіс.
- Бұл құрал денелік, жүйке немесе психикалық ауытқулары бар немесе тәжірибе мен білімнің жеткіліксіздігі бар адамдардың (балаларды қоса алғанда) пайдалануына арналмаған, мұндай адамдарға қадағалау жүзеге асырылатын немесе олардың қауіпсіздігіне жауап беретін адамның осы құралды пайдалануына қатысты оларға нұсқау беретін жағдайларды қоспағанда. Балалардың аспаппен ойнауына жол бермеу мақсатында қадағалауды жүзеге асыру қажет.
- Осы аспапты пайдалануды бастар алдында пайдалану жөніндегі осы нұсқаулықты мұқият оқып шығыңыз.
- Аспапты іске қосар алдында әр кезде оны қарап байқап шығыңыз. Аспаптың және желілік баусымның зақымдануы болған жағдайда аспапты розеткаға қоспаңыз.
- Егер зақымданудың көзге көрінетін белгілері болса, құлағаннан кейін аспапты пайдаланбау дұрыс болады. Пайдаланар алдында аспап білікті маманмен тексерілуі тиіс.
- Аспап пен желілік баусым олар ыстықтың, тікелей күн сәулесінің және ылғалдың әсеріне түспейтіндей сақталуы тиіс.



Назар аударыңыз! Құралды ванналар, шұңғылшалар немесе сумен толтырылған басқа ыдыстар маңында пайдаланбаңыз.

- Ешбір жағдайда құралды суға немесе басқа да сұйықтықтарға батырмаңыз. Аспапты ылғал қолмен ұстамаңыз. Құралға су тиген кезде оны бірден желіден ажыратыңыз.
- Құрал суға түскен жағдайда оны тез арада желіден өшіріңіз. Бұл ретте ешбір жағдайда қолыңызды суға салмаңыз. Қайталап пайдаланар алдында құрал білікті маманмен тексерілуі тиіс.
- Құралды тек айнымалы ток көзіне (~) қосыңыз. Қосар алдында құралды желіде қолданылатын кернеуге арналған екеніне көз жеткізіңіз.
- **Кез келген қате қосу Сізді кепілдікті қызмет көрсету құқығынан айырады.**
- Аспап желіге тек жерге тұйықталу ақылы қосылуы мүмкін. Сіздің қауіпсіздіңізді қамтамасыз ету үшін жерге тұйықталу бекітілген электртехникалық нормаларға сәйкес келуі керек. Бейстандартты қуат көздерін немесе іске қосу құрылғыларын пайдаланбаңыз.
- Аспапты үй-жайдан тыс пайдаланбаңыз. Құралды өткір бұрыштарға соғылудан сақтаңыз. Пайдалану аяқталған кезде, құралды тазалғанда немесе ол сынғанда оны үнемі желіден ажыратыңыз.
- Аспапты, оның желілік баусымынан ұстап, желіден ажыратуға тыйым салынады. Аспапты желіден ажыратқанда штепсельдік айырдан ұстаңыз.
- Жинақтың құрамына кірмейтін қосымша аксессуарларды пайдалану сіздің кепілдік құқығыңыздан айырады.
- Пайдаланудан кейін ешқашанда да электрлік қуат көзі желісін құралды айналдырып орамаңыз, себебі уақыт өте келе сымның сынуына әкелуі мүмкін. Сақтаған кезде сымды ылғи түзетіп қойыңыз.
- Аспапқа өздігіңізден жөндеу жүргізбеңіз. Жөндеу тек қана сервистік орталығының білікті мамандарымен жүргізілуі тиіс.
- Құралды жөндеу үшін тек түпнұсқа қосалқы бөлшектер пайдаланылуы мүмкін.

12. МУЛЬТИПІСІРГІШПЕН ЖҰМЫС КЕЗІНДЕГІ САҚТЫҚ ШАРАЛАРЫ

- Аспапты қолданғанда оның айналасында жеткілікті бос орын бар екендігіне көз жеткізіңіз. Аспап жиһаз, перделер және басқ. өртке қауіпті объектілерден кем дегенде 15 см қашықтықта орналасуы керек.
- Аспапты қабырғалар мен жиһазға тікелей жақындықта жайғастырмаңыз, өйткені жұмыс кезінде аспаптан бұ шығады, бұл жиһаз заттарының және қабырғалар жабынының түсінің өзгеруі мен деформациялануына әкелуі мүмкін.
- Жұмыс барысында мультипісіргішті сүлгімен немесе басқа заттармен бүрікпеңіз, бұ еркін шығуы керек.
- Аспапты пайдаланғанда оны құрғақ тегіс жылуға төзімді бетке орнатыңыз, аспап түбіндегі желдеткіш тесіктердің бөгде заттармен, дастарқандармен, маталы жабындармен немесе тағы бірдеңемен жабылуына жол бермеңіз, өйткені бұл артық қызып кетуге әкелуі мүмкін.
- Алғашқы пайдаланар алдында бөгде иістерді жою үшін мультипісіргіште ыдысты жартылай толтырып 30 минут ішінде температуралық режимде («Бумен пісіру») суды қайнатып алу ұсынылады.
- Ішкі ыдысы орнатылмаған мультипісіргіште бағдарламалардың орындалуын іске қоспаңыз, бағдарлама жұмыс істеп тұрған кезде ыдысты мультипісіргіштен алып шықпаңыз.
- Мультипісіргішті жылу көздерінің (газ немесе электрлік пештер) жанында қолданбаңыз.
- Күйіп қалуға жол бермеу үшін жұмыс істеп тұрған аспапқа қол тигізбеңіз. Пайдалануды аяқтағаннан кейін мультипісіргішке сууға уақыт беріңіз.
- Аспапты желіге қосар алдында кернеуді тексеріп алыңыз.
- Егер тамақ дайындамайтын болсаңыз, электрлік аспапты желіге қосылған күйде қалдырмаңыз.
- Аспапты желіден ажыратар алдында ол күту режимінде екендігіне және бағдарлама іске қосылмағанына көз жеткізіңіз.
- Электр желісіне қосылып тұрған аспапты ешқашан көтермеңіз/жылжытпаңыз.
- Ішкі ыдысы азық-түлікке толған аспапты тасымалдамаңыз.
- Мультипісіргіш жұмыс істеп тұрған кезде ішкі ыдысқа қол тигізбеңіз.
- Ыдыстың ішкі бетін тықылдатпаңыз, оны күш салып тазартпаңыз және аспапты тазалу үшін қажат тазартқыштарды және жемір жуғыш заттарды пайдаланбаңыз.
- Араластыру үшін немесе ыдыстан азық-түлікті алып шығу үшін металл керек-жарақтарды пайдаланбаңыз, олар күйге қарсы жабынды бүлдіруі мүмкін. Ағаш, пластик немесе силиконды керек-жарақтарды пайдаланыңыз.
- Дайындау барысында асүйлік керек-жарақтарды ыдыста қалдырмаңыз.
- Нығыздағыш сақинасы жоқ немесе бүлінген мультипісіргішті пайдаланбаңыз. Нығыздағыш сақинаны ауыстыру үшін авторизацияланған сервистік орталыққа жүгініңіз.
- Азық-түлікті немесе суды мультипісіргіште ұзақ уақытқа қалдырмаңыз.
- Ыдысты азық-түлікпен максималды деңгей белгісінен жоғары толтырмаңыз.
- Ыдысқа сіркесу құймаңыз, бұл жабынды бүлдіруі мүмкін.
- Мультипісіргіштің ыдысын тамақта мультипісіргіштен тыс дайындау үшін пайдаланбаңыз, оны плитада және жылудың басқа көздерінде қыздырмаңыз.

- Ыдысты араластыруға арналған сыйымдылық және азық-түлік сақтауға арналған контейнер ретінде пайдаланбаңыз.
- Аспапта тек қана штатты ақаусыз ыдысты пайдаланыңыз.
- Мультипісіргіш ыдысын басқа ыдысқа немесе басқа мультипісіргіштің ыдысына ауыстырмаңыз. Аспапта ақаулы (деформацияланған) остағанды немесе ішкі жабыны бүлінген тостағанды пайдаланбаңыз.
- Алынбалы ыдыс пен ішкі корпусстың арасында, сонымен қатар ыдыстың түбі мен қыздырғыш элемент арасында ешқандай бөгде заттар, қабаттар немесе өнім қалдықтары болмауы керек.
- Жарма дайындағанда ыдыстағы жарма мен судың ұсынылған арасалмағын сақтаңыз.
- Біраз уақыт өткеннен кейін сумен және жуғыш заттармен түйсуден ішкі ыдыстың түсі өзгеруі мүмкін. Бұл қалыпты құбылыс, сондықтан мультипісіргіш қауіпсіз әрі қарай пайдаланылуы мүмкін.
- Өндіруші қате пайдалану немесе осы Пайдалану нұсқаулығында көзделмеген мақсатта нәтижесінде туындаған шығын үшін жауапкершілік алмайды



1
Жұмсақ бетке қоймаңыз. Аспапты тек қана қаттыға қойыңыз



2
Аспапты сыртқы төтенше әсерлерге ұшыратпаңыз



3
Мультипісіргішті жылу көздерінің (газ немесе электрлік пештер) жанында пайдаланбаңыз



4
Жұмыс кезінде корпустағы желдеткіш тесіктерді бүркемеңіз



5
Жұмыс істеп тұрған кезде аспапты ешқашан қараусыз қалдырмаңыз



6
Деформацияланған ыдысты ЕШҚАШАН пайдаланбаңыз



7
Аспапты бассейндер, ванналар, шұңғылшалар немесе сумен толтырылған басқа ыдыстар маңында пайдаланбаңыз



8
Аспапты кез келген соққылардан қорғаңыз

13. АҚАУЛЫҚТАРДЫ ІЗДЕУ ЖӘНЕ ЖОЮ

Мәселе	Себебі	Жою тәсілі
Жұмыс индикаторы жанбайды, қыздырғыш элемент жұмыс істемейді	<ol style="list-style-type: none"> 1. Электрлік қуат көзімен проблема. 2. Термиялық сақтандырғыштың артық қызу салдарынан істен шығуы (бөгде заттармен немесе жабынмен корпусының желдеткіш тесіктері жабылған - пайдалану талаптарының бұзылуы). 3. Электроника ақаулы. 	<ul style="list-style-type: none"> • Аспап желіге қосылғанын тексеріңіз • Құрылғы корпусындағы жалғағышпен желілік шнурды байланыстырудың сенімділігін тексеріңіз. • Авторландырылған сервистік орталыққа көмекке жүгініңіз
Индикатор жанып тұр, қыздырғыш элемент жұмыс істемейді	Электроника ақаулығы, қыздырғыш элементтің ақаулығы.	Авторландырылған сервистік орталыққа көмекке жүгініңіз
Тағам өте ұзақ дайындалады	1. Желіден қуаттандыру жоқ	Аспап желіге қосылғанын тексеріңіз
	2. Қыздырғыш элемент ақаулы	Авторландырылған сервистік орталыққа көмекке жүгініңіз
	3. Мультипісіргіштің ішкі ыдысы қисық орнатылған немесе деформацияланған, немесе модельге сәйкес келмейді.	Ішкі ыдысты тексеріңіз, оның дұрыс орнатылғанына көз жеткізіңіз. Деформацияланған ыдысты модельге сәйкес келетін бүтініне ауыстырыңыз.
	4. Қыздырғыш тілімше мен кәстрөл арасында бөгде зат (ластану) бар	Бөгде затты (ластануды) жойыңыз
Дисплейде қателік кодтары көрсетіледі	Термиялық тетік тізбегінің ақаулығы немесе артық қызу	<ol style="list-style-type: none"> 1. Мультипісіргішті суытыңыз. 2. Егер мәселе суық құрылғыда пайда болса, көмек алу үшін авторландырылған сервистік орталыққа хабарласыңыз
E1, E2, E3, E4 Аспап панеліндегі батырмаларға басуға аспап әрекет етпейді	Кездейсоқ басудан қорғау функциясы іске қосылған	"СТАРТ" + "ЖЫЛЫТУ/БОЛДЫРМАУ" батырмаларымен аспап панеліндегі қорғанысты өшіріңіз.

Назар аударыңыз! Егер Сіз жоғарыда сипатталған қадамдар көмегімен мәселені өз күшіңізбен шеше алмасаңыз, POLARIS өкілетті қызмет көрсету орталығына хабарласыңыз.

14. ЖИЫНТЫҚТАМА

Аспап	1 дана.
Бактерияға қарсы керамикалық жабыны бар ішкі ыдыс.	1 дана.
Бумен пісіруге арналған контейнер	1 дана.
Жалпақ қасық	1 дана.
Көжеге арналған ас қасық	1 дана.
Өлшеуіш ыдыс	1 дана.
Йогурт дайындауға арналған стақандар	6 дана.
Қуат баусымы	1 дана.
Конденсат жинауға арналған алынбалы контейнер	1 дана.
Рецепттер кітабы	
Пайдаланушы нұсқаулығы	
Кепілдік талоны	
Қаптама (полиэтиленді пакет + қорапша)	

15. ТЕХНИКАЛЫҚ СИПАТТАМАЛАРЫ

PMC 0517AD - Polaris сауда белгісінің тұрмыстық электрлік мультипісіргіші

Кернеуі: 220 - 240 В

Жиілігі: ~50 Гц

Қуатылығы: 860 Вт

Ыдыстың жалпы көлемі: 5 л

Шыны-аяқтың көлемі жоғарғы белгіге дейін - 3,5 л

Қосымша мультипісіргішке сәйкес келетін Polaris PIP 0503K ыдысын сатып алуға болады.

Ескерту: Өзгерістер мен жақсартуларды енгізудің үздіксіз процесінің салдарынан нұсқаулық пен өнім арасында кейбір айырмашылықтар байқалуы мүмкін. Өндіруші пайдаланушы осыған назар аударады деп үміттенеді. Нұсқаулықтың соңғы нұсқасын Сіз www.polar.ru сайтынан таба аласыз.

Өндіруші алдын ала ескертусіз бұйымның құрастырылымына және жиынтықтамасына құрастырылымын немесе өндіріс технологиясын жетілдіру бойынша жұмыстардың нәтижесі болып табылатын өзгерістерді енгізуге құқылы. Қажет болған жағдайда, сатып алушы пайдалану бойынша нұсқаулықтың өзекті нұсқасы үшін өндірушіге немесе өндірушімен уәкілетті тұлғаға жүгіне алады.

16. СЕРТИФИКАТТАУ ТУРАЛЫ АҚПАРАТ

Бұйым КО ТР 004/2011 «Төмен вольтты құралдардың қауіпсіздігі туралы», сонымен қатар КО ТР 020/2011 «Техникалық құралдардың электромагниттік үйлесімдігі», ЕАЭО ТР 037/2016 «Электртехника және радиоэлектроника бұйымдарында қауіпті заттардың қолданудағы шектеулер туралы» талаптардың сәйкестігін растау процедурасынан өткен және Кедендік Одақтың мүше мемлекеттері нарығында бұйымдарды ұстаудың бірыңғай белгісімен таңбаланады.

Сәйкестік сертификатының/декларациясының нөмірі және оның қолданылу мерзімі туралы ақпаратты Сіз POLARIS бұйымын сатып алған жерде немесе өндірушінің Уәкілетті өкілінен ала аласыз.



Бұйымның қызмет көрсету мерзімі: 7 жас
Кепілдікті мерзімі: сатып алған күннен бастап 5 жыл
Ішкі ыдысқа (кәстрөлге) берілетін кепілдікті мерзім: сатып алған күннен бастап 6 ай
Өндірілген күні аспапта көрсетілген.

Өндіруші:

POLARIS CORPORATION LIMITED - ПОЛАРИС КОРПОРЕЙШН ЛИМИТЕД
1801, 18/F Блогы, Джубили Сентр, 46 Глостер Роуд, Ванчай, Гонконг
Unit 1801, 18 / F, Jubilee Centre, 46 Gloucester Road, Wanchai, Гонконг

Импорттаушы және өндірушінің РФ-ғы және Кеден Одағы мүше мемлекеттеріндегі Уәкілетті өкілі:

"Континент" ЖШҚ, Ресей, 115419, Мәскеу қ., Орджоникидзе көшесі, 11-үй, 3-құрылыс, 4-қабат 13-үй-жай | бөлме.

Бірыңғай анықтама қызметінің телефоны: 8-800-700-11-78

Зауытта: GUANGDONG ENAITER ELECTRICAL APPLIANCES CO., LTD- ГУАНДУН ИНЕЙТЕР ЭЛЕКТРИКАЛ АППЛАЙАНСЕС КО., ЛТД

No.5, Donghai Road, Dongfeng Town, Zhongshan City, Guangdong, China - №.5, Донгхай Роуд, Дунфен таун, Чжуншан қаласы, Гуандун, Қытай

Қытайда өндірілген.

17. КЕПІЛДІКТІ МІНДЕТТЕМЕЛЕР

Бұйым: Тұрмыстық электрлік мультипісіргіш

Моделі: PMC 0517AD

Осы кепілдік бұйымды сатып алудың расталған күнінен бастап 60 ай бойы әрекет етеді және «Тұтынушылардың құқықтарын қорғау туралы» Кедендік одақтың мүше мемлекеттерінің Заңына сәйкес бұйымға кепілдік қызмет көрсетілуін білдіреді.

1. Өндірушінің кепілдікті міндеттемелері «POLARIS» сауда маркасымен шығарылатын және өндіруші уәкілеттік берген сатушылардан, кепілдік қызмет көрсетілетін елдерде (сатып алу орнына қарамастан) сатып алынған барлық үлгілерге қолданылады.
2. Бұйым тек жеке тұрмыстық қажеттіліктер үшін сатып алынады. Бұйым қауіпсіздік ережелері мен талаптарын сақтау арқылы Пайдалану жөніндегі нұсқаулыққа қатаң сәйкестікте пайдаланылуы қажет.
3. Осы кепілдік бойынша өндірушінің міндеттемелерін сатушылар – өндірушінің уәкілетті дилерлері және ресми қызмет көрсету (сервистік) орталықтары орындайды. Осы кепілдік өндірушімен уәкілетті етілмеген сатушылардан сатып алынған бұйымдарға таралмайды, олар Ресей заңнамасына сәйкес тұтынушы алдында өздігінен жауап береді.
4. Осы кепілдік тауарды тұтынушыға бергеннен кейін келесі туындаған ақаулар мен сыртқы өзгерістерге қолданылмайды:
 - Химиялық, механикалық немесе өзге де әсер ету, бөгде заттардың, сұйықтықтардың, жәндіктердің және олардың тіршілік ету өнімдерінің бұйымның ішіне түсуінен;
 - Бұйымды оның тікелей міндетінен тыс пайдалануында болатын қате пайдаланылуы, сондай-ақ Пайдалану жөніндегі нұсқаулықтың және қауіпсіздік техникасы ережелерінің талаптарын бұза отырып, бұйымды орнату және пайдаланудан;
 - Қалыпты пайдалану, сонымен қатар функционалдық қасиеттеріне әсер етпейтін: сыртқы немесе ішкі беттің механикалық зақымдануы (майысулар, сызаттар, ескірулер), металл түсінің табиғи өзгеруі, оның ішінде құбылмалы және қара дақтардың пайда болуы, сондай-ақ жабынды зақымдалған жерлерде және металдың жабылмаған учаскелерінде металл жемірілуінен;
 - Құрамында минералды заттар көп мөлшерде болатын суды пайдалану салдарынан әк шөгіндісі, су тасы мен қақ шөгінділері;
 - Бұйымды ол арналмаған мақсаттарда пайдаланудан;
 - Өңдеу бөлшектерінің, қондырмалар мен аксессуарлардың, шамдардың, батареялардың, қорғаныс экрандардың, қоқыс жинағыштардың, тығыздағыш элементтердің, белдіктердің, щеткалардың пайдалану мерзімі шектеулі басқа бөлшектердің және пайдалану барысында табиғи тозуға бейім бөлшектердің тозуы;
 - Авторизацияланған сервис орталықтары* болып табылмайтын тұлғалар немесе ұйымдар өндірген бұйымды жөндеуіне;
 - Бұйымның тасымалдау кезіндегі, дұрыс пайдаланбау, сондай-ақ бұйымның конструкциясында көзделмеген модификациялармен немесе өз бетінше жөндеумен байланысты зақымдануларына.

5. Егер бұйымда паспорттық сәйкестендіру тақтайшасы жоқ болса, немесе ондағы деректер жойылған не түзетілген болса, өндіруше кепілдікті міндеттемелер үшін жауапты болмайды.
6. Бұл кепілдік тек жеке тұрмыстық қажеттіліктерге арналған бұйымдарға жарамды және коммерциялық, өнеркәсіптік немесе кәсіби мақсаттарға пайдаланылатын бұйымдарға қолданылмайды.

Назар аударыңыз!! Өндіруші POLARIS бұйымымен адамдарға, үй жануарларына, қоршаған ортаға тікелей немесе жанама келтірілген зиян немесе егер бұл бұйымды пайдалану және орнату ережелерін немесе шарттарын сақтамау, тұтынушының немесе үшінші тұлғалардың қасақана немесе абайсыз әрекеттері нәтижесінде болған жағдайда мүлікке келтірілген зиян үшін жауапты болмайды.

POLARIS бұйымдарына техникалық қызмет көрсету, сапаны тексеру, кепілдік және кепілдікті жөндеу бойынша барлық сұрақтар бойынша жақын жердегі POLARIS Авторизацияланған сервистік орталығына немесе сатушыға – POLARIS өкілетті дилеріне хабарласыңыз.

POLARIS бұйымдарына кепілді жөндеуді тек POLARIS Авторизацияланған сервистік орталықтары жүзеге асырады.

*Авторизацияланған сервистік орталықтардың мекенжайлары Компания сайтында: www.polar.ru.

Кепілдік жөндеу кезінде бұйымды сатып алу күнін растау немесе заңда көзделген өзге де талаптарды ұсыну үшін сізден сатып алу туралы құжаттарды сақтауды сұраймыз.

Мұндай құжаттар болып POLARIS толтырылған кепілдік талоны, кассалық чек немесе сатушының түбіртегі, сатып алу күні мен орнын растайтын өзге де құжаттар табылуы мүмкін.

Бұйымды сатып алу күнін растайтын құжат ұсынылмаған кезде кепілдік мерзімі бұйым дайындалған күннен бастап есептеледі.

Дайындалған күні бұйымның артқы қабырғасындағы паспорттық сәйкестендіру тақтайшасында көрсетілген.

